

Compteur d'énergie électronique triphasé pour la connexion du transformateur avec sortie S0 d'impulsions

L'interface S0 est une interface matérielle pour la transmission des valeurs mesurées par impulsions.

Caractéristiques principales

- ▶ Compteur d'énergie triphasé 3 × 230 / 400 VCA 50 Hz
- ▶ Raccordement par transformateur d'intensité (TI) jusqu'à 6000 A
- ▶ Affichage de la puissance, de la tension et du courant
- ▶ Écran de 7 chiffres pour 1 tarif
- ▶ Plombable via couvre borne (disponible comme accessoire)
- ▶ Sortie d'impulsions S0
- ▶ Classe de précision B selon EN50470-3, 1 selon CEI62053-21

Numéro de commande

Version standard : AWD3D5W10MC2A00
 Version MID : AWD3D5W10MC3A00
 Courant élevé : AWD3D5W10ND3A00
 Cache à plomber : 4 104 7485 0



Caractéristiques techniques

Classe de précision	B (EN50470-3) 1 (CEI 62.053-21)
Tension de service	3 × 230 / 400 VCA, 50 Hz Tolérance -20% / +15%
Consommation	Puissance active: 0,4W par phase
Plage de comptage	000'000.0 ... 999'999.9 1'000'000 ... 9'999'999
Écran	LCD rétroéclairé, hauteur des chiffres : 6 mm
Écran lisible hors tension	Par condensateur Réserve de marche : 2 lectures maxi en 10 j
Sortie (interface) S0	Optocoupleur 30V / 20 mA maxi et 5V mini impédance 100 Ω, durée d'impulsion 30 ms
Distance de transmission sortie S0	1000 m maxi (sous 30V / 20 mA)

Montage et connectique

Fixation	Sur rail 35 mm selon EN60715TH35
Raccordement des circuits principaux	Section de conducteur 1,5 à 16 mm ² , tournevis Pozidrive n° 1, vis à tête fendue n° 2, couple de serrage 1,5 à 2 Nm
Raccordement du circuit de commande	Section de conducteur maxi 2,5 mm ² , tournevis Pozidrive n° 0, vis à tête fendue n° 2, couple de serrage 0,8 Nm
Isolement	- Essai sous 4 kV / 50 Hz selon VDE0435 - Tension de choc 6 kV 1,2 / 50 µs selon IEC255-4 - Classe de protection II
Température de service	-25 °C à +55 °C
Température de stockage	-30 °C à +85 °C
Environnement	Mécanique M2 Electromagnétiques E
Hygrométrie	75% sans condensation
CEM	- Tension de choc selon CEI61000-4-5 sur circuit principal : 4 kV - Tension de choc selon CEI61000-4-5 sur sorties S0 : 1 kV - Transitoires rapides en salves selon CEI61000-4-4 : 4 kV - Décharges électrostatiques selon CEI61000-4-2, au contact : 8 kV, dans l'air : 15 kV

Mesure de transformateur

	5 à 1500 A				1000 à 6000 A		
Courant de référence / maximal	$I_{ref} = 5 A, I_{max} = 6 A$				$I_{ref} = 5 A, I_{max} = 6 A$		
Courant de démarrage / minimal	$I_{st} = 10 mA, I_{min} = 0,05 A$				$I_{st} = 10 mA, I_{min} = 0,05 A$		
Rapport TC	5:5	50:5	100:5	150:5	1000:5	1250:5	1500:5
	200:5	250:5	300:5	400:5	2000:5	2500:5	3000:5
	500:5	600:5	750:5	1000:5	4000:5	5000:5	6000:5
	1250:5	1500:5					
Impulsions par kWh	LED	10 Imp./kWh			1 Imp./kWh		
	Sortie S0	10 Imp./kWh			1 Imp./kWh		

Affichages d'erreur

Exemple : erreur de raccordement sur L3

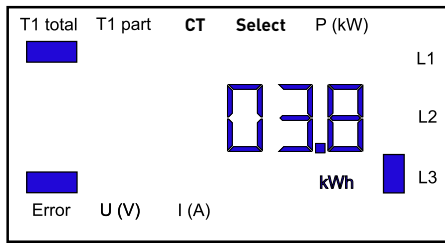

Exemple : erreur de raccordement sur L1 et L3

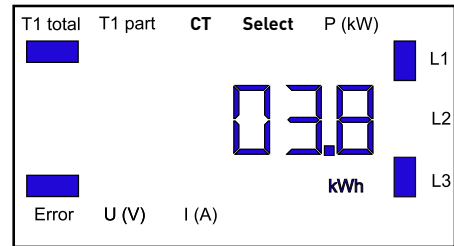

Encombrement

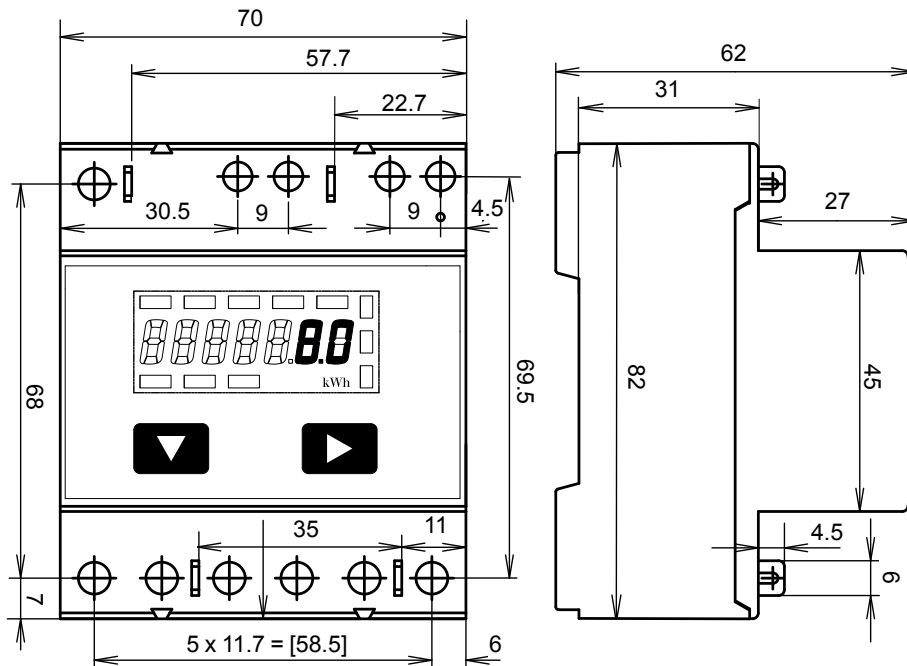

Affichages et mesure de transformateur

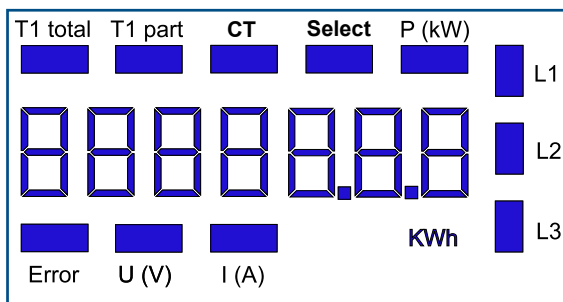

- ▶ T1 total Consommation totale tarif
- ▶ T1 part Consommation partielle tarif (RAZ possible)
- ▶ CT Réglage du rapport du transformateur de courant
- ▶ Select Cavalier Z1-Z2 ouvert : réglage du rapport TC par la commande de menu « Select »
- ▶ P (kW) Puissance instantanée totale ou par phase
- ▶ U (V) Tension par phase
- ▶ I (A) Intensité par phase
- ▶ kWh Unité d'affichage de la consommation électrique
- ▶ L1/L2/L3 Phase concernée par l'affichage de puissance P, tension U, intensité I ou erreur Error
- ▶ Error Phase absente ou sens du courant incorrect + phase concernée (cf. ci-dessus)

Menu pour afficher les valeurs à l'écran LCD



Schéma de branchement

AWD3 : mesure avec TI

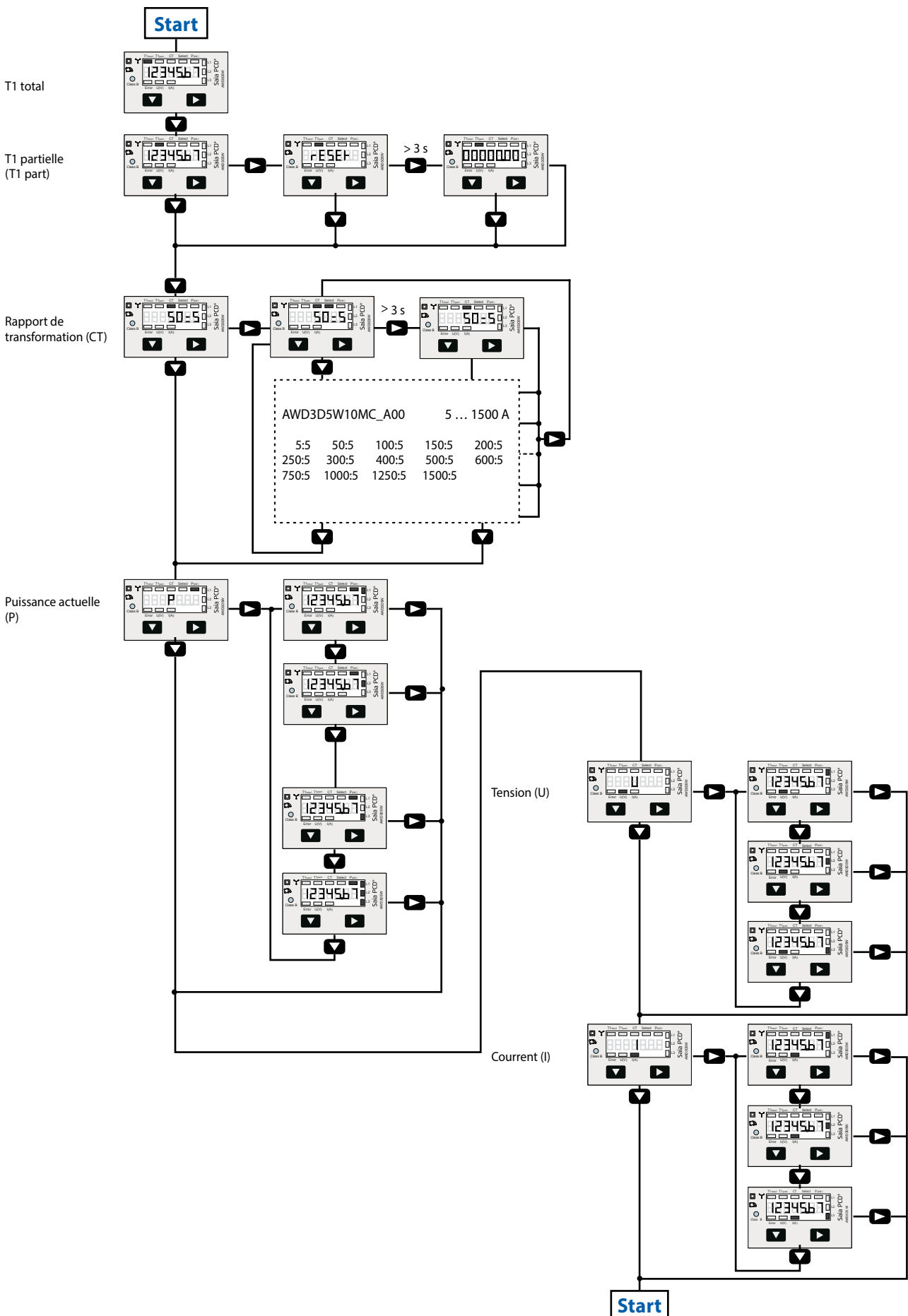
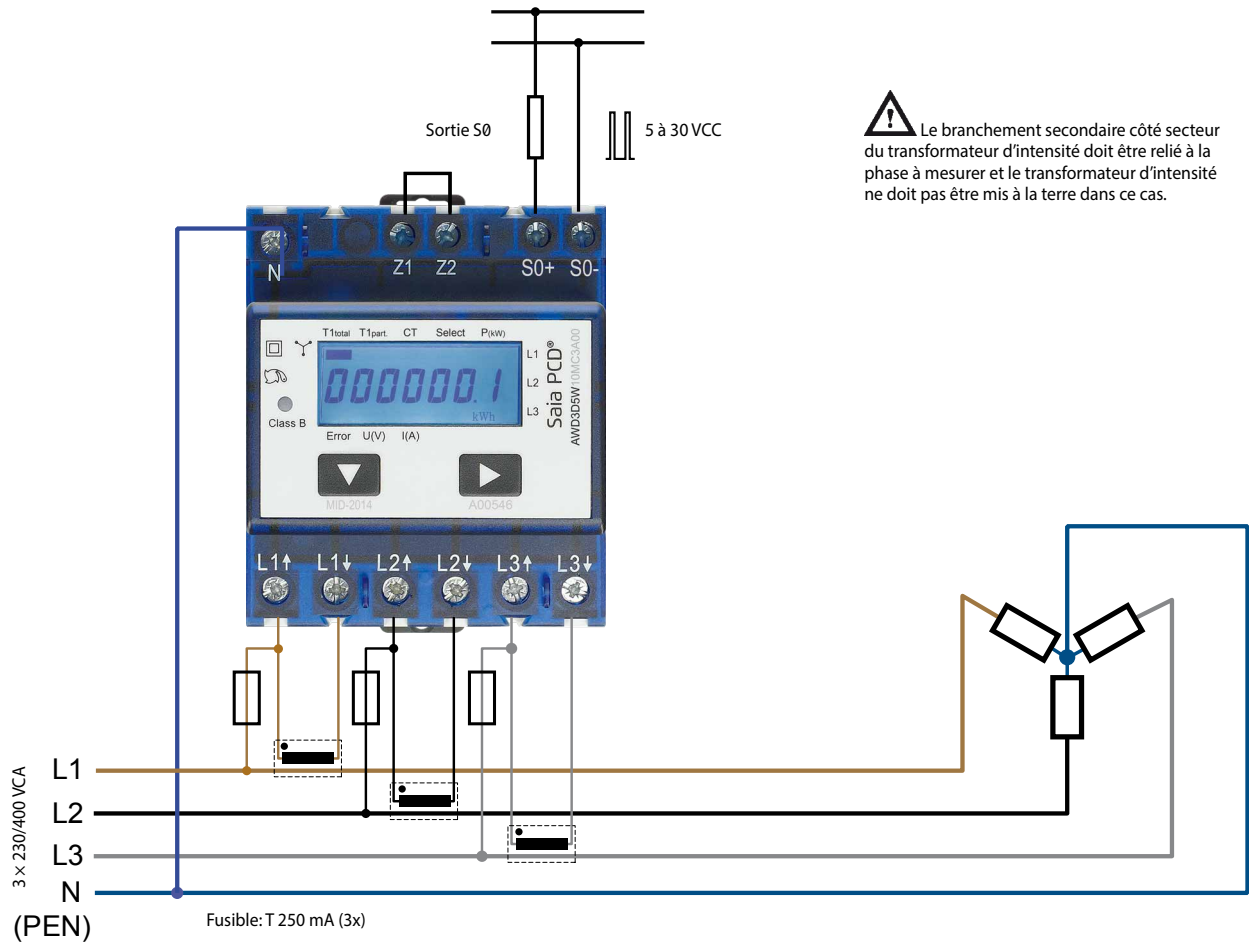

Saia-Burgess Controls AG

Bahnhofstrasse 18 | 3280 Murten, Suisse
T +41 26 580 30 00 | F +41 26 580 34 99
www.saia-pcd.com

support@saia-pcd.com | www.sbc-support.com