

Honeywell

Termostati commerciali TC300

DISPOSITIVI CONNESSI PER EDIFICI COMMERCIALI

CONFIGURAZIONE E GUIDA UTENTE



INDICE

Dichiarazione.....	6
Rifiuti di apparecchiature elettriche ed elettroniche (RAEE).....	6
Conformità a FCC parte 15.....	6
Regolamento (CE) N. 1907/2006.....	6
Informazioni importanti sulla sicurezza e precauzioni per l'installazione	7
Introduzione.....	9
Informazioni sui termostati TC300.....	10
Caratteristiche	10
Destinatari e livello di conoscenza previsto.....	11
Documenti di riferimento	11
Abbreviazione e nomenclatura	12
Dimensioni	12
Specifiche tecniche.....	14
Disposizione dei terminali TC30XB / TC32XB (24 VAC)	21
Disposizione dei terminali TC30XC / TC32XC.....	22
Assegnazione terminale 24 VAC (TC30XB / TC32XB).....	24
Assegnazione dei terminali tensione di linea (TC30XC/TC32XC).....	26
Requisito di sicurezza	27
Panoramica.....	28
Schermata principale: Lettura e regolazione della temperatura.....	29
Schermata di accesso rapido (schermata laterale destra): Configurazione dispositivo	30
Schermata dell'ambiente (schermata laterale sinistra): Lettura sensore.....	31
Panoramica delle icone della schermata principale	31
Modalità di visualizzazione inattive	33
Proprietà di timeout di visualizzazione	34

Guida introduttiva	35
Prerequisiti.....	36
Configurazione guidata.....	37
Configurazione	47
Schermata di configurazione.....	49
Configurazione di base	50
Configurazione apparecchiatura.....	61
Protezione antigelo della serpentina	81
Configurazione dell'interruttore della porta d'ingresso e sensore balcone/finestra	84
Assegnazione terminale I/O	86
Sensori.....	89
Controllo dell'aria di scarico	95
Deumidificazione	97
Ciclo delle valvole.....	98
Configurazione avanzata	99
Opzioni di set point - Tutti i tipi di apparecchiature.....	100
Pompa di calore	102
Opzioni di raffreddamento - Per pompa di calore e apparecchiature convenzionali.....	104
Opzioni di raffreddamento - Per apparecchiature ventilconvettore	106
Opzioni di riscaldamento - Per pompa di calore e apparecchiature convenzionali.....	108
Opzioni di riscaldamento - Per apparecchiature ventilconvettore	110
Soglie dei sensori di tubi	112
Epurazione ventola.....	113
Tempo di ritardo del compressore.....	114
Disposizioni generali	114
Modalità servizio	115
Azione di standby	118
Registro di sicurezza	119
Diagnostica.....	120
Connessione.....	121
Connessione con l'app mobile.....	134
Integrazione con l'app degli occupanti e la registrazione cloud.....	138

Gestione degli utenti	142
Ruoli utente.....	143
Schermata «Home» (gestione del display).....	146
Impostazioni di visualizzazione	148
Ripristina valori predefiniti	150
Stato del sistema	151
Set point	153
Modalità di sistema	155
Velocità della ventola	156
Aggiornamento firmware automatico	157
Supporto per dispositivi Sylk TR100 come TR75.....	158
Modulo a parete per supporto TC300 «TR100 usando emulazione TR75» sulle limitazioni di Sylk Addr.6	159
Risposta automatica alla domanda	163
Allarmi.....	164
Allarmi	164
Segnali di notifica allarme	164
Notifica allarme.....	165
Preferenze allarme	166
Allarmi non acquisiti	170
Elenco degli allarmi e della relativa gravità	173
Gestione degli allarmi.....	174
Pianificazione	182
Riguardo al calendario	182
Programmazione commerciale.....	183
Calendario delle festività.....	188
Evento speciale	194
Programma residenziale.....	197
Modalità Vacanza	202
«Fixed Setpoints»	205
Ospitalità.....	207

Dichiarazione

Il presente documento contiene informazioni proprietarie di Honeywell. Le informazioni qui contenute devono essere utilizzate esclusivamente per lo scopo indicato e non è consentito riprodurre, pubblicare o divulgare a terze parti il presente documento, integralmente o parzialmente, senza l'esplicita autorizzazione di Honeywell International Inc.

Sebbene queste informazioni vengano presentate in buona fede e ritenute accurate, Honeywell declina la garanzia implicita di commerciabilità e adeguatezza a un particolare scopo e non rilascia alcuna garanzia esplicita, fatta eccezione per quanto riportato nel contratto scritto stipulato con e per il proprio cliente.

In nessun caso Honeywell sarà responsabile verso alcuno per danni diretti, speciali o conseguenti. Le informazioni e le specifiche riportate in questo documento sono soggette a modifiche senza preavviso.

Copyright 2025 – Honeywell International Inc.

Rifiuti di apparecchiature elettriche ed elettroniche (RAEE)

WEEE: Direttiva sugli Scarti di Apparecchiature Elettriche ed Elettroniche	
	<ul style="list-style-type: none"> • Al termine della vita utile del prodotto, smaltire quest'ultimo con il relativo imballaggio presso un appropriato centro di riciclaggio. • Non smaltire il dispositivo insieme ai normali rifiuti domestici. • Non bruciare il dispositivo.

Conformità a FCC parte 15

Questo dispositivo è conforme alla Parte 15 delle Norme FCC. Il funzionamento è soggetto alle due seguenti condizioni:

- (1) Questo dispositivo non può causare interferenze dannose, e
- (2) Questo dispositivo deve accettare qualsiasi interferenza ricevuta, comprese quelle che possono causare un funzionamento indesiderato.

Regolamento (CE) N. 1907/2006

Secondo l'Articolo 33 del Regolamento Reach, si informa che le sostanze elencate di seguito possono essere contenute in questi prodotti al di sopra del livello soglia dello 0,1% in peso rispetto all'articolo elencato.

Codice prodotto/parte	Nome sostanza	Numero CAS
Solo la scheda principale PCBA dei termostati TC300	Esecuzione	7439-92-1
	Ossido di piombo	1317-36-8

Informazioni importanti sulla sicurezza e precauzioni per l'installazione

Leggere tutte le istruzioni.

Il mancato rispetto di tutte le istruzioni può causare danni alle apparecchiature o condizioni pericolose. Leggere attentamente tutte le istruzioni prima di installare l'attrezzatura.

Quando si esegue qualsiasi lavoro (installazione, montaggio, avvio), tutte le istruzioni del produttore e in particolare le Istruzioni di montaggio (31-00642) devono essere osservate.

- I termostati TC300 devono essere installati e montati solo da personale autorizzato e formato.
- Si consiglia di conservare i dispositivi a temperatura ambiente per almeno 24 ore prima di applicare l'alimentazione. In tal modo si consentirà l'evaporazione di eventuale condensa risultante da basse temperature di spedizione/stoccaggio.
- Non aprire i termostati TC300, perché non contengono parti riparabili dall'utente!
- Analisi effettuata conformemente allo standard per gli Stati Uniti UL-60730-1 e UL60730-2-9.
- Per i modelli TC300B/TC320B, dichiarazioni CE secondo la Direttiva EMC 2014/30/UE.
- Per i modelli TC300C/TC320C, dichiarazioni CE secondo la Direttiva RED 2014/53/UE.
- Gli standard di prodotto sono EN 60730-1 ed EN 60730-2-9.
- I termostati TC300 sono apparati digitali di Classe B e conformi alla normativa canadese ICES-003.

Codici e pratiche locali

Installare sempre le apparecchiature in conformità con il Codice Elettrico Nazionale e in modo accettabile per l'autorità locale competente.



Sensibilità elettrostatica

Questo prodotto e i suoi componenti possono essere suscettibili a scariche elettrostatiche (ESD). Utilizzare tecniche appropriate di messa a terra ESD durante la manipolazione del prodotto. Quando possibile, maneggiare sempre il prodotto tramite i suoi componenti non elettrici.

Test di sicurezza ad alta tensione

Gli elettricisti esperti, al primo contatto, presumono sempre che possano esistere tensioni pericolose in qualsiasi sistema di cablaggio. Un controllo di sicurezza con un dispositivo di misurazione o rilevamento della tensione noto e affidabile dovrebbe essere effettuato immediatamente prima dell'inizio del lavoro e quando il lavoro riprende.

Pericolo di fulmini e alta tensione



La maggior parte dei danni elettrici che coinvolgono cablaggi a bassa tensione derivano da tensioni improvvise e inaspettate su cablaggi normalmente a bassa tensione. I cablaggi a bassa tensione possono trasportare tensioni alte pericolose in condizioni non sicure. Non installare o collegare mai cablaggi o attrezzature durante temporali elettrici. Un cablaggio non protetto correttamente può trasportare una scarica di fulmine fatale per molte miglia. Tutti i cablaggi esterni devono essere dotati di protezione del circuito di segnale correttamente messa a terra e omologata, che devono essere installate in conformità con i codici locali applicabili. Non installare mai cablaggi o attrezzature mentre si è in piedi in acqua.

Separazioni di cablaggio e apparecchiature



Tutti i cablaggi e i controller devono essere installati per minimizzare il rischio di contatti accidentali con altri cablaggi elettrici e di illuminazione potenzialmente pericolosi e disturbanti. Non posizionare mai cablaggio 24 VAC o di comunicazione vicino ad altri fili di alimentazione nudi, parafulmini, antenne, trasformatori o tubi del vapore o dell'acqua calda. Non inserire mai fili in alcun condotto, scatola, canale, condotto o altro involucro che contenga circuiti di alimentazione o illuminazione di qualsiasi tipo. Prevedere sempre un'adeguata separazione tra il cablaggio di comunicazione e altri impianti elettrici secondo codice. Tenere il cablaggio e i controller ad almeno sei piedi da carichi induttivi grandi (pannelli di distribuzione dell'alimentazione, reattori dell'illuminazione, motori, ecc.). Il mancato rispetto di queste linee guida può introdurre interferenze elettriche e causare un funzionamento irregolare del sistema.



Avvertenza

Utilizzando questa documentazione di Honeywell, l'utente accetta che Honeywell non ha alcuna responsabilità per i danni derivanti dall'utilizzo o dalla modifica della documentazione che accompagna il prodotto. L'utente difenderà e indennizzerà Honeywell, le sue affiliate e controllate, da e contro qualsiasi responsabilità, costo o danno, inclusi i compensi legali, derivanti da qualsiasi modifica della documentazione da parte propria.

Il materiale contenuto in questo documento è a scopo puramente informativo. Il contenuto e il prodotto descritto sono soggetti a modifiche senza preavviso. Honeywell non rilascia alcuna dichiarazione o garanzia in relazione al presente documento. In nessun caso Honeywell sarà ritenuta responsabile di omissione o errore tecnico o redazionale nel presente documento, né sarà ritenuta responsabile per danni, diretti o accidentali derivanti o correlati all'utilizzo del presente documento. La riproduzione anche parziale della presente pubblicazione non è consentita in alcuna forma o con alcun mezzo senza previa autorizzazione scritta di Honeywell.

Informazioni sulla sicurezza secondo EN60730-1

I termostati TC300 sono destinati agli ambienti commerciali.

I termostati TC300 sono sistemi di controllo elettronico montati indipendentemente con cablaggio fisso.

I termostati TC300 vengono utilizzati allo scopo di creare il sistema di controllo HVAC e sono adatti solo per l'installazione di controlli non di sicurezza o in elettrodomestici.

Introduzione

Questo capitolo contiene una breve descrizione dei termostati TC300 e delle loro specifiche hardware.

Argomenti correlati

[Informazioni sui termostati TC300](#)

[Caratteristiche](#)

[Destinatari e livello di conoscenza previsto](#)

[Documenti di riferimento](#)

[Abbreviazione e nomenclatura](#)

[Dimensioni](#)

[Specifiche tecniche](#)

[Disposizione dei terminali TC30XB / TC32XB \(24 VAC\)](#)

[Disposizione dei terminali TC30XC / TC32XC](#)

[Assegnazione terminale 24 VAC \(TC30XB / TC32XB\)](#)

[Assegnazione dei terminali tensione di linea \(TC30XC/TC32XC\)](#)

Informazioni sui termostati TC300

I modelli di termostato TC300 sono dispositivi avanzati e altamente configurabili che offrono una connettività per l'automazione degli edifici ben adatta alle applicazioni commerciali. I tipi di apparecchiature supportate includono FCU a 2/4 tubi, pompa di calore 1H/1C, 2H, 2C convenzionale e 2H/1C più pompa di calore a fonte d'acqua.

Sono disponibili 12 modelli di termostato

TC300B-G, TC303B-G, TC322B-G, TC300C-G1, TC303C-G, TC322C-G, TC320B-G, TC321B-G, TC323B-G, TC320C-G1, TC321C-G e TC323C-G.

I modelli TC30x supportano le comunicazioni BACnet MS/TP e Modbus, mentre i modelli TC32x supportano anche BACnet IP via Wi-Fi. Tutti i modelli dispongono di algoritmi di controllo intelligenti, programmazione e un'interfaccia touchscreen intuitiva. I modelli B supportano l'ingresso di alimentazione a bassa tensione, mentre i modelli C supportano l'ingresso di tensione di linea. I modelli TC32x hanno anche connettività Wi-Fi e Bluetooth. I modelli TC3x1 hanno sensore di CO2 integrato, i modelli TC3x2 hanno sensore di occupazione e luce integrati, i modelli TC3x3 hanno sensore di CO2, di occupazione e di luce integrati.

Caratteristiche

Comodo per gli utenti

- Display a colori e capacitivo touchscreen per una messa in servizio intuitiva e veloce e un'eccezionale esperienza utente.
- Schermo di monitoraggio del sistema embedded per lo stato delle apparecchiature e dell'I/O.
- Modalità di visualizzazione inattiva personalizzabili, oscuramento automatico del display, sempre acceso o modalità scura.
- Un indicatore ad anello del LED per mostrare lo stato operativo.
- Precisione del cronometraggio in tempo reale con una conservazione di 72 ore durante la perdita di energia.

Facile per gli appaltatori

- Il ventilconvettore, i tipi di apparecchiature supportate includono FCU a 2/4 tubi, pompa di calore 1H/1C, 2H, 2C convenzionale e 2H/1C più pompa di calore a fonte d'acqua. (con abilitazione/blocco della valvola dell'acqua) Valvola di accensione/spegnimento, valvola flottante, valvola modulante e valvola modulante a 6 vie.
- Ventola 1-3 o a velocità variabile
- Deumidificazione con e senza riscaldamento.
- Funzionalità migliorata del ventilconvettore a 2 tubi durante i cambi stagionali o di sistema, garantendo un maggiore comfort per gli occupanti.
- Modalità di servizio per abilitare manualmente le uscite per diagnostiche e test delle apparecchiature più rapidi.
- Opzioni di riscaldamento ausiliario che supportano tipi periferici o supplementari.
- Modalità automatica per passare tra riscaldamento e raffreddamento in base alla temperatura attuale dello spazio.
- Controllo di staging, modulazione di PID, blocco DAT, controllo modulante, ritardo del compressore.
- Opzioni di interruttore del sistema e di ventilazione.

- Integrazione con vari tipi di sensori cablati esterni tra cui temperatura aria di scarico, vasca di raccolta condensa, occupazione, prova del flusso d'aria, prova del flusso d'acqua, temperatura spazio, temperatura dell'aria esterna, umidità, sensore di spegnimento e 3 sensori personalizzati.
- È conforme alla linea guida ASHRAE 36-2021, Sezione 5.22, sequenza operativa per operazioni ad alte prestazioni quando si utilizzano valvole flottanti/modulanti e ventole a velocità multipla/variabile.
- Algoritmi di controllo commerciali avanzati come la commutazione automatica.

Connesso per i responsabili di strutture

- Il termostato può essere configurato tramite una propria interfaccia LCD-uomo-macchina (HMI) o un client BACnet/Modbus.
- Tipi di utente multipli e configurabili con privilegi personalizzabili per prevenire usi non autorizzati.
- I programmi giornalieri personalizzabili includono opzioni per impostare fino a 10 festività ricorrenti (con supporto per festività fluttuanti) e fino a 10 eventi speciali specifici.
- Fino a 4 eventi programmabili al giorno.

Destinatari e livello di conoscenza previsto

Questo documento fornisce informazioni sull'installazione e la messa in servizio di termostati TC300. Mostra anche la modalità di funzionamento dell'interfaccia utente.

Si presume che l'utente sia un tecnico addestrato e abbia familiarità con i concetti di HVAC.

IMPORTANTE: installare sempre le apparecchiature in conformità al Codice elettrico nazionale e in modo accettabile per l'autorità locale competente. Le linee guida, istruzioni, pratiche di installazione o altre informazioni presentate in questa guida non sostituiscono né modificano i codici e le pratiche locali dell'autorità locale competente.

Documenti di riferimento

- Scheda tecnica dei termostati per edifici commerciali TC300-N (31-00645).
- Istruzioni per il montaggio e l'installazione di termostati per edifici commerciali TC300 (31-00642).
- Guida tascabile sui termostati per edifici commerciali TC300 (31-00648).
- Guida tascabile TC300 Deco Plate (31-00657).
- Guida all'integrazione TC300 BACnet (31-00646).
- Guida all'integrazione TC300 Modbus (31-00670).

Abbreviazione e nomenclatura

Abbreviazione	Definizione
AHU	Unità di trattamento dell'aria
VAC	Volt CA (corrente alternata)
VDC/DC	Volt CC (corrente continua)
BMS	Sistema di gestione degli edifici
HMI	Interfaccia utente macchina
DAT	Temperatura aria di scarico
OAT	Temperatura aria esterna

Dimensioni

Termostato

Figura 1 Dimensioni

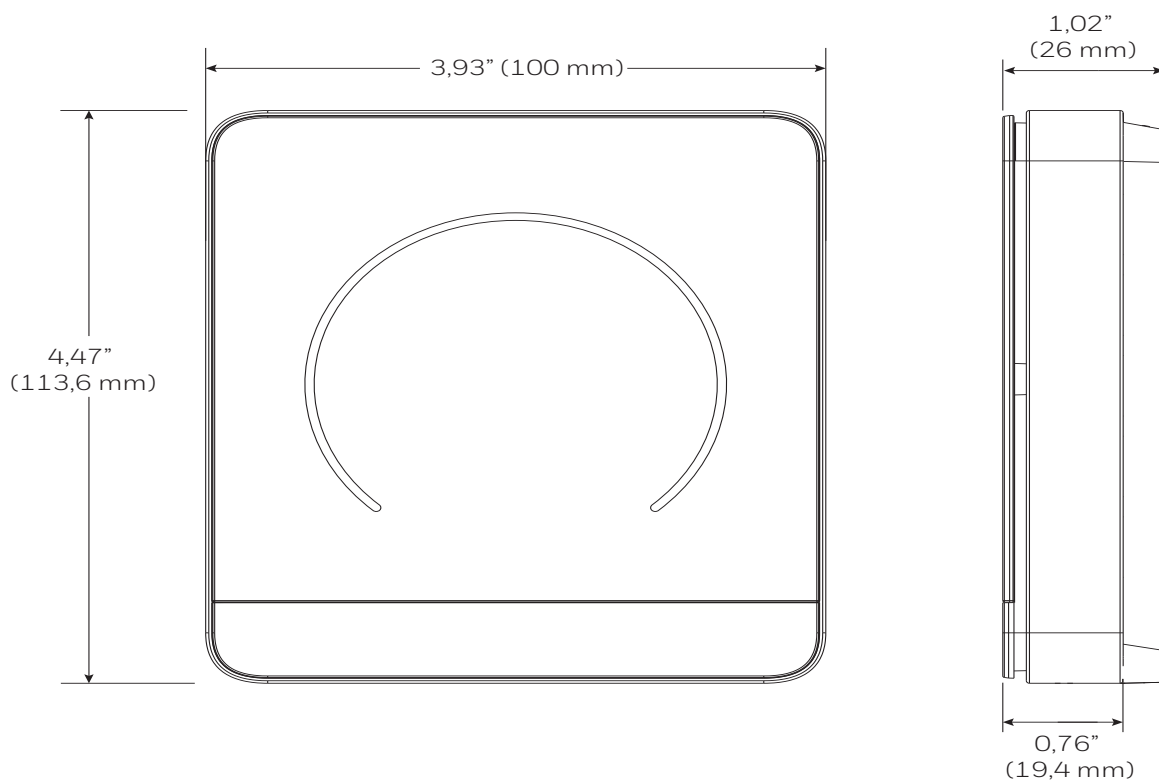

TRTC-DECOPLATE-1

Figura 2 Dimensioni piastra deco

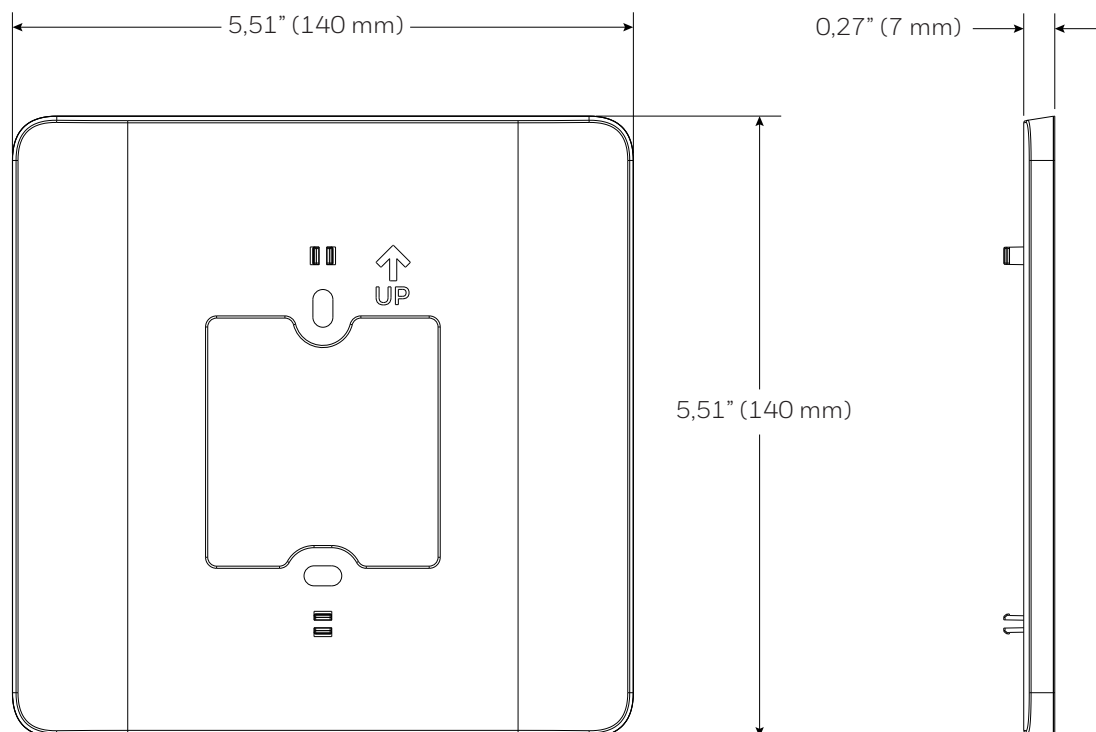

Specifiche tecniche

Caratteristiche elettriche

Tabella 1: Caratteristiche di potenza

Parametro	TC300B-G TC320B-G TC303B-G TC321B-G TC322B-G	TC300C-G1 TC320C-G1 TC303C-G TC321C-G TC322C-G	TC300C-G TC320C-G
Alimentatore	Tensione nominale: 24 VAC 50/60 Hz Intervallo di tensione di funzionamento: 20-30 VAC Trasformatore di classe 2 approvato UL o trasformatore approvato IEC 61558	Tensione nominale: 100-240 VAC 50/60 Hz	Tensione nominale: 100-277 VAC 50/60 Hz
Consumo di energia in standby (Display acceso)	1,5 VA a 24 VAC	3,3 VA alla tensione nominale	3,3 VA alla tensione nominale
Max. Carica	96 VA (tutte le uscite digitali attive)	1200 VA a 120 VAC 1500 VA a 240/277 VAC (tutte le uscite digitali attive)	1200 VA a 120 VAC 1500 VA a 240/277 VAC (tutte le uscite digitali attive)
Tensione di impulso nominale	500 V	4 KV (sovratensione Categoria III)	2,5 KV (sovratensione Categoria II)
Grado di inquinamento	2		
Metodo operativo	Azione Tipo 1.B		
Limite attuale max combinato DO/DIO	La corrente totale non può superare i 4 A	La corrente totale non può superare i 10 A	La corrente totale non può superare i 10 A

Interfaccia utente

Tabella 2: Interfaccia utente

Parametro	Specifiche
Tipo display	TFT touch capacitivo, 320x240 pixel, 2,4 in. diagn.
Retroilluminazione	LCD (non dimmerabile)
Anello LED colori	Blu (raffreddamento) Arancione (riscaldamento)

Ambiente operativo

Tabella 3: Ambiente operativo

Parametro	Specifiche
Temperatura di esercizio ambiente	Intervallo: da 32 a 122 °F (da 0 a 50 °C)
Umidità di esercizio ambiente	dal 10 al 90% di umidità relativa (senza condensa)
Temperatura di conservazione	da -40 a 150 °F (da -40 a 65,5 °C)
Classe di protezione	IP20

Conformità

Tabella 4: Conformità

SKU	TC300B-G	TC320B-G	TC300C-G	TC320C-G
Certificati	CE, FCC, ICES, UL/cUL, RoHS, REACH, Prop65		CE, FCC, ICES, RoHS, REACH, Prop65	
Standard	EN 60730-1 EN 60730-2-9 UL60730-1 UL60730-2-9 Titolo 47 parte 15 sottoparte B ICES-003	EN 60730-1 EN 60730-2-9 UL60730-1 UL60730-2-9 Titolo 47 parte 15 sottoparte B Titolo 47 parte 15 sottoparte C ICES-003 RSS247 EN 300 328 EN 301 489-1 EN 301 489-17 EN 62479 EN 62311	EN 60730-1 EN 60730-2-9 Titolo 47 parte 15 sottoparte B ICES-003	EN 60730-1 EN 60730-2-9 Titolo 47 parte 15 sottoparte B Titolo 47 parte 15 sottoparte C ICES-003 RSS247 EN 300 328 EN 301 489-1 EN 301 489-17 EN 62479 EN 62311

Caratteristiche I/O

Tabella 5: Caratteristiche I/O

Parametro		Specifiche
Tutti i modelli	UIO x 3	<ul style="list-style-type: none"> • Ingresso del sensore di temperatura resistivo <ul style="list-style-type: none"> – NTC10K Tipo II, serie C7021 – NTC10K Tipo III, serie C7023 – Serie NTC20K, TR21 e C7041 • Ingresso digitale <ul style="list-style-type: none"> – Chiusura a contatto secco – Circuito aperto (100 kohm) – Circuito chiuso (100 ohm) • Uscita tensione <ul style="list-style-type: none"> – 0-10 V, $\pm 1,5\%$ della scala completa a 2 kohm
TC300B TC320B-G TC303B-G TC321B-G TC322B-G	DIO x 2	<ul style="list-style-type: none"> • Ingresso del sensore di temperatura resistivo <ul style="list-style-type: none"> – NTC10K Tipo II, serie C7021 – NTC10K Tipo III, serie C7023 – Serie NTC20K, TR21 e C7041 • Ingresso digitale <ul style="list-style-type: none"> – Chiusura a contatto secco – Circuito aperto (100 kohm) – Circuito chiuso (100 ohm)
	DO x 3 DIO x 2	<ul style="list-style-type: none"> • Uscita del relè • Corrente media nominale <ul style="list-style-type: none"> – Resistiva 1 A a 24 VAC • Corrente a impulsi nominale <ul style="list-style-type: none"> – Resistiva 3,5 A a 24 VAC
TC300C-G TC320C-G	DO1 DO2	<ul style="list-style-type: none"> • Uscita del relè • Corrente media nominale <ul style="list-style-type: none"> – Induttiva 1 A a 100-277 VAC • Fattore di potenza > 0,85
	DO3 DO4 DO5	<ul style="list-style-type: none"> • Uscita del relè • Corrente media nominale <ul style="list-style-type: none"> – Induttiva 3 A a 100-277 VAC • Fattore di potenza > 0,85
TC300C-G1 TC320C-G1 TC303C-G TC321C-G TC322C-G	DO1 DO2	<ul style="list-style-type: none"> • Induttiva 1 A a 120-277 VAC
	DO3 DO4 DO5	<ul style="list-style-type: none"> • Carico motore 1/4 HP a 120 VAC, 240 VAC • 277 VAC, 3A, uso generale

Sensori di bordo

Tabella 6: Sensori di bordo

Accuratezza della temperatura	TC300B-G / TC303B-G / TC321B-G / TC322B-G: $\pm 1,5$ °F (0,8 °C) da 32 a 122 °F (da 0 a 50 °C) $\pm 0,8$ °F (0,45 °C) con una confidenza del 95% da 60 a 85 °F (da 15 a 30 °C) TC320B-G / TC300C-G TC320C-G TC300C-G1 / TC320C-G1 / TC303C-G / TC321C-G / TC322C-G $\pm 1,5$ °F (0,8 °C) da 32 a 122 °F (da 0 a 50 °C) $\pm 0,9$ °F (0,5 °C) con una confidenza del 95% da 60 a 85 °F (da 15 a 30 °C)
Accuratezza del controllo della temperatura	$\pm 1,5$ °F (0,8 °C) da 60 a 85 °F (da 15 a 30 °C), tutti i modelli
Precisione della visualizzazione della temperatura	1 °F (0,5 °C), tutti i modelli
Precisione umidità	TC300B-G / TC300C-G TC320C-G TC300C-G1 / TC320C-G1 / TC303C-G / TC321C-G / TC322C-G ± 3 % um. rel. dal 20% all'80% a 25 °C TC320B-G / TC303B-G / TC321B-G / TC322B-G ± 5 % um. rel. dal 20% all'80% a 25 °C
Precisione visualizzazione dell'umidità	1% um. rel. per tutti i modelli
Precisione visualizzazione dell'umidità	1% um. rel. per tutti i modelli
Accuratezza CO2	TC321C-G / TC303C-G / TC321B-G e TC303B-G ± 30 ppm ± 3 % della lettura tra 400 ppm e 5000 ppm
Risoluzione uscita CO2:	1 ppm
Sensore di occupazione	TC303C-G / TC322C-G / TC303B-G / TC322B-G Radar Doppler da 61 GHz a 61,5 GHz Campo massimo piano orizzontale di rilevamento di 120 gradi e distanza massima di rilevamento di 8 m al centro e 6 m Al massimo angolo di rilevamento

Tecnologie cablate e wireless

Tabella 7: Tecnologie cablate e wireless

Sylk™	Honeywell Sylk™, bus a 2 fili
BACnet MS/TP	RS485 (9,6, 19,2, 38,4, 76,8, 115,2 Kbps)
Modbus RTU	RS485 (da 1,2 a 115,2 Kbps)
BACnet IP (TC320B/TC320C)	Via Wi-Fi
Wi-Fi 2,4GHz (TC320B/TC320C)	IEEE802.11 b/g/n NESSUNO, WPA_PSK, WPA_WPA2_PSK, WPA2_PSK, WPA2_WAP3_PSK, WPA3_PSK
Bluetooth (TC320B/TC320C)	BLE 5.3 Classe 2 IEEE802.15.4 OpenThread

Informazioni su EIRP

Tabella 8: Informazioni EIRP

Standard	Max. EIRP
Wi-Fi 2,4 GHz per CE	20 dBm
BLE per CE	10 dBm

Funzioni e sensori supportati

Tabella 9: Sensori supportati

Sensori	Opzioni	Codici articolo
Sensore di occupazione	Diretto (normalmente aperto) Inverso (normalmente chiuso)	Sensore di occupazione a contatto secco
Sensore prova del flusso d'aria	Diretto (normalmente aperto) Inverso (normalmente chiuso)	DPS200 DPS400 DPS1000 Interruttori di corrente MCS, CS, CSP (interruttori a contatto secco)
Sensore di temperatura dell'aria di scarico	NTC 20K NTC 10K Tipo II NTC 10K Tipo III Sylk	C7250A C7041 C7021 C7023 C7400S

Tabella 9: Sensori supportati

Sensori	Opzioni	Codici articolo
Sensore temperatura spazio	NTC 20K NTC 10K Tipo II NTC 10K Tipo III Sylk	TR21 C7041, C7772A, C7021, C7772F, C7023, C7772G, TR40, TR40-H, TR40-CO2, TR40-H-CO2, TR50-3N, TR50-3D
Sensore tubo	NTC 20K NTC 10K Tipo II NTC 10K Tipo III	C7250A C7041 C7021 C7023
Interruttore commutazione	Chiuso con riscaldamento Chiuso con raffreddamento	Input digitale
Vassoio di scarico / Rilevatore di perdite	Diretto (normalmente aperto) Inverso (normalmente chiuso)	Contatto a secco Interruttore a galleggiante o sensore dell'acqua
Sensore prova del flusso dell'acqua	Diretto (normalmente aperto) Inverso (normalmente chiuso)	Interruttore di pressione a contatto secco
Sensore di spegnimento	Diretto (normalmente aperto) Inverso (normalmente chiuso)	Input digitale
Sensore personalizzato (monitoraggio remoto)	Input digitale - NO o NC Ingresso analogico - 0-10 VCC - 0-100% su scala Ingresso temperatura - NTC 20K, NTC 10K Tipo II e Tipo III	Input digitale Ingresso analogico

Modelli TC300

Tabella 10: Modelli TC300

SKU	Potenza di ingresso	Wireless	Comunicazioni cablate	Tipi di apparecchiature	Uscite
TC300B-G	24 VAC	No	RS485 BACnet MS/TP Modbus RTU	FCU - 4 tubi/2 tubi Pompa di calore 2H/1C (fonte aria/acqua) 1H/1C Convenzionale	3 x DO (24 VAC) 2 x DIO 3 x UIO
TC320B-G		Wi-Fi/BACnet IP, Bluetooth			
TC300C-G	100-277 VAC	No		FCU - 4 tubi/2 tubi	5 x DO (100-277 VAC) 3 x UIO
TC320C-G		Wi-Fi/BACnet IP, Bluetooth			

Accessorio

Tabella 11: Accessorio

TRTC-DECOPLATE-1	Piastra decorativa da parete, serie TR e TC
------------------	---

Per maggiori dettagli, consultare le istruzioni di montaggio del termostato TC300 - 31-00642.

Disposizione dei terminali TC30XB / TC32XB (24 VAC)

Figura 3 Disposizione dei terminali TC300B/TC320B (24 VAC)



Tabella 12: Identificazione del terminale TC30XB/TC32XB (24 VAC)

Nome terminale	Numero terminale	Etichetta terminale	Descrizione
UIO1	1	UIO1	Ingresso/Uscita universale
COM	2	COM	Comune
UIO2	3	UIO2	Ingresso/Uscita universale
COM	4	COM	Comune
UIO3	5	UIO3	Ingresso/Uscita universale
RS485 SLAVE	6	-	Comunicazioni BACnet/Modbus
RS485 SLAVE	7	+	Comunicazioni BACnet/Modbus
SYLK MASTER	8	↔	Sylk bus
SYLK MASTER	9	↔	Sylk bus
DO1	10	DO1	Uscita del relè
DO2	11	DO2	Uscita del relè
DO3	12	DO3	Uscita del relè
DIO1	13	DIO1	Uscita del relè Ingresso analogico Ingresso digitale a contatto secco
DIO2	14	DIO2	Uscita del relè Ingresso analogico Ingresso digitale a contatto secco

Tabella 12: Identificazione del terminale TC30XB/TC32XB (24 VAC) (Continua)

Nome terminale	Numero terminale	Etichetta terminale	Descrizione
ALIMENTAZIONE 24 VAC	15/16	R	Alimentazione a 24 VAC dal trasformatore di Classe 2
ALIMENTAZIONE 24 VAC	17	C	24 VAC comune (neutro) dal trasformatore di Classe 2
COM	18	COM	Comune

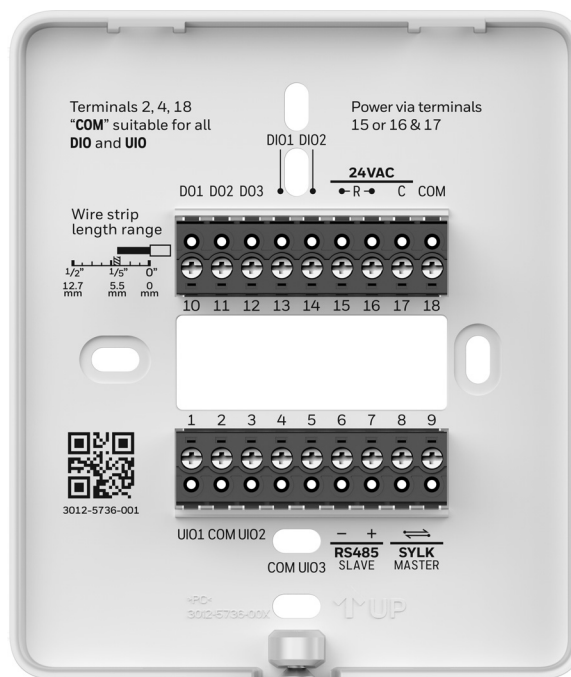
Disposizione dei terminali TC30XC / TC32XC

Figura 4 Disposizione dei terminali TC30XC / TC32XC



Tabella 13: Identificazione del terminale TC30XC/TC32XC

Nome terminale	Numero terminale	Etichetta terminale	Descrizione
UIO1	1	UIO1	Ingresso/Uscita universale
COM	2	COM	Comune
UIO2	3	UIO2	Ingresso/Uscita universale
COM	4	COM	Comune
UIO3	5	UIO3	Ingresso/Uscita universale
RS485 SLAVE	6	-	Comunicazioni BACnet/Modbus
RS485 SLAVE	7	+	Comunicazioni BACnet/Modbus
SYLK MASTER	8	↔	Sylk bus
SYLK MASTER	9	↔	Sylk bus

Tabella 13: Identificazione del terminale TC30XC/TC32XC (Continua)

Nome terminale	Numero terminale	Etichetta terminale	Descrizione
DO1	10	DO1	Uscita del relè
DO2	11	DO2	Uscita del relè
DO3	12	DO3	Uscita del relè
DO4	13	DO4	Uscita del relè
DO5	14	DO5	Uscita del relè
Tensione di linea caldo/ fase	15/16	L	Linea - Ingresso di alimentazione della tensione di linea TC300C-G/TC320C-G: 100-277 VAC
Tensione di linea neutra	17	N	Neutro - Ingresso di alimentazione per tensione di rete
Non applicabile	18	NC	Non connesso

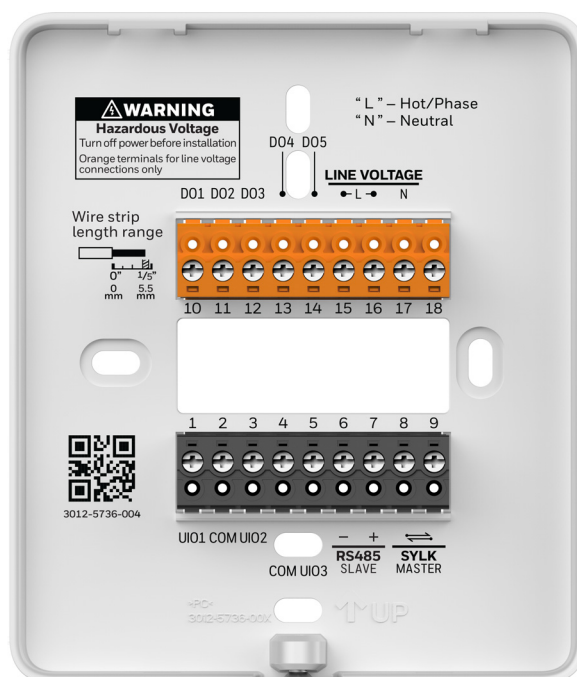
Assegnazione terminale 24 VAC (TC30XB / TC32XB)

Tabella 14: Assegnazione dei terminali 24 VAC (TC30XB/TC32XB)

Tipo	Terminale	Etichetta	Assegnazioni terminali		
			Impostazione predefinita	Ingressi	Uscite
Output digitale	DO1	DO1	Riscaldamento acceso/spento	ND	Riscaldamento acceso/spento, riscaldamento flottante aperto, raffreddamento flottante aperto, valvola accensione/spegnimento, valvola flottante aperta, valvola di commutazione, comando ventola, ventola ad alta velocità, ventola a media velocità, ventola a bassa velocità, riscaldamento ausiliario, fase di riscaldamento 1, fase di raffreddamento 1, umidificatore, deumidificatore, valvola fase 1, uscita CO2, uscita occupazione, *uscita controllo illuminazione. Nota: valvola di commutazione FCU utilizzata per passare tra modalità di riscaldamento e raffreddamento
	DO2	DO2	Raffreddamento acceso/spento	ND	Riscaldamento flottante chiuso, raffreddamento flottante chiuso, raffreddamento acceso/spento, valvola flottante chiuso, valvola di commutazione, comando ventola, ventola ad alta velocità, ventola a media velocità, ventola a bassa velocità, riscaldamento ausiliario, fase di riscaldamento 2, fase di raffreddamento 1, fase di raffreddamento 2, valvola di inversione, deumidificatore, umidificatore, uscita CO2, uscita occupazione, *uscita controllo illuminazione.
	DO3	DO3	ND	ND	Raffreddamento flottante aperto, valvola di commutazione, comando ventola, ventola ad alta velocità, ventola a media velocità, ventola a bassa velocità, riscaldamento ausiliario, fase di riscaldamento 1, fase di raffreddamento 1, valvola di flusso dell'acqua, deumidificatore, umidificatore, uscita CO2, uscita occupazione, *uscita controllo illuminazione.
	DIO1	DIO1	ND	Sensore di scarico dell'aria, sensore della vasca di raccolta, sensore di occupazione, prova del flusso d'aria, sensore tubo, sensore della temperatura ambiente, interruttore di commutazione, prova del flusso dell'acqua, sensore dell'aria esterna, sensore di spegnimento, sensori Personalizzato 1, Personalizzato 2, Personalizzato 3, interruttore antigelo, interruttore della porta d'ingresso, balcone/finestra.	Raffreddamento flottante chiuso, valvola di commutazione, comando ventola, ventola ad alta velocità, ventola a media velocità, ventola a bassa velocità, riscaldamento ausiliario, deumidificatore, umidificatore, uscita CO2, uscita di occupazione, *uscita controllo illuminazione.
	DIO2	DIO2	ND	Sensore di scarico dell'aria, sensore della vasca di raccolta, sensore di occupazione, prova del flusso d'aria, sensore tubo, sensore della temperatura ambiente, interruttore di commutazione, prova del flusso dell'acqua, sensore dell'aria esterna, sensore di spegnimento, sensori Personalizzato 1, Personalizzato 2, Personalizzato 3, interruttore antigelo, interruttore della porta d'ingresso, balcone/finestra	Valvola di commutazione, comando ventola, ventola ad alta velocità, ventola a media velocità, ventola a bassa velocità, riscaldamento ausiliario, deumidificatore, umidificatore, uscita CO2, uscita di occupazione, *uscita controllo illuminazione.

Tabella 14: Assegnazione dei terminali 24 VAC (TC30XB/TC32XB)

Tipo	Terminale	Etichetta	Assegnazioni terminali		
			Impostazione predefinita	Ingressi	Uscite
Ingresso universale/ Uscita	UIO1	UIO1	ND	Sensore di scarico dell'aria, sensore della vasca di raccolta, sensore di occupazione, prova del flusso d'aria, sensore tubo, sensore della temperatura ambiente, interruttore di commutazione, prova del flusso dell'acqua, sensore dell'aria esterna, sensore di spegnimento, Personalizzato 1, Personalizzato 2, Personalizzato 3, interruttore antigelo, interruttore della porta d'ingresso, balcone/finestra.	Valvola a 6 vie, raffreddamento modulato, riscaldamento modulato, valvola modulante, ventola a velocità variabile, uscita CO2.
	UIO2	UIO2	ND		
	UIO3	UIO3	ND		

Nota: * L'uscita dell'illuminazione fornisce 24VAC per attivare un relè separato a contatto secco. Questo relè si interfaccia con l'ingresso digitale del controller di illuminazione DDC appropriato. Consultare la Guida dell'utente o la scheda tecnica per la massima corrente nominale della bobina del relè.

Assegnazione dei terminali tensione di linea (TC30XC/TC32XC)

Tabella 15: Assegnazione dei terminali tensione di linea (TC30XC/TC32XC)

Tipo	Terminale	Etichetta	Assegnazioni dei terminali		
			Impostazione predefinita	Ingressi	Uscite
Output digitale	DO1	DO1	Riscaldamento on/off	ND	Riscaldamento acceso/spento, valvola accesa/spenta, valvola di commutazione, riscaldamento ausiliario, fase di riscaldamento 1, fase della valvola 1, uscita CO2, uscita occupazione, *uscita controllo illuminazione, umidificatore.
	DO2	DO2	Raffreddamento acceso/spento	ND	Raffreddamento acceso/spento, valvola di commutazione, riscaldamento ausiliario, fase di raffreddamento 1, uscita CO2, uscita occupazione, *uscita controllo illuminazione, umidificatore.
	DO3	DO3	Ventola a bassa velocità	ND	Valvola di commutazione, ventola a bassa velocità, riscaldamento ausiliario, fase di riscaldamento 1, fase di raffreddamento 1, uscita CO2, uscita occupazione, *uscita controllo illuminazione, umidificatore.
	DO4	DO4	Ventola a media velocità	ND	Valvola di commutazione, ventola a media velocità, riscaldamento ausiliario, uscita CO2, uscita occupazione, *uscita controllo illuminazione, umidificatore.
	DO5	DO5	Ventola ad alta velocità/Comando ventola	ND	Valvola di commutazione, comando ventola, ventola ad alta velocità, riscaldamento ausiliario, uscita CO2, uscita occupazione, *uscita controllo dell'illuminazione, umidificatore.
Ingresso universale/ Uscita	UIO1	UIO1	ND	Sensore di scarico dell'aria, sensore della vasca di raccolta, sensore di occupazione, sensore tubo, sensore della temperatura ambiente, interruttore di commutazione, sensore dell'aria esterna, sensore di spegnimento, Personalizzato 1, Personalizzato 2, Personalizzato 3, interruttore antigelo, interruttore porta d'ingresso, balcone/finestra.	Valvola a 6 vie, raffreddamento modulato, riscaldamento modulato, valvola modulante, ventola a velocità variabile, uscita CO2.
	UIO2	UIO2	ND		
	UIO3	UIO3	ND		

Nota: * L'uscita dell'illuminazione fornisce 24VAC per attivare un relè separato a contatto secco. Questo relè si interfaccia con l'ingresso digitale del controller di illuminazione DDC appropriato. Consultare la Guida dell'utente o la scheda tecnica per la massima corrente nominale della bobina del relè.

Requisito di sicurezza

Considerazioni ambientali del sistema

È necessario un firewall Internet per isolare il termostato. Connessioni Internet non protette possono esporre e danneggiare il sistema di termostato e i componenti della struttura ad attacchi informatici da parte di terze parti. Questo può causare malfunzionamenti del termostato e può anche essere usato per scopi illegali per i quali l'operatore potrebbe essere ritenuto responsabile.

Aspetti di implementazione e manutenzione

- Tenere sempre il server locale aggiornato sulle ultime patch di sicurezza tramite un regolare aggiornamento del sistema. Questa indicazione vale non solo per le workstation o i server in esecuzione su Windows, Linux e Mac, ma anche per qualsiasi dispositivo eseguito come parte dell'infrastruttura delle informazioni o di una workstation operativa.
- Mantenere sempre il firmware del termostato con l'ultimo firmware rilasciato per garantire la massima protezione grazie alle funzionalità di sicurezza integrate.
- Non utilizzare le password predefinite per i dispositivi (se esistenti). Questa operazione include, ma non è limitata, a tutte le workstation server, i server di archiviazione, i dispositivi firewall, i router e i dispositivi mobili.
- Non utilizzare password deboli per amministratori del server o operatori. Ruoli utente diversi (ad esempio, amministratore, utente, guest e così via) devono avere password diverse e l'utente non deve condividere password comuni.
- In caso di comunicazione wireless, i dispositivi wireless malevoli possono eseguire facilmente la scansione del canale wireless e iniettare pacchetti malevoli o flussi di dati di massa per eseguire attacchi di tipo "negazione del servizio". Honeywell ha preso provvedimenti per impedire l'iniezione del dispositivo TC300 Commercial Thermostats, ma il flusso di massa dei dati comporterà la perdita della larghezza di banda delle comunicazioni wireless all'interno dell'intero sistema. Un controllo regolare del tasso di guasto nelle comunicazioni o del tasso di risposta del termostato è utile per individuare e isolare i dispositivi attaccati e fermare gli attacchi fisici nel funzionamento quotidiano.

Avviso di comunicazione di rete

- Per garantire la massima compatibilità di integrazione con i dispositivi di terze parti, le comunicazioni rapide sono non crittografate come protocollo aperto. Una protezione di sicurezza impropria può portare a fughe di dati, spoofing e/o manomissioni da parte di dispositivi dannosi e attacchi di negazione del servizio.
- Per mantenere la massima compatibilità con i dispositivi legacy, i dispositivi cablati in stanza sono meno sicuri rispetto alla riservatezza e all'autenticazione dei dati, quindi non raccomandati per un nuovo design. È vivamente consigliato usare la comunicazione di rete wireless deep mesh per ottenere la massima protezione e gli aggiornamenti più recenti.
- In caso di attacchi di tipo "Negazione del servizio", tutti i canali di comunicazione perderanno di larghezza di banda a causa del flusso di dati malevoli.
- I dispositivi connessi possono contenere tecnologie precedenti, meno sicure dai moderni attacchi di sicurezza informatica. Honeywell raccomanda fortemente di usare una comunicazione di rete wireless deep mesh sicura. In caso di tecnologia legacy, l'utente deve essere consapevole dei rischi di manomissione o attacco. Per ridurre la superficie di attacco, si consiglia di proteggere fisicamente i segnali di comunicazione cablati, schermare adeguatamente i cavi o posizionare un opportuno sistema di controllo per l'accesso a tali cavi di comunicazione.

Panoramica

Questo capitolo descrive il display, le schermate principali, le icone e altre interfacce utente dei termostati TC300. Per il montaggio dei termostati TC300, consultare le istruzioni di montaggio (31-00642) dei termostati TC300.

Argomenti correlati

[Schermata principale: Lettura e regolazione della temperatura](#)

[Schermata di accesso rapido \(schermata laterale destra\): Configurazione dispositivo](#)

[Schermata dell'ambiente \(schermata laterale sinistra\): Lettura sensore](#)

[Panoramica delle icone della schermata principale: Modalità di visualizzazione attive](#)

[Modalità di visualizzazione attive](#)

[Proprietà di timeout di visualizzazione](#)

Schermata principale: Lettura e regolazione della temperatura



Tabella 16: Panoramica schermata «Home» (schermata principale)

Elemento	Descrizione
1	Ora
2	Stato dell'allarme
3	Regolare la temperatura: toccare la freccia verso l'alto per aumentare la temperatura desiderata.
4	Temperatura desiderata: mostra la temperatura desiderata.
5	Regolare la temperatura: toccare la freccia verso il basso per abbassare la temperatura desiderata.
6	Velocità della ventola: indica la velocità attuale della ventola per il ventilconvettore. Toccare per modificare la velocità della ventola.
7	Indicatore schermata «Home»: usare il dito per scorrere a sinistra o a destra per mostrare più opzioni.
8	Modalità di visualizzazione del sistema: fiamma arancione per la modalità di riscaldamento, fiocco di neve blu per la modalità di raffreddamento.
9	Temperatura interna: visualizza la temperatura interna corrente.
10	Calendario attuale: indica lo stato attuale dell'occupante (Occupato, Non occupato, Standby, Temporaneo)
11	Umidità: indica lo stato attuale di umidificazione/deumidificazione.

Schermata di accesso rapido (schermata laterale destra): Configurazione dispositivo

Scorrere a sinistra dalla schermata principale per vedere la schermata di accesso rapido.

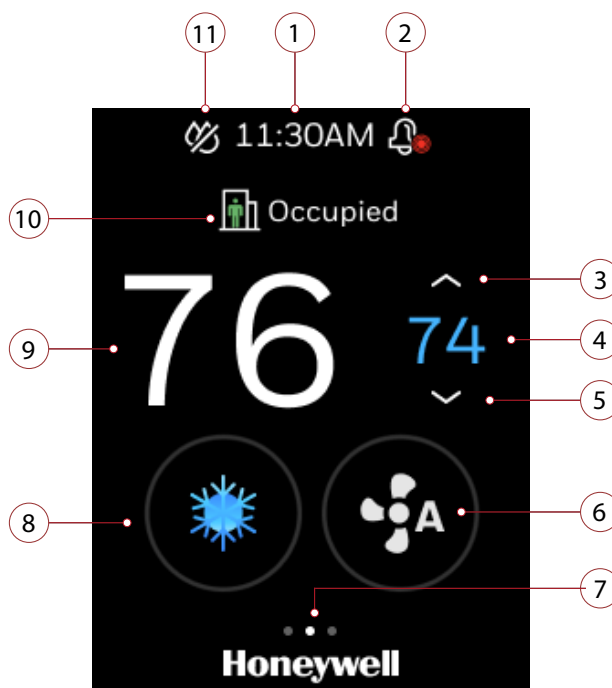

Tabella 17: Schermata di accesso rapido

Elemento	Descrizione
1	Il nome assegnato al termostato.
2	Override: sovrascrive le modalità non occupate o standby per consentire regolazioni del set point.
3	Set point: configura i punti di impostazione di vari parametri.
4	Configurazione: configura il termostato.
5	Stato del sistema: mostra lo stato del sistema di varie apparecchiature
6	Luminosità: regola la luminosità del display e configura il tipo di visualizzazione inattiva
7	Allarme: mostra gli allarmi attivi.
8	Programma: imposta i programmi.
9	Unità di temperatura: alterna tra Fahrenheit e Celsius.
10	Icona Guida: informazioni della Guida dell'utente per le opzioni disponibili sullo schermo.

Schermata dell'ambiente (schermata laterale sinistra): Lettura sensore

Scorrere verso destra dalla schermata «Home» per visualizzare la schermata dell'ambiente. Stabilire la connessione Internet con il termostato, impostare la posizione o collegare a sensori interni per mostrare l'umidità e la temperatura esterna.

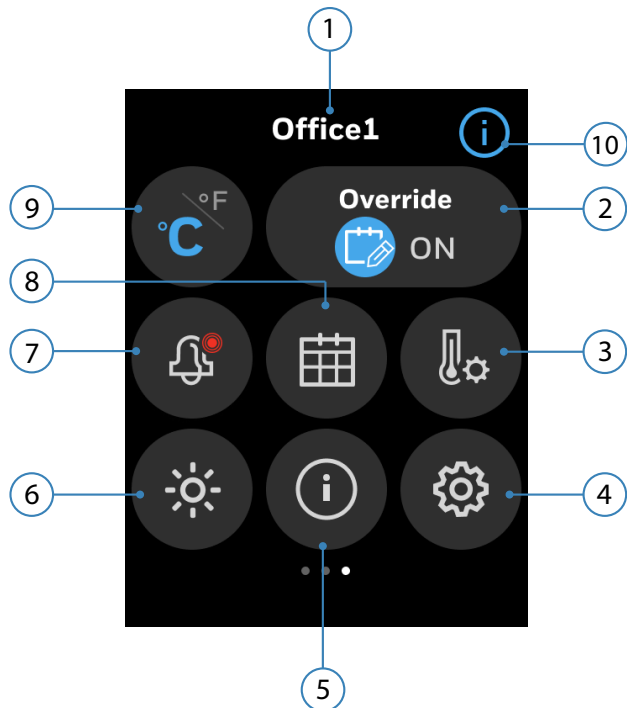
Figura 5 Schermata dell'ambiente (schermata laterale sinistra)

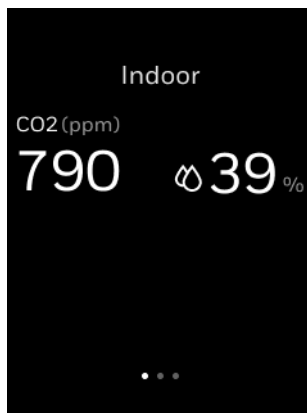

Nota: I tipi di lettura visualizzati variano a seconda del sensore collegato al termostato.

Per configurare la schermata dell'ambiente, consultare [Schermata «Home» \(gestione del display\)](#).

Tabella 18: Tipica schermata dell'ambiente

Descrizione
Livello CO2 interno (ppm)
Umidità interna %

Panoramica delle icone della schermata principale

Tabella 19: Panoramica delle icone della schermata principale





Icona	Descrizione
	Allarme ad alta gravità
	Allarme di gravità media
	Modalità automatica
	Modalità di riscaldamento

Tabella 19: Panoramica delle icone della schermata principale

Icona	Descrizione
	Modalità riscaldamento EMER
	Modalità di raffreddamento
	Umidificazione
	Deumidificazione
	Modalità ventilazione (solo ventola)
	Sistema disattivato
	Ventola automatica
	Velocità ventola bassa
	Velocità ventola media
	Velocità ventola elevata
	Circolazione ventola
	Velocità ventola variabile
	Potenza del segnale WiFi
	Inizializzazione Wi-Fi fallita
	Connessione Wi-Fi fallita
	Modalità occupato
	Modalità standby

Tabella 19: Panoramica delle icone della schermata principale



Icona	Descrizione
 Unoccupied	Modalità non occupato
 Temporary	Modalità temporanea
 Permanent	Modalità permanente

Figura 6 Modalità di visualizzazione attive

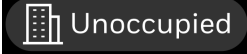

Modalità di visualizzazione inattive

Figura 7 Modalità di visualizzazione inattive

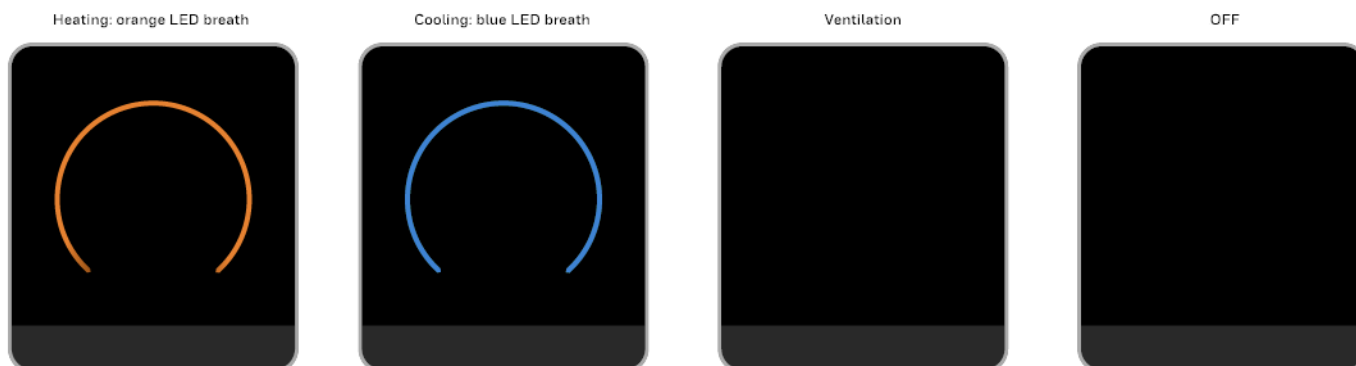

Nota: Per configurare il LED ad anello e il display, consultare [Impostazioni di visualizzazione](#).

Proprietà di timeout di visualizzazione

Tabella 20: Proprietà di timeout di visualizzazione

Comportamento della retroilluminazione LCD	Ora	Modalità	Luminosità della retroilluminazione LCD (0-100, PWM)	Luminosità della retroilluminazione LED (0-100, PWM)
Si risveglia quando l'utente tocca lo schermo	Istantaneo	Normale/ Disabilita lo spegnimento LCD/Abilita la modalità scura	80%	10%
Dimmer quando non c'è attività dell'utente	In 10 secondi	Normale/ Disabilita lo spegnimento LCD/Abilita la modalità scura	10%	10%
Spento/nero quando non c'è attività dell'utente	In 30 secondi	Normale	0%	80%
		Disabilita lo spegnimento dell'LCD	10%	80%
		Abilita la modalità scura	0%	0%
Torna alla schermata principale - Durante la configurazione iniziale	In 35 secondi	-	-	-

Guida introduttiva

Questo capitolo contiene passaggi e descrizioni per impostare la configurazione iniziale del termostato e altre configurazioni di base.

Argomenti correlati

[Prerequisiti](#)

[Configurazione guidata](#)

Prerequisiti

Prima di passare attraverso le sequenze iniziali di installazione guidata, assicurati che i termostati TC300 siano installati e cablati secondo la guida TC300 all'installazione e al montaggio (31-00642).

AVVERTENZE

- Per ridurre il rischio di scosse elettriche, non aprire il termostato. Le parti contenute all'interno non possono essere riparate dall'utente. Per la manutenzione rivolgersi esclusivamente a personale di assistenza qualificato.
- Pulizia — Usare un panno asciutto per pulire il prodotto. Non utilizzare detergenti liquidi o spray
- Acqua e umidità — Non usare il prodotto vicino all'acqua. Non installare il prodotto in un luogo in cui potrebbe ricevere schizzi d'acqua.
- Non azionare il termostato con oggetti duri, affilati o appuntiti come un'unghia o una penna.
- Lo schermo usato per il termostato è fatto di vetro. Pertanto, può rompersi quando il prodotto cade o si applica un impatto pesante. Non maneggiare vetri rotti senza la protezione adeguata in caso di danni.

Configurazione guidata

Il termostato si accende automaticamente dopo essere montato sulla piastra a muro. L'utente navigherà tra le impostazioni indicate qui sotto durante la configurazione del termostato.

[Denominazione del termostato](#)

[Connessione alla rete](#)

[Unità di temperatura](#)

[Data e ora](#)

[Premere il pulsante freccia destra](#)

[Commutatore di sistema](#)

[Codice di accesso dell'installatore](#)

[Informazioni sul servizio](#)

Per impostare il termostato

1. Accendere il termostato.

Viene visualizzata la schermata del logo Honeywell, seguita dalla schermata di «Benvenuto a TC300».

Figura 8 Schermate di benvenuto



Appare la schermata di benvenuto seguita da quella «LET'S BEGIN».

Figura 9 Schermata di benvenuto

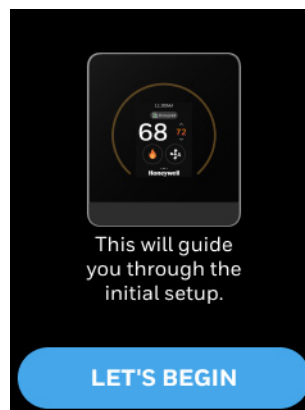

2. Modifica delle impostazioni linguistiche:
Nel menu delle impostazioni linguistiche apparirà un elenco delle lingue disponibili. La lingua attualmente selezionata, contrassegnata con un segno di spunta (ad esempio inglese), sarà mostrata. Scorrere l'elenco delle lingue presentate:

- Italiano
- Spagnolo
- Francese
- Italiano
- Tedesco

Per cambiare lingua, basta toccare o fare clic sulla lingua che si desidera selezionare.

Figura 10 Impostazioni linguistiche



3. Toccare il pulsante successivo.
Appare il nome del dispositivo.

Denominazione del termostato

Figura 11 Nome dispositivo

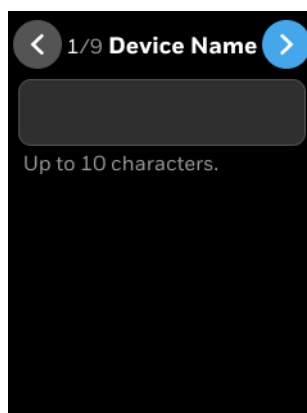

4. Toccare il campo di testo
Sullo schermo viene visualizzata una tastiera per immettere il nome del dispositivo.

5. Immettere il nome dispositivo.
Assegnare un nome univoco al termostato in base alla posizione in cui è installato. Aiuta l'utente a identificare facilmente il dispositivo durante il funzionamento remoto del termostato.
6. Dopo avere immesso un nome del dispositivo valido, toccare il pulsante freccia destra. Il nome del dispositivo viene salvato e appare la schermata di Connessione. Il termostato può essere rinominato dopo il completamento della configurazione iniziale. Vedere la sezione [Per rinominare il nome del dispositivo:](#)

Connessione alla rete

Figura 12 Connessione

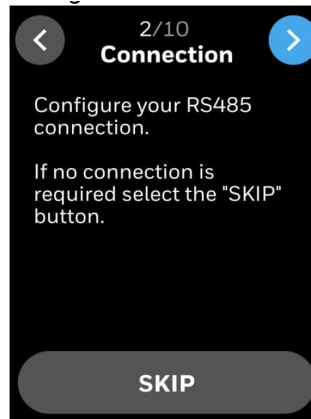

7. Se non è necessaria alcuna connessione, premere **SKIP** o il pulsante freccia destra. Se è necessaria la connessione, appare la schermata di connessione.

Figura 13 Connessione

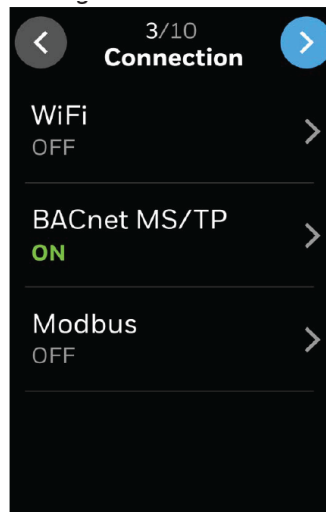

8. Toccare il **WiFi** e attivare la connessione IP di BACnet. Fare riferimento a [Connessione](#). Oppure,
9. Toccare **BACnet MS/TP** e attivare la connessione BACnet MS/TP. Vedere [Connessione](#). Oppure,
10. Toccare **Modbus** e attivare la connessione Modbus. Vedere [Connessione](#). Compare la schermata Generale.

Unità di temperatura

Figura 14 Unità di temperatura

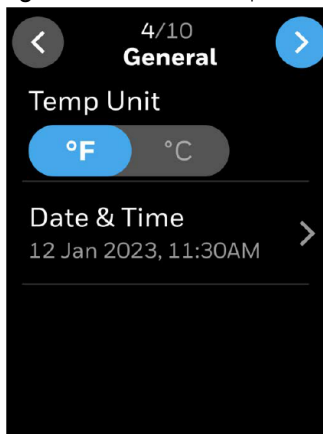

11. Selezionare un'unità di temperatura preferita.
12. Impostare **la data e l'ora**. Fare riferimento a [Data e ora](#)

Tipo apparecchiatura

I termostati TC300 sono progettati per controllare apparecchiature convenzionale, a pompa di calore e ventilconvettori (FCU). Può controllare 1H/1C convenzionale, 2H/1C a pompa di calore e la maggior parte delle applicazioni del ventilconvettore a 2 o 4 tubi.

Figura 15 Apparecchiature e I/O

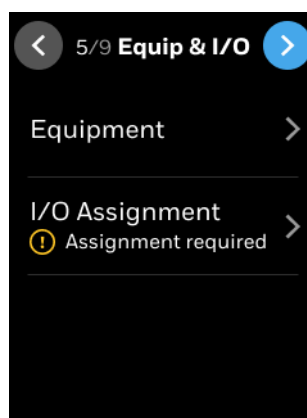

13. Toccare **«Equipment»** e impostare i dettagli delle apparecchiature. Vedere [Configurazione apparecchiatura](#).
14. Toccare **«I/O Assignment»** e assegnare gli I/O. Consultare [Assegnazione terminale I/O](#).
15. Toccare il pulsante freccia destra.
Compare la schermata del System Switch.

Data e ora

Figura 16 Schermata di configurazione Data e ora

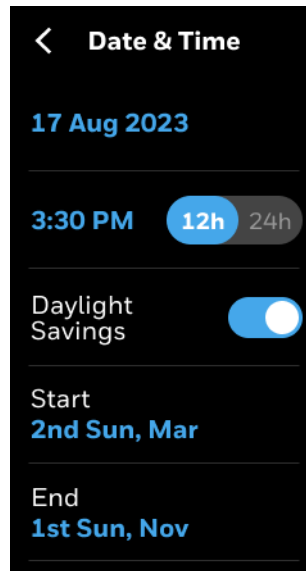

16. Toccare la data per impostare la data di oggi.
17. Se necessario, far scorrere il pulsante per l'attivazione/la disattivazione del display a destra per impostare il formato 24 ore.
18. Abilitare **l'ora** legale se necessario.
19. Se l'ora legale è abilitata, impostarne le date di inizio e fine.
20. Dopo aver impostato data e ora, tornare alla schermata Informazioni generali e toccare il pulsante freccia destra.
Appare la schermata Equipaggiamento e I/O.
21. Premere il pulsante freccia destra.
Compare la schermata del System Switch.

Commutatore di sistema

La modalità di funzionamento dell'interruttore di sistema dipende dalla configurazione dell'apparecchiatura.

Figura 17 Commutatore di sistema

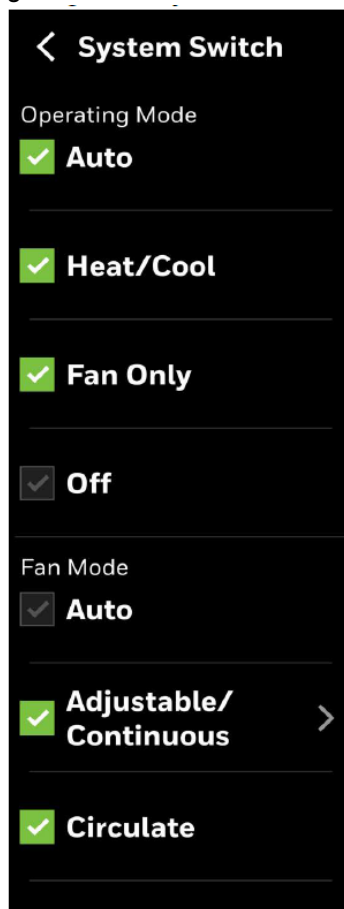

22. Impostare i parametri necessari e toccare il pulsante freccia destra.
Appare la schermata Pianificazione.

Figura 18 Pianificazione

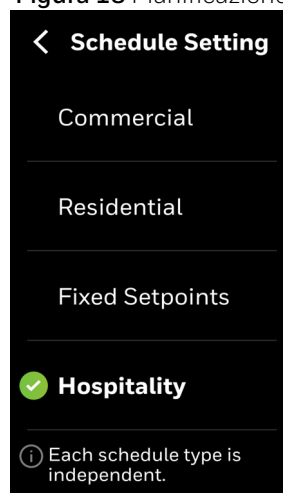

23. Una volta nel menu Pianificazione, appariranno tre opzioni elencate:

- Commercial
- Residential
- Fixed Setpoints
- Hospitality

Nota: Ogni tipo di orario è indipendente.

Le scelte per «Commercial», «Residential», «Fixed Setpoints» e «Hospitality» funzionano separatamente tra loro. Cambiare uno non influenzerà gli altri.

24. Dopo aver configurato il Programma, toccare il pulsante freccia destra nella schermata Programma per passare alla schermata successiva.

Appare la schermata dei set point.

Nel menu Programma appariranno tre opzioni:

- «Occupied»:
Riscaldamento: 68 °F
Raffreddamento: 76 °F
- «Standby»:
Riscaldamento: 65 °F
Raffreddamento: 80 °F
- «Unoccupied»:
Riscaldamento: 55 °F
Raffreddamento: 85 °F

Selezionare la categoria desiderata («Occupied», «Standby» o «Unoccupied»).

Regolare le temperature di riscaldamento o raffreddamento secondo necessità.

Figura 19 Set point

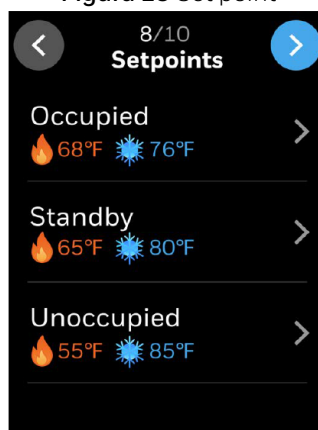

1. Dopo aver configurato i set point, toccare il pulsante freccia destra sulla schermata dei «Setpoints» per passare alla schermata successiva.
Appare la schermata del codice di accesso.

Codice di accesso dell'installatore

Figura 20 Codice

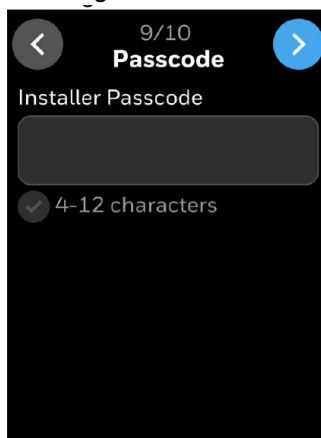

2. Toccare il campo di testo.
Viene visualizzata una tastiera.
3. Immettere un codice.
Nota: Il codice deve contenere da 4 a 12 caratteri, incluso un carattere alfabetico/numerico/simbolo.
4. Premere il pulsante freccia destra.
Appare la schermata delle «Service Info».
Nota: Il codice dell'installatore serve a prevenire modifiche non autorizzate alle impostazioni del termostato. Questo codice sarà necessario per accedere al menu bloccato, come configurazione avanzata.

Informazioni sul servizio

Figura 21 Informazioni sul servizio

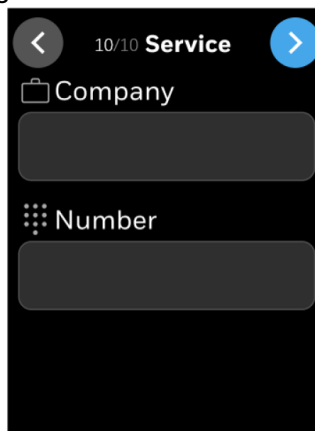

5. Inserire le informazioni sul personale di servizio.

6. Toccare il pulsante freccia destra.
Appare il messaggio di congratulazioni.

Figura 22 Connessione riuscita

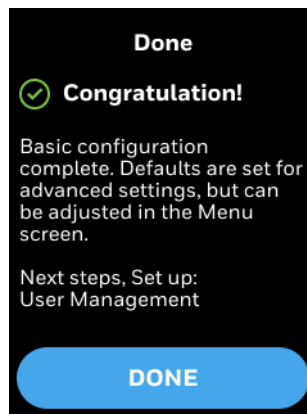

7. Toccare «**DONE**».
Viene visualizzata la schermata «User Management».

Figura 23 Gestione degli utenti

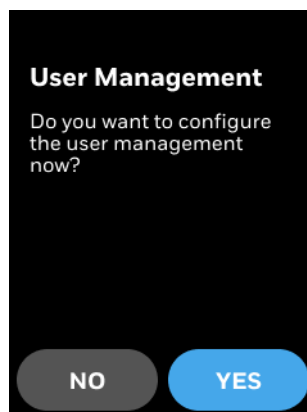

8. Toccare «**YES**» per configurare la lista utenti. Vedere [Gestione degli utenti](#).
9. Toccare «**NO**» per iniziare a usare il termostato.
Appare la schermata principale del termostato.

Figura 24 Schermata principale

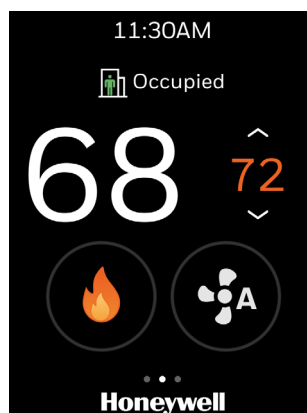

Dopo aver configurato il dispositivo termostato, è possibile riconfigurare la gestione utente, le programmazioni orarie, gli allarmi e le assegnazioni dei terminali.

Configurazione

Questo capitolo contiene le procedure di configurazione a livello termostato e a livello di apparecchiatura. Solo l'installatore ha accesso a queste schermate di configurazione.

Nota: *L'utente amministratore ha accesso alla maggior parte delle schermate di configurazione, ad eccezione di «Equipment» e «Advanced Configuration».*

Argomenti correlati

- Schermata di configurazione
- Configurazione di base
- Configurazione apparecchiatura
- Assegnazione terminale I/O
- Sensori
- Controllo dell'aria di scarico
- Deumidificazione
- Ciclo delle valvole
- Configurazione avanzata
- Opzioni di set point - Tutti i tipi di apparecchiature
- Pompa di calore
- Opzioni di raffreddamento - Per pompa di calore e apparecchiature convenzionali
- Opzioni di raffreddamento - Per apparecchiature ventilconvettore
- Opzioni di riscaldamento - Per pompa di calore e apparecchiature convenzionali
- Opzioni di riscaldamento - Per apparecchiature ventilconvettore
- Soglie dei sensori di tubi
- Epurazione ventola
- Tempo di ritardo del compressore
- Per configurare il tempo di ritardo del compressore
- Modalità servizio
- Azione di standby

Registro di sicurezza
Diagnostica
Connessione
Connessione con l'app mobile
Ruoli utente
Schermata «Home» (gestione del display)
Impostazioni di visualizzazione
Ripristina valori predefiniti
Stato del sistema
Set point
Modalità di sistema
Velocità della ventola
Aggiornamento firmware automatico
Supporto per dispositivi Sylk TR100 come TR75
Modulo a parete per supporto TC300 «TR100 usando emulazione TR75» sulle limitazioni di Sylk Addr.6
Risposta automatica alla domanda

Schermata di configurazione

La schermata di configurazione mostra tutti gli elementi di configurazione del termostato e delle apparecchiature.

1. Scorrere verso sinistra nella schermata «Home».
2. Nella schermata Accesso rapido, toccare il pulsante di configurazione . Viene visualizzata la schermata «Configuration».

Figura 25 Schermata di configurazione



Configurazione di base

La configurazione di base include opzioni per configurare l'impostazione del termostato come nome del dispositivo, data e ora, pulizia dello schermo, impostazione di override e informazioni sul servizio.

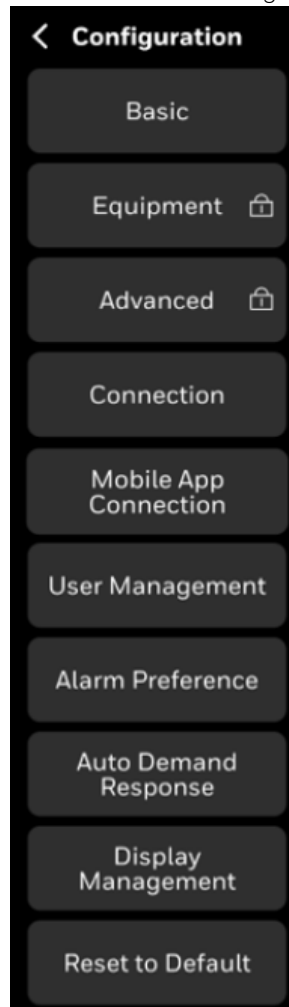
Queste configurazioni potrebbero essere state impostate durante l'installazione del termostato. Tuttavia, è possibile modificare nuovamente la configurazione.

Figura 26 Configurazione di base

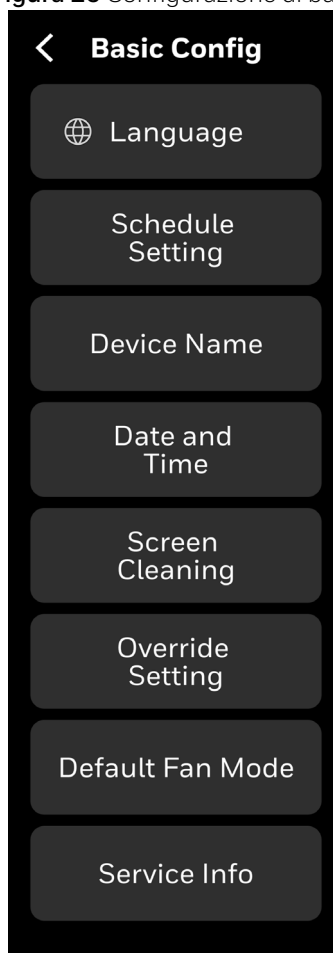

Le seguenti caratteristiche sono trattate nella configurazione di base.

[Per configurare le impostazioni della lingua](#)

[Per configurare l'interruttore di sistema](#)

[Per rinominare il nome del dispositivo:](#)

[Per configurare data e ora](#)

[Per abilitare la modalità di pulizia dello schermo](#)

[Per configurare l'impostazione di override](#)

[Per configurare l'impostazione degli orari](#)

[Per configurare la modalità predefinita della ventola](#)

[Per modificare le informazioni di servizio](#)

Per configurare le impostazioni della lingua

1. Scorrere verso sinistra nella schermata «Home».
2. Nella schermata «Quick Access», toccare  > «Basic» > «Language Setting». Appare la schermata Lingua.

Figura 27 Schermata lingua



Qui, la lingua predefinita è l'inglese.

3. Sono disponibili cinque lingue: inglese, spagnolo, francese, italiano e tedesco.
4. Selezionare la lingua dall'elenco come desiderato e fare clic sul pulsante «Tick»,

Figura 28 Modifica della lingua.

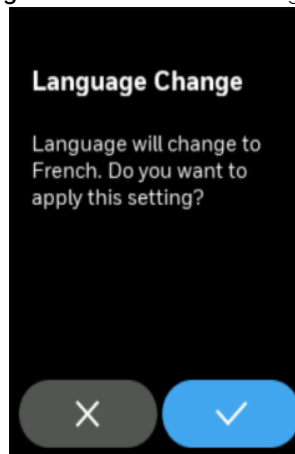

5. Toccare il pulsante Indietro per tornare alla schermata precedente e salvare le impostazioni.

Per configurare l'interruttore di sistema

1. Scorrere verso sinistra nella schermata «Home».
2. Nella schermata «Quick Access», toccare  > «Equipment» > «System Switch». Compare la schermata del «System Switch».

Figura 29 Commutatore di sistema

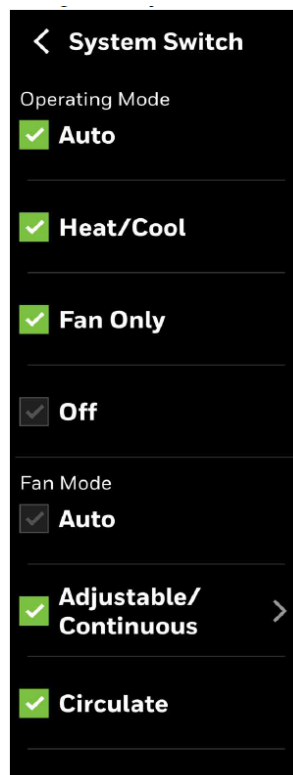

Nota: Se il tipo di ventola è a velocità variabile, è possibile fare clic su «**Adjustable/Continuous**» per configurare il tipo di interruttore.

3. Questo consentirà di configurare il tipo di interruttore per la ventola. Saranno disponibili opzioni per tre velocità o velocità variabile.

Figura 30 Velocità variabile

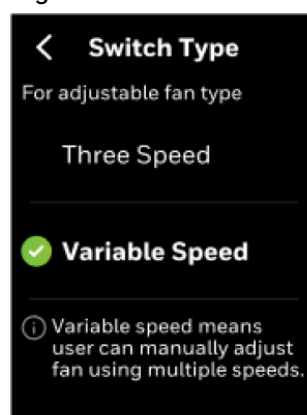

4. Dopo aver selezionato **«Variable Speed»**, tornare alla schermata «Home» per impostare manualmente la **velocità della ventola**. Questa azione mostrerà la schermata di controllo della velocità della ventola.

Figura 31 Velocità della ventola

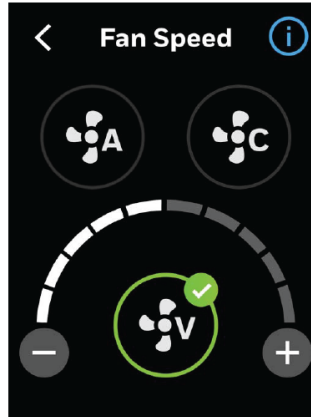

5. Per ulteriori assistenza, è possibile consultare il menu della guida. Questa sezione fornisce spiegazioni e linee guida per diverse modalità operative come **«Circulate»**, **«Auto»** e **«Variable»**.

Figura 32 Informazioni della guida



6. Selezionare un interruttore di sistema che corrisponda all'apparecchiatura HVAC. I comandi dalla rete per controllare la modalità di commutazione di sistema hanno la precedenza sull'impostazione dei termostati TC300. L'impostazione dell'interruttore di sistema viene salvata durante i blackout.

Per rinominare il nome del dispositivo:

1. Scorrere verso sinistra nella schermata «Home».
2. Nella schermata «Quick Access», toccare  > **«Basic»** > **«Device Name»**. Viene visualizzata la schermata «Device Name».

Figura 33 Denominazione del termostato



3. Toccare il campo di testo
Sullo schermo viene visualizzata una tastiera per immettere il nome del dispositivo.
4. Immettere il nome dispositivo.
Assegnare un nome univoco al termostato in base alla posizione in cui è installato. Aiuta l'utente a identificare facilmente il dispositivo durante il funzionamento remoto del termostato.
5. Toccare il pulsante Indietro per tornare alla schermata precedente e salvare le impostazioni.

Per configurare data e ora

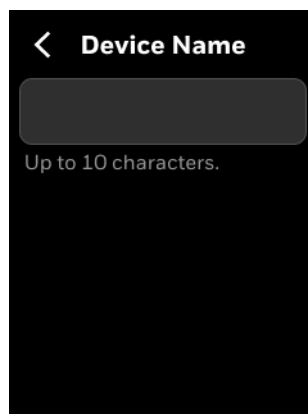
La data e l'ora del termostato devono essere impostate manualmente. È possibile configurare la data e l'ora e l'ora legale.

1. Scorrere verso sinistra nella schermata «Home».
2. Nella schermata «Quick Access», toccare  > «Basic» > «Date and Time».
Appare la schermata Data e ora.

Figura 34 Data e ora



3. Toccare la data per fissare la data di oggi.
4. Se necessario, far scorrere il pulsante per l'attivazione/la disattivazione del display a destra per impostare il formato 24 ore.

5. Abilitare l'ora legale se necessario.
6. Se l'ora legale è attivata, impostare i programmi di inizio e fine per l'ora legale.
7. Toccare il pulsante indietro per tornare alla schermata precedente.

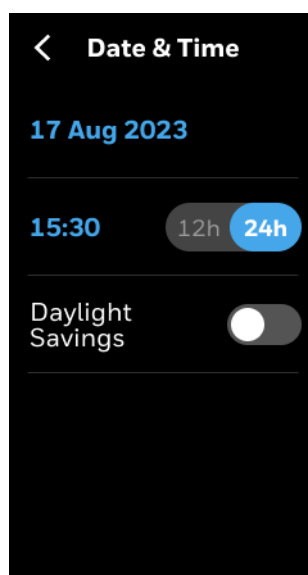
Per abilitare la modalità di pulizia dello schermo

La modalità di pulizia dello schermo blocca/disabilita la sensibilità del touchscreen per 30 secondi, consentendo di pulire il display mentre il termostato è in funzione.

1. Scorrere verso sinistra nella schermata «Home».
2. Nella schermata «Quick Access», toccare  > «Basic» > scorrere verso il basso > «Screen Cleaning».

Appare la schermata Pulizia dello schermo.

Figura 35 Pulizia schermo

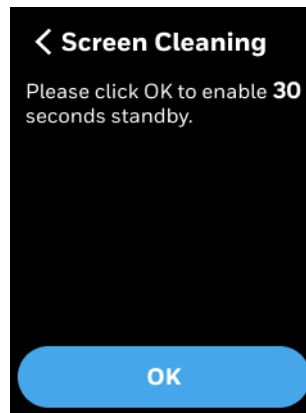

3. Toccare **OK** per attivare la modalità di pulizia dello schermo per 30 secondi oppure toccare il tasto indietro per tornare allo schermo precedente.

Per configurare l'impostazione di override

Queste impostazioni permettono agli utenti di regolare manualmente la modalità operativa del sistema, ignorando i controlli automatici. Sono disponibili due tipi di impostazioni di override.

«Permanent Override»: questa impostazione mantiene un set point fisso 24 ore su 24, 7 giorni su 7, sovrascrivendo eventuali periodi di occupazione o di standby pianificati.

«Temporary Override»: permette all'utente autorizzato di regolare il set point o la modalità operativa per un intervallo fisso che si discosta dalla pianificazione standard.

L'override si attiva quando l'utente modifica manualmente il set point sul termostato, passando dalla modalità corrente («Occupied»/«Unoccupied»/«Standby») a una modalità temporanea.

1. Scorrere verso sinistra nella schermata «Home».
2. Nella schermata «Quick Access», toccare  > «Basic» > scorrere verso il basso > «Override Setting».

Compare la schermata «Override Setting».

Figura 36 Impostazioni di override

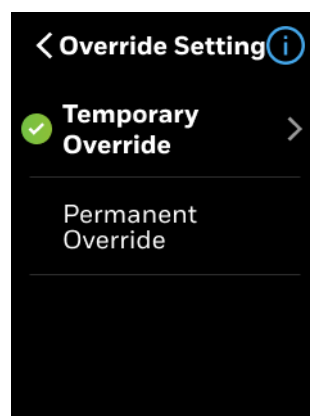

3. Toccare «**Temporary Override**» per sovrascrivere la modalità operativa corrente per un determinato periodo di tempo. Di default, gli override sono impostati su Override Temporaneo.

Compare la schermata «Temporary Override».

Figura 37 Override temporaneo

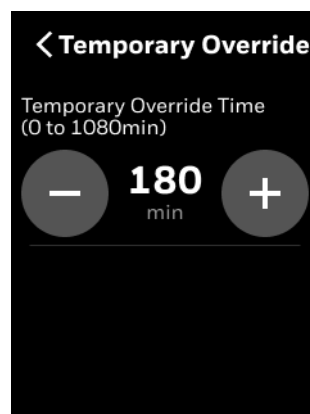

4. Impostare il limite di tempo che dovrebbe durare l'override temporaneo. Dopo questo tempo, i setpoint tornano alla modalità programmata.
5. Per rendere l'override permanente, impostare le impostazioni di override come «Permanent override». Questa impostazione ignorerà il programma programmato e il termostato funzionerà a un setpoint fisso 24/7 regolabile dall'utente a seconda del tipo e del profilo.

Per configurare l'impostazione degli orari

1. Scorrere verso sinistra nella schermata «Home».
2. Nella schermata «Quick Access», toccare  > «**Basic**» > scorrere verso il basso > «**Schedule Setting**».
Appare la schermata «Schedule Setting».
3. Sono disponibili quattro impostazioni di programmazione.
 - a. «Commercial»
 - b. «Residential»
 - c. «Fixed Setpoints»
 - d. «Hospitality»

Figura 38 Impostazione del programma



Nota: *Ogni tipo di orario è indipendente.*

Per configurare la modalità predefinita della ventola

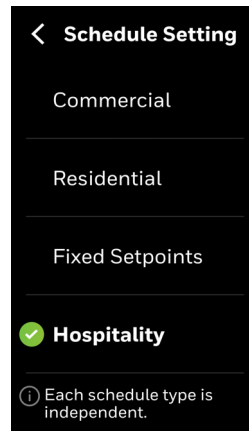
La modalità predefinita della ventola determina la modalità ciclica di funzionamento della ventola e se viene utilizzata o meno per la ventilazione.

1. Scorrere verso sinistra nella schermata «Home».
2. Nella schermata «Quick Access», toccare  > «Basic» > scorrere verso il basso > «Default fan mode».
Appare la schermata «Default Fan Mode».

Figura 39 Modalità predefinita della ventola



«**Auto**»: significa che la ventola sarà accesa durante il riscaldamento/raffreddamento, e spenta quando la stanza raggiunge il setpoint.

«**Circulate**»: se è disponibile «Circulate», la ventola funzionerà circa il 35% del tempo, circa 20 minuti ogni ora.

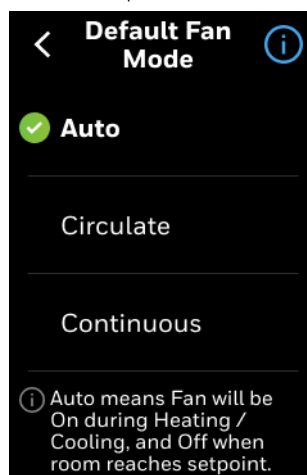
«**Continuous**»: significa che la ventola sarà attivare in modalità «Occupied» e «Auto» nelle altre modalità. In modalità non occupata/standby, la modalità sarà «Auto».

Tabella 21: Modalità predefinita della ventola

Modalità predefinita della ventola	Impostazione ventola sulla schermata «Home»	Stato della pianificazione	Comportamento ventola
«Auto»	«Circulate»	Occupato, in attesa (trattare come occupato)	Quando c'è bisogno di riscaldamento o raffreddamento, la ventola si attiva automaticamente. In assenza di tale domanda, la ventola continuerà a funzionare in modalità circolazione per mantenere la qualità dell'aria e il comfort.
		Non occupato, standby (trattare come non occupato)	La ventola passerà automaticamente in modalità Auto e le impostazioni della ventola non possono essere regolate dalla schermata principale.
	«Auto»	Occupato, in attesa (trattare come occupato)	La ventola rimarrà accesa quando c'è bisogno di riscaldamento o raffreddamento. Se non c'è tale domanda, la ventola si spegnerà per risparmiare energia.
		Non occupato, standby (trattare come non occupato)	
	«Manual (Low/High)»	Occupato, in attesa (trattare come occupato)	La ventola funzionerà continuamente in base alla selezione manuale da parte dell'utente.
		Non occupato, standby (trattare come non occupato)	La ventola passerà automaticamente in modalità Auto e le impostazioni della ventola non possono essere regolate dalla schermata principale.

Tabella 21: Modalità predefinita della ventola (Continua)

Modalità predefinita della ventola	Impostazione ventola sulla schermata «Home»	Stato della pianificazione	Comportamento ventola	
«Circulate»	«Circulate»	Occupato, in attesa (trattare come occupato)	Quando c'è bisogno di riscaldamento o raffreddamento, la ventola si attiva automaticamente. In assenza di tale domanda, la ventola continuerà a funzionare in modalità circolazione per mantenere la qualità dell'aria e il comfort.	
		Non occupato, standby (trattare come non occupato)	La ventola passerà automaticamente in modalità Auto e le impostazioni della ventola non possono essere regolate dalla schermata principale.	
	«Auto»	Occupato, in attesa (trattare come occupato)	Quando c'è bisogno di riscaldamento o raffreddamento, la ventola si attiva automaticamente. In assenza di tale domanda, la ventola continuerà a funzionare in modalità circolazione per mantenere la qualità dell'aria e il comfort.	
		Non occupato, standby (trattare come non occupato)	La ventola rimarrà accesa quando c'è bisogno di riscaldamento o raffreddamento. Se non c'è tale domanda, la ventola si spegnerà per risparmiare energia.	
	«Manual (Low/High)»	Occupato, in attesa (trattare come occupato)	La ventola dovrebbe rimanere operativa in ogni momento, secondo la selezione manuale dell'utente.	
		Non occupato, standby (trattare come non occupato)	La ventola passerà automaticamente in modalità Auto e le impostazioni della ventola non possono essere regolate dalla schermata principale.	
	«Continuous»	«Circulate»	Occupato, in attesa (trattare come occupato)	Il pulsante «Circulate» sarà disabilitato.
			Non occupato, standby (trattare come non occupato)	
«Auto»		Occupato, in attesa (trattare come occupato)	Se c'è domanda di riscaldamento o raffreddamento, la ventola sarà accesa. Se non c'è tale domanda, la ventola rimarrà accesa alla velocità di ventilazione scelta dall'utente.	
		Non occupato, standby (trattare come non occupato)	Se c'è una richiesta di riscaldamento/raffreddamento, la ventola è accesa. Se non c'è una richiesta di riscaldamento/raffreddamento, la ventola sarà spenta.	
«Manual (Low/High)»		Occupato, in attesa (trattare come occupato)	La ventola dovrebbe rimanere operativa in ogni momento, secondo la selezione manuale dell'utente.	
		Non occupato, standby (trattare come non occupato)	La ventola passerà automaticamente in modalità Auto e le impostazioni della ventola non possono essere regolate dalla schermata principale.	

Per modificare le informazioni di servizio

Le informazioni sul servizio includono il personale di manutenzione/installatore/appaltatore che fornisce il servizio di manutenzione periodica. Per aggiungere o modificare i dettagli, seguire la procedura indicata di seguito.

1. Scorrere verso sinistra nella schermata «Home».
2. Nella schermata «Quick Access», toccare  > «Basic» > scorrere verso il basso > «Service Info».

Appare la schermata «Service Info».

Figura 40 Informazioni sul servizio

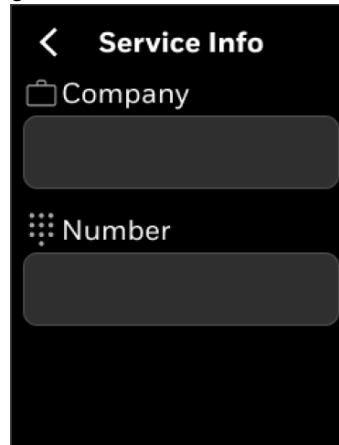

3. Aggiornare il nome e il numero di telefono del personale di servizio.
4. Toccare il pulsante indietro per tornare alla schermata precedente e salvare le informazioni modificate.

Configurazione apparecchiatura

La scheda dell'attrezzatura offre opzioni per configurare le apparecchiature e i dispositivi collegati al termostato. Offre anche opzioni per controllare impostazioni avanzate come il controllo dell'aria di scarico, la deumidificazione, il raffreddamento, il riscaldamento, l'interruttore di sistema e le impostazioni dei dispositivi Sylk.

Ogni modello di termostato ha terminali IO diversi e supporta diversi tipi di apparecchiature. Vedere le sezioni [Assegnazione terminale 24 VAC \(TC30XB / TC32XB\)](#) a pagina 24 e [Modelli TC300](#) a pagina 20.

Schermo di configurazione

La schermata di configurazione mostra tutti gli elementi di configurazione del termostato e delle apparecchiature.

1. Scorrere verso sinistra nella schermata «Home».
2. Nella schermata Accesso rapido, toccare il pulsante di configurazione . Viene visualizzata la schermata «Configuration».

Figura 41 Schermata di configurazione



Per accedere alla schermata delle apparecchiature

1. Scorrere verso sinistra nella schermata «Home».
2. Nella schermata «Quick Access», toccare  > «Equipment».
Appare la schermata «Equipment».

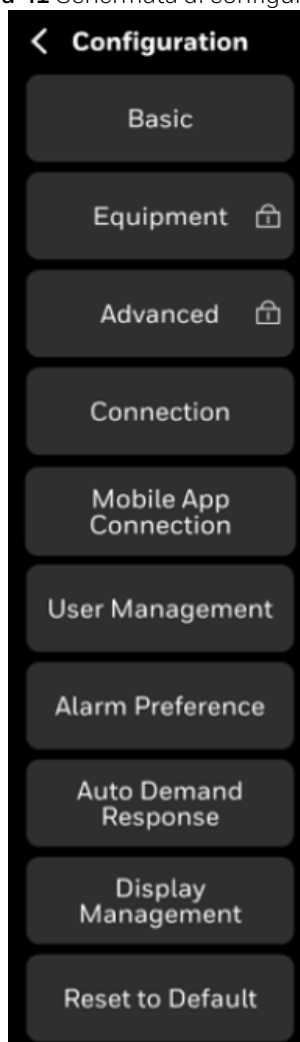
Figura 42 Menu principale delle apparecchiature



Per configurare apparecchiature e I/O

1. Scorrere verso sinistra nella schermata «Home».
2. Nella schermata «Quick Access», toccare  > «Equipment» > «Equipment & I/O».
Appare la schermata «Equipment».

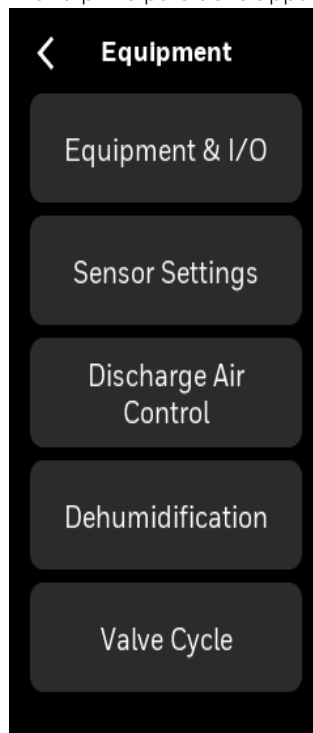
Figura 43 Apparecchiature e I/O



3. Toccare «**Equipment**».
 Appare la pagina dell'apparecchiatura.
 Offre opzioni per selezionare il tipo di apparecchiatura, come ad esempio
[Ventilconvettore](#)
[Convenzionale](#)
[Pompa di calore](#)

Nota: Il tipo di apparecchiatura e le opzioni correlate variano a seconda del modello di termostato TC300.

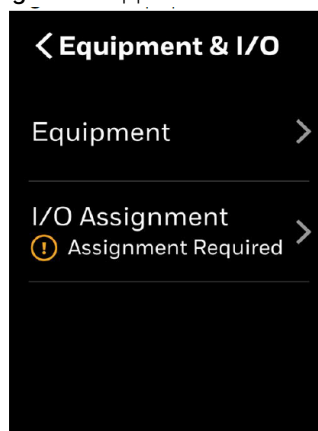
Figura 44 Tipo apparecchiatura

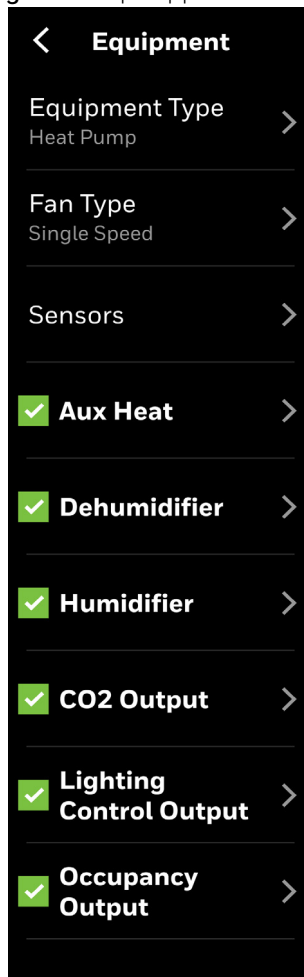

Nota: L'opzione desiderata può essere "disattivata" ogni volta che non ci sono uscite sufficienti per supportare questa funzione. Verifica che l'I/O sia configurato correttamente. Quindi le caselle di spunta «Aux Heat», «Dehumidifier», «Humidifier», «CO2 Output», «Lighting Control Output» e «Occupancy Output» sono disponibili in base al tipo di apparecchiatura selezionato.

Emissione di CO2: l'uscita CO2 può essere configurata come uscita analogica o binaria. Quando si configurare l'output di CO2, la selettività dell'opzione di configurazione dovrebbe essere limitata in base alla disponibilità di terminali.

Uscita analogica: supporta due tipi: 2-10v, 0-10v, l'intervallo di CO2 va da 0 a 2000 ppm. Le uscite calcolate seguono quanto di seguito: $\text{Volume minimo} + \text{Livello CO2}/2000 * (\text{volume massimo} - \text{volume minimo})$. Esempio: 1000 ppm uscita 6V.

Figura 45 Uscita CO2

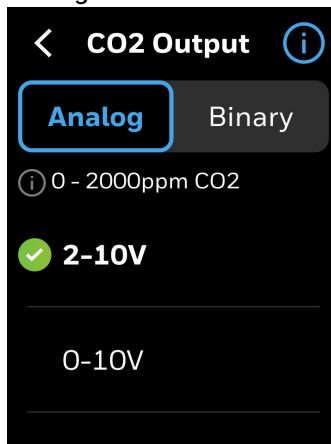

Output binario: l'utente può configurare il limite di soglia di CO2, (intervallo: 500-2000 ppm, predefinito 800 ppm, fase 50 ppm), normalmente aperto/normalmente chiuso (predefinito normalmente chiuso).

L'utente può configurare la banda morta di CO2: (-100 a -300), predefinito -100, passo 50ppm.

Il sistema, quando il livello di CO2 supera il limite di soglia, verrà emesso al DO configurato. Quando il livello di CO2 scende al limite di soglia più banda morta, l'uscita verrà disabilitata.

Il limite di allarme non può essere inferiore al limite di soglia (può essere uguale). Quando si aumenta il limite di soglia, il limite di allarme sarà aumentato.

Esempio: aumenta la soglia a 1200 ppm, quindi il limite di soglia sarà 1200 ppm.

Figura 46 Emissione di CO2

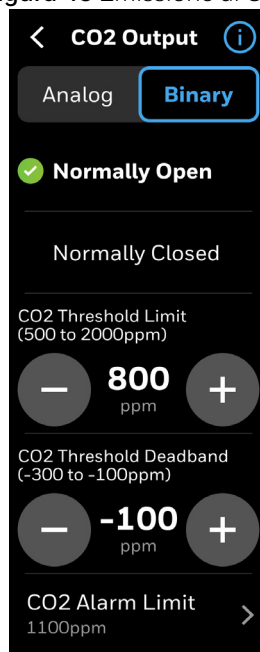

Per configurare la velocità della ventola

1. Scorrere verso sinistra nella schermata «Home».
2. Nella schermata «Quick Access», toccare  > «Basic» > «Fan Speed Setting». Appare la schermata Impostazione della Velocità della Ventola.

Figura 47 Tipo di ventola



3. Esistono quattro tipi di ventole:
 - Velocità singola
 - Due velocità
 - Tre velocità
 - Velocità variabile

Utilizzando velocità variabile, l'utente può regolare manualmente la ventola con più velocità.

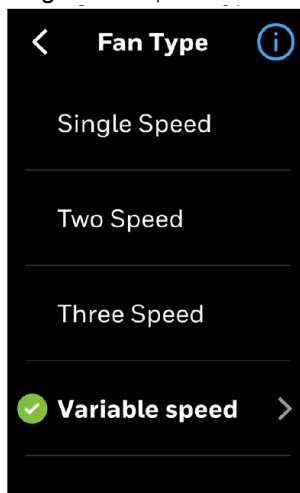
Figura 48 Velocità variabile

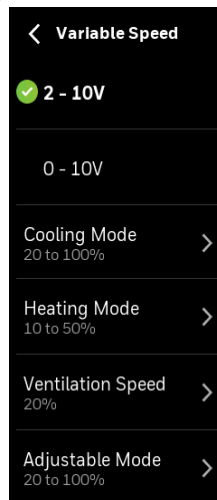

Quattro tipi di velocità variabile:

- a. Modalità di raffreddamento
- b. Modalità di riscaldamento
- c. Velocità di ventilazione

d. Modalità regolabile

Per configurare l'impostazione della modalità regolabile

In modalità regolabile sono disponibili opzioni per **bassa velocità** e **alta velocità**.

Figura 49 Modalità regolabile

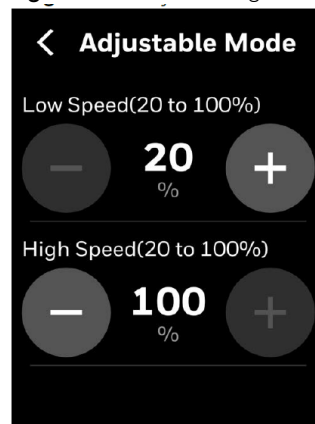

Bassa velocità: attualmente impostata al 20%

Alta velocità: attualmente impostata al 100%

Per modificare queste velocità:

Usare il tasto **+** per aumentare la percentuale.

Usare il pulsante **-** per diminuire la percentuale.

Regolare la velocità minima tra il 20% e il 100%.

Regolare l'alta velocità tra il 20% e il 100%.

1. Toccare **«Equipment Type»**.

Appare la pagina del tipo di apparecchiatura.

Figura 50 Tipo di apparecchiatura

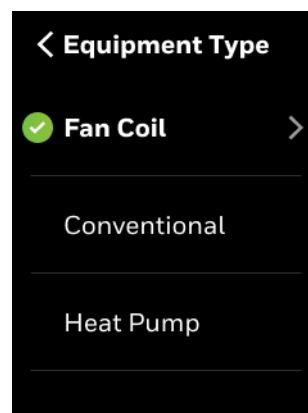

Ventilconvettore

Nota: *L'apparecchiatura del ventilconvettore non supporta umidificatori/deumidificatori.*

1. Toccare «**Fan Coil**».
Appare la pagina del ventilconvettore.

Figura 51 Ventilconvettore

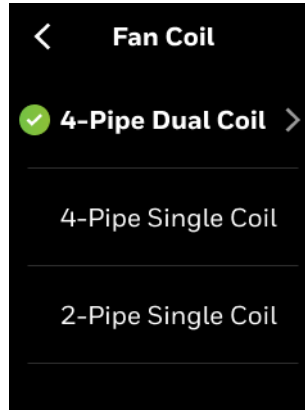

Nota: *L'opzione di attrezzatura disponibile varia a seconda dei modelli di termostato.*

Doppia serpentina a 4 tubi

1. Toccare «4-Pipe Dual Coil».
Appare la schermata «4-Pipe Dual Coil».

Tabella 22: Doppia serpentina a 4 tubi

Tipo di valvola	Funzionamento delle valvole	Opzioni	Sotto Opzioni	Descrizione
Valvola di raffreddamento	On/Off	Normalmente chiuso		Impostare il tipo di uscita della valvola come N.C
		Normalmente aperta		Impostare il tipo di uscita della valvola come N.O
	*Fluttuante			<ul style="list-style-type: none"> • Impostare il tipo di uscita come Diretto o Inverso • Impostare il tempo di esecuzione della valvola • Impostare la posizione minima quando abilitata • Abilitare la sincronizzazione a mezzanotte
	Modulante	Controllo	Controllo modulante	<ul style="list-style-type: none"> • Impostare l'uscita minima quando abilitato. • Usare la fase di raffreddamento 1 come abilitazione.
		Impostazione	Impostazione modulante	<ul style="list-style-type: none"> • Impostare il tipo di uscita Diretto o Inverso • Impostare l'uscita minima della valvola modulante • Impostare l'uscita massima della valvola modulante
	Valvola di riscaldamento	On/Off	Normalmente chiuso	
Normalmente aperta				Impostare il tipo di uscita della valvola come N.O
*Fluttuante				<ul style="list-style-type: none"> • Impostare il tipo di uscita come Diretto o Inverso • Impostare il tempo di esecuzione della valvola • Impostare la posizione minima quando abilitata • Abilitare la sincronizzazione a mezzanotte
Modulante		Controllo	Controllo modulante	<ul style="list-style-type: none"> • Impostare l'uscita minima quando abilitato. • Usare la fase di riscaldamento 1 come abilitazione.
		Impostazione	Impostazione modulante	<ul style="list-style-type: none"> • Impostare il tipo di uscita Diretto o Inverso • Impostare l'uscita minima della valvola modulante • Impostare l'uscita massima della valvola modulante

Nota: *Supportato solo nei modelli TC300B/TC320B.

Single Coil a 4 tubi

1. Toccare «4-Pipe Single Coil».
Appare la schermata «4-Pipe Single Coil».

Tabella 23: «4-Pipe Single Coil»

Tipo di valvola	Operazione/ Uscita delle valvole	Opzioni	Descrizione
Regolamentazione e commutazione	On/Off	Normalmente aperto	Impostare il tipo di uscita della valvola come N.C
		Normalmente chiuso	Impostare il tipo di uscita della valvola come N.O
	*Fluttuante	-	<ul style="list-style-type: none"> • Impostare il tipo di uscita Diretto o Inverso • Impostare il tipo di uscita Diretto o Inverso • Impostare la posizione minima quando abilitata • Abilita la sincronizzazione a mezzanotte
	Modulante	Controllo modulante	<ul style="list-style-type: none"> • Uscita minima quando abilitata • Usa la fase di raffreddamento 1 come abilitata
		Impostazione modulante	<ul style="list-style-type: none"> • Impostare il tipo di uscita Diretto o Inverso • Impostare l'uscita minima della valvola modulante • Impostare l'uscita massima della valvola modulante
Commutazione	Attivare con il riscaldamento	-	Impostare il tipo di relè di commutazione
	Attivare con raffreddamento	-	Impostare il tipo di relè di commutazione
Valvola a 6 vie	2-10 V	Intervallo di raffreddamento	<ul style="list-style-type: none"> • Configurare l'uscita minima per il raffreddamento • Configurare l'uscita massima per il raffreddamento • Toccare l'icona «Info» per vedere l'intervallo minimo consentito della zona morta
		Intervallo di riscaldamento	<ul style="list-style-type: none"> • Configurare l'uscita minima per il riscaldamento • Configurare la massima potenza per il riscaldamento
		Inverso	Sostituire l'intervallo di riscaldamento e l'intervallo di raffreddamento
	0-10 V	Intervallo di raffreddamento	<ul style="list-style-type: none"> • Configurare l'uscita minima per il raffreddamento • Configurare l'uscita massima per il raffreddamento • Toccare l'icona «Info» per vedere l'intervallo minimo consentito della zona morta
		Intervallo di riscaldamento	<ul style="list-style-type: none"> • Configurare l'uscita minima per il riscaldamento • Configurare la massima potenza per il riscaldamento
		Inverso	Sostituire l'intervallo di riscaldamento e l'intervallo di raffreddamento
		Inverso	Sostituire l'intervallo di riscaldamento e l'intervallo di raffreddamento

Nota: *Supportato solo nei modelli TC300B/TC320B.

Gamma di uscita

Se l'uscita è impostata a 0-10 Vdc

- Intervallo di riscaldamento: 0,0-4,7 Vdc
- Intervallo di raffreddamento: 5,3-10,0 Vdc
- Tensione di spegnimento tra 4,7 e 5,3 Vdc

Se l'uscita è impostata a 2-10 Vdc

- Intervallo di riscaldamento: 2,0-5,7 Vdc
- Intervallo di raffreddamento: 6,3-10,0 Vdc
- La tensione di spegnimento è 6,0 Vdc

Single Coil a 2 tubi

1. Toccare «2-Pipe Single Coil».
Appare la schermata «2-Pipe Single Coil».

Tabella 24: «2-Pipe Single Coil»

Il tipo di riscaldamento/ raffreddamento	Comandi	Opzioni	Descrizione
Commutazione	Sensore tubo		Impostare il sensore del tubo come valore di ingresso per il metodo di commutazione.
	Ingresso di rete		Impostare l'ingresso della rete come valore di ingresso per il metodo di commutazione.
	Interruttore commutazione		Impostare l'ingresso digitale come valore di ingresso per il metodo di commutazione.
	Manuale		
Riscaldamento e raffreddamento	On/Off	Normalmente chiuso	<ul style="list-style-type: none"> • Impostare il tipo di uscita della valvola come N.C
		Normalmente aperta	<ul style="list-style-type: none"> • Impostare il tipo di uscita della valvola come N.O
	*Fluttuante		<ul style="list-style-type: none"> • Impostare il tipo di uscita Diretto o Inverso • Impostare il tempo di esecuzione della valvola • Impostare la posizione minima quando abilitata • Abilitare la sincronizzazione a mezzanotte
	Modulante	Controllo	<ul style="list-style-type: none"> • Impostare l'uscita minima quando abilitato • Usare la fase 1 per abilitazione
		Impostazione	<ul style="list-style-type: none"> • Impostare il tipo di uscita Diretto o Inverso • Impostare l'uscita minima della valvola modulante • Impostare l'uscita massima della valvola modulante
	Solo riscaldamento	On/Off	Normalmente chiuso
Normalmente aperto			<ul style="list-style-type: none"> • Impostare il tipo di uscita della valvola come N.O
*Fluttuante			<ul style="list-style-type: none"> • Impostare il tipo di uscita Diretto o Inverso • Impostare il tempo di esecuzione della valvola • Impostare la posizione minima quando abilitata • Abilitare la sincronizzazione a mezzanotte
Modulante		Controllo	<ul style="list-style-type: none"> • Impostare l'uscita minima quando abilitato • Usare la fare di riscaldamento 1 come abilitazione
		Impostazione	<ul style="list-style-type: none"> • Impostare il tipo di uscita Diretto o Inverso • Impostare l'uscita minima della valvola modulante • Impostare l'uscita massima della valvola modulante

Tabella 24: «2-Pipe Single Coil» (Continua)

Il tipo di riscaldamento/raffreddamento	Comandi	Opzioni	Descrizione
Solo raffreddamento	On/Off	Normalmente chiuso	<ul style="list-style-type: none"> Impostare il tipo di uscita della valvola come N.C
		Normalmente aperto	<ul style="list-style-type: none"> Impostare il tipo di uscita della valvola come N.O
	*Fluttuante		<ul style="list-style-type: none"> Impostare il tipo di uscita Diretto o Inverso Impostare il tempo di esecuzione della valvola Impostare la posizione minima quando abilitata Abilitare la sincronizzazione a mezzanotte
	Modulante	Controllo	<ul style="list-style-type: none"> Impostare l'uscita minima quando abilitato Usare la fase di raffreddamento 1 come abilitazione
Impostazione		<ul style="list-style-type: none"> Impostare il tipo di uscita Diretto o Inverso Impostare l'uscita minima della valvola modulante Impostare l'uscita massima della valvola modulante 	

Nota: *Supportato solo nei modelli TC300B/TC320B.

Convenzionale

Nota: Questa caratteristica è applicabile solo ai modelli TC300B/TC320B.

- Toccare «**Equipment Type**» > «**Conventional**».
Appare la pagina del tipo convenzionale.

Figura 52 Tipo di apparecchiatura - Convenzionale

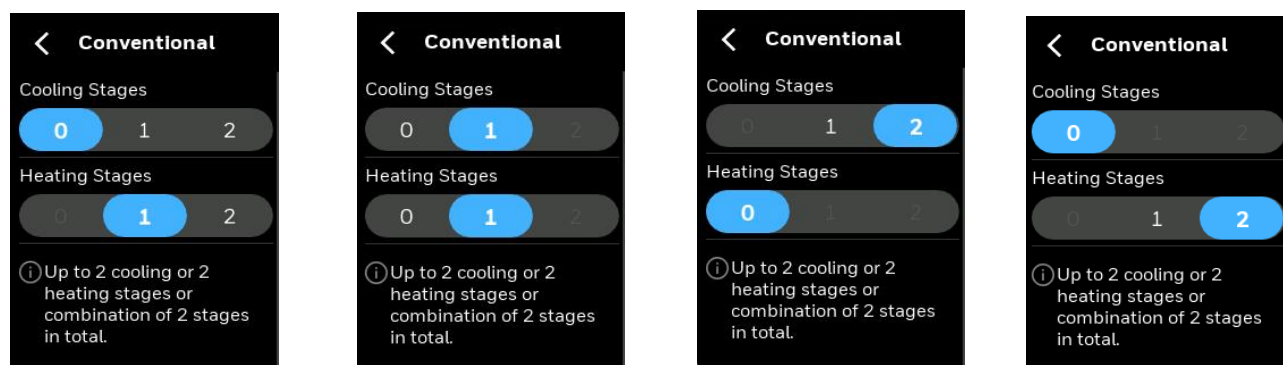

- Selezionare un'opzione per l'attrezzatura convenzionale.

Pompa di calore

Nota: Questa caratteristica è applicabile solo ai modelli TC300B/TC320B. Se la fonte della pompa di calore è acqua, allora impostare i sensori di rilevamento del flusso dell'acqua. Consultare [Sensori](#).

- Toccare «**Equipment Type**» > «**Heat Pump**».
Compare la pagina della pompa di calore.

Figura 53 Tipo di attrezzatura - Pompa di calore

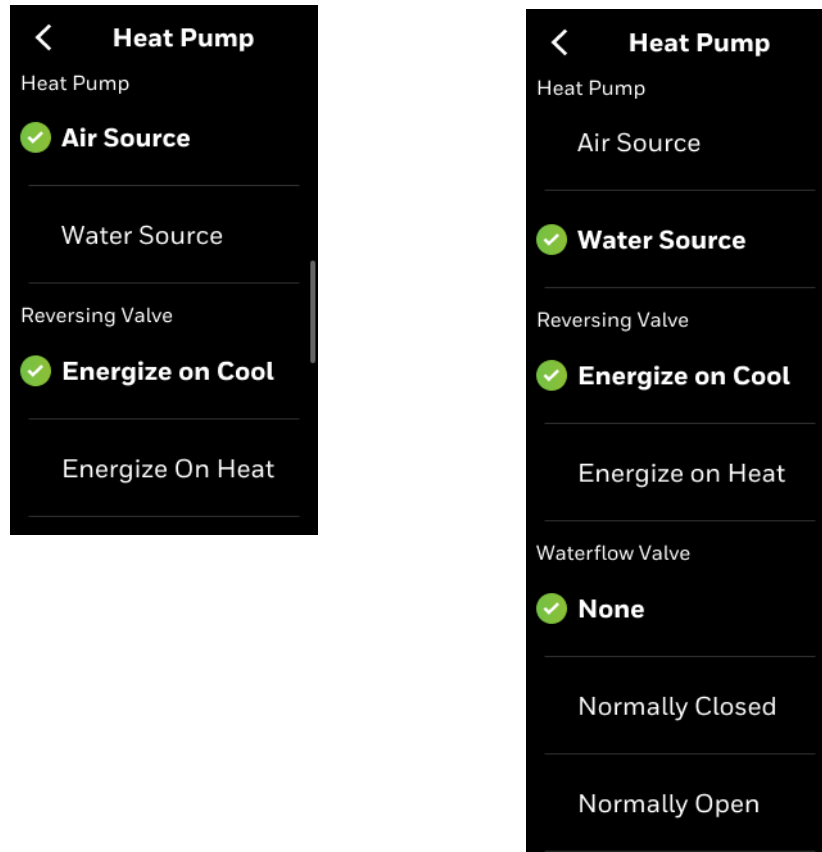

5. Selezionare una fonte per la pompa di calore. Se la fonte è acqua, selezionare la posizione della valvola di flusso dell'acqua.

Tipo di ventola

Nota: Le opzioni per il tipo di ventola variano a seconda della scelta dell'equipaggiamento.

1. Scorrere verso sinistra nella schermata «Home».
2. Nella schermata «Quick Access», toccare  > «Equipment» > «Equipment & I/O» > «Equipment» > «Fan Type».
Appare la schermata «Fan Type».

Figura 54 Tipo di ventola - Convenzionale/Pompa di calore



Nota: L'opzione di attrezzatura disponibile varia a seconda dei modelli di termostato.

3. Selezionare la velocità della ventola.
4. Se il tipo di ventola è a due velocità e l'attrezzatura è convenzionale.

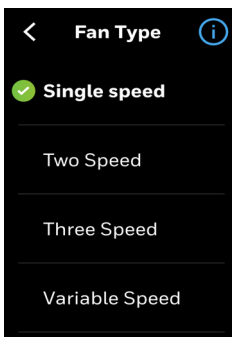
Figura 55 Tipo di ventola - Due velocità - Opzione ventola a due velocità 2C



Figura 56 Tipo di ventola - Due velocità - Opzione ventola a due velocità 2H



Figura 57 Tipo di ventola - Due velocità - Apparecchiatura convenzionale

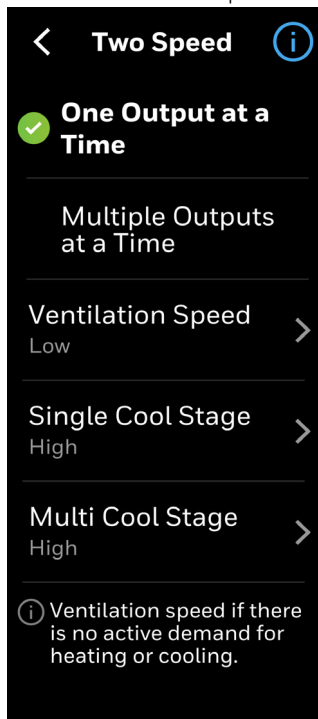

5. Se il tipo di ventola è a due velocità e l'apparecchiatura è una pompa di calore.

Figura 58 Tipo di ventola - Due velocità - Pompa di calore

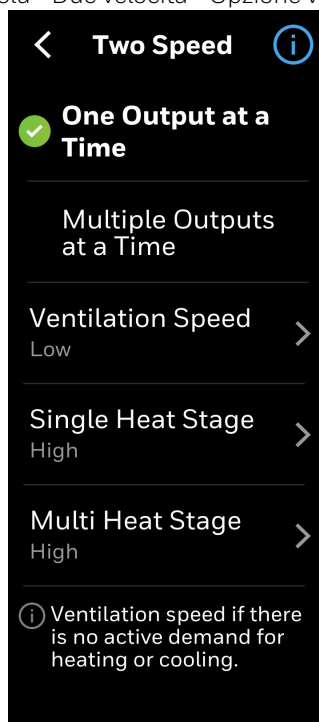
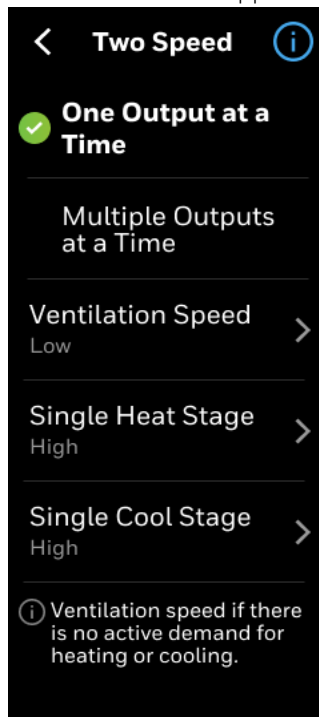



Tabella 25: Tipo di ventola - Due velocità - Apparecchiatura convenzionale/Pompa di calore

Parametri	Descrizione
Un'uscita alla volta	«One Output at a Time» attiverà l'uscita digitale assegnata alla velocità attuale della ventola. Le uscite digitali assegnate ad altre velocità della ventola saranno disattivate. Esempio: Se la ventola è attualmente ad alta velocità, sarà attivare solo l'uscita della ventola ad alta velocità.
Più uscite alla volta	«Multiple Outputs at a Time» attiverà l'uscita digitale per la velocità corrente della ventola e manterranno energizzate le uscite digitali a bassa velocità. Esempio: Se la ventola è ad alta velocità, sia le uscite della ventola ad alta velocità che quelle della ventola a bassa velocità saranno attive.
Velocità di ventilazione	Quando una modalità operativa è attivare (ad esempio VentMode), la velocità selezionata per quella modalità viene utilizzata per comandare l'uscita della velocità della ventola.
«Single Heat Stage»	
«Single Cool Stage»	
«Multi Cool Stage (High, Low or Auto)»	«Multi Heat Stage»: si attiverà quando la fase con raffreddamento multiplo è configurareta come «Low»

Sensori

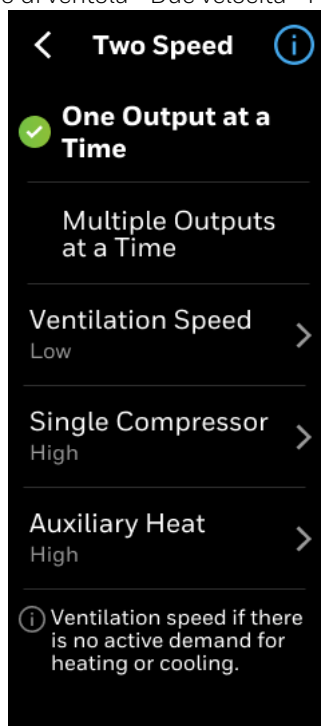
1. Scorrere verso sinistra nella schermata «Home».
2. Nella schermata «Quick Access», toccare  > «Equipment» > «Equipment & I/O» > «Equipment» > «Sensors».

Compare la schermata dei Sensori. Elencare i sensori supportati.

Figura 59 Sensori

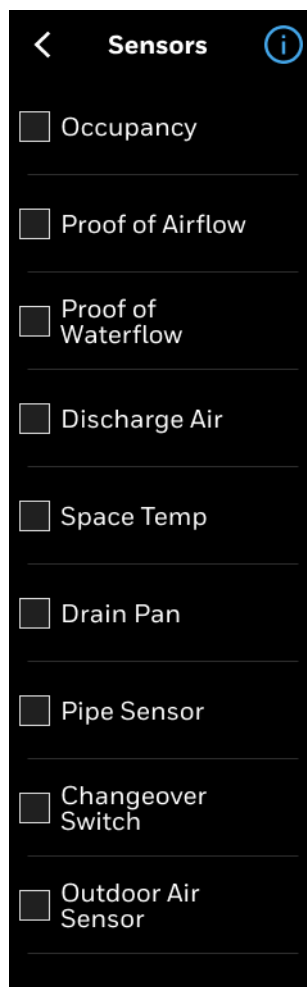

3. Toccare il sensore richiesto, appare il sottomenu corrispondente per selezionare le impostazioni.

Nota: L'opzione desiderata può essere "disattivata" ogni volta che non ci sono uscite sufficienti per supportare questa funzione. Verifica che l'I/O sia configurato correttamente.

Sensori personalizzati

Tre sensori possono essere configurati dall'utente come sensori personalizzati per collegarsi al dispositivo e misurare diversi tipi di ingressi, come digitale, tensione o temperatura. L'utente può scegliere il nome del sensore, il tipo, il terminale, l'azione di controllo e l'intervallo di ingresso per ogni sensore personalizzato. Il termostato supporta fino a tre sensori personalizzati.

Figura 60 Sensore personalizzato

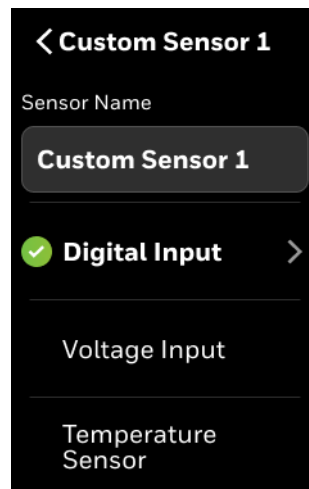

1. Inserire un nome nel campo Nome del Sensore. Ad esempio: Porta aperta. «Custom Sensor 1» è il nome disponibile predefinito.
2. Selezionare il tipo di input.
3. Tornare alla schermata «Sensor».

Un nuovo sensore viene aggiunto nella schermata Sensore con un nome di sensore personalizzato.

Figura 61 Sensore personalizzato - Porta aperta

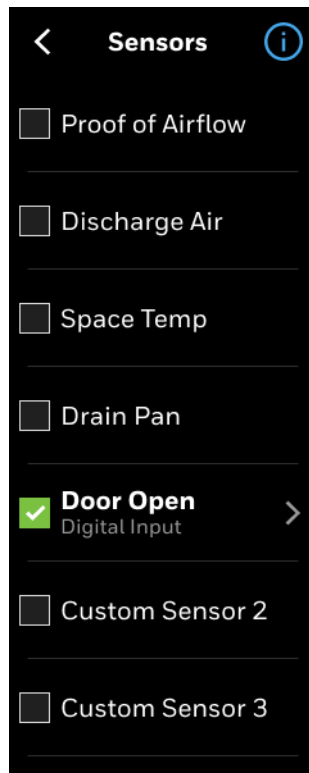

Per configurare il riscaldamento ausiliario

1. Scorrere verso sinistra nella schermata «Home».
 2. Nella schermata «Quick Access», toccare  > «Equipment» > «Equipment & I/O» > «Equipment» > selezionare «Auxiliary Heat».
- Appare la schermata della modalità.

Figura 62 Schermata modalità



3. Impostare i valori periferici e supplementari.
- Il riscaldamento periferico funziona in combinazione con il ciclo di riscaldamento della ventola principale per un maggiore comfort ed è effettuato tramite fonti radianti esterne o altre fonti di riscaldamento.
- Il calore supplementare è una forma di riscaldamento a fasi che viene attivata solo quando la funzione primaria di riscaldamento della bobina del ventilatore non riesce a mantenere il punto di regolazione del riscaldamento. Viene inoltre utilizzato nei sistemi a 2 tubi per il riscaldamento ogni volta che la modalità del sistema è limitata al raffreddamento basandosi esclusivamente sulla temperatura dell'acqua.

Per configurare il deumidificatore

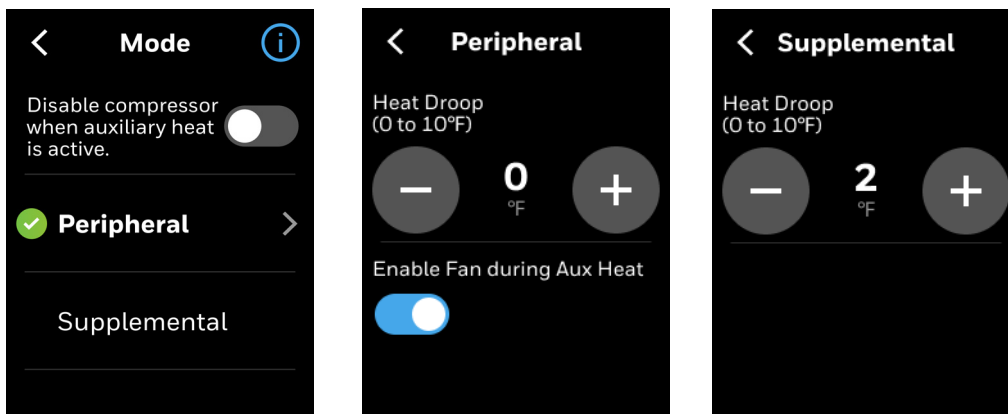
1. Scorrere verso sinistra nella schermata «Home».
 2. Nella schermata «Quick Access», toccare  > «Equipment» > «Equipment & I/O» > «Equipment» > selezionare «Dehumidifier».
- Compare la pagina del deumidificatore.

Figura 63 Deumidificatore



Per configurare l'umidificatore

Nota: Questa caratteristica è applicabile solo ai modelli TC300B/TC320B.

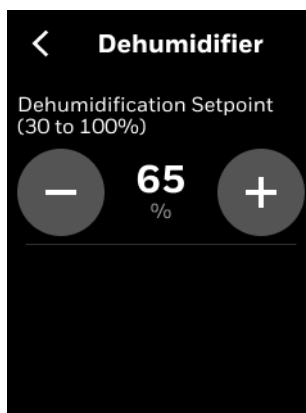
1. Scorrere verso sinistra nella schermata «Home».
 2. Nella schermata «Quick Access», toccare  > «Equipment» > «Equipment & I/O» > «Equipment» > selezionare «Humidifier».
- Appare la pagina dell'umidificatore.

Figura 64 Umidificatore



Per configurare l'uscita di occupazione

Nota: Questa caratteristica è applicabile solo ai modelli TC300B/TC320B.

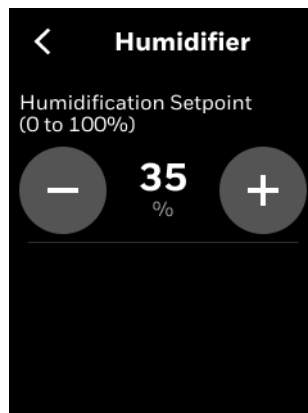
1. Scorrere verso sinistra nella schermata «Home».
 2. Nella schermata «Quick Access», toccare  > «Equipment» > «Equipment & I/O» > «Equipment» > selezionare «Occupancy Output».
- Appare la pagina dell'uscita di occupazione.

Figura 65 Uscita di occupazione



Protezione antigelo della serpentina

Per configurare l'interruttore antigelo.

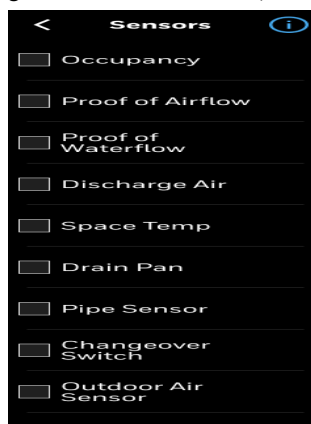
1. Scorrere verso sinistra nella schermata «Home».
2. Nella schermata «Quick Access», toccare  > «Equipment» > «Sensor Settings» > «Sensor» > selezionare «Freeze Switch».
Compare la schermata dei sensori.

Figura 66 Sensori



3. Menu a tendina sensore interruttore antigelo.
Appare la schermata «Freeze Switch».
Per impostazione predefinita, è normalmente chiuso.

Figura 67 Schermata di blocco

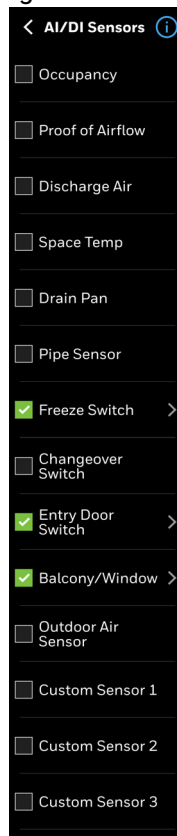
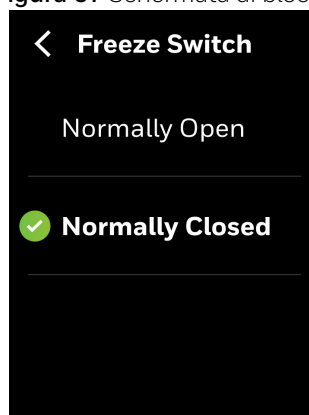

Per configurare l'interruttore di congelamento dell'assegnazione I/O.

4. Scorrere verso sinistra nella schermata «Home».
5. Nella schermata «Quick Access», toccare  > «Equipment» > «Equipment & I/O» > «Freeze Switch». Selezionare UIO1.

Figura 68 Assegnazione I/O



Per configurare Alarm

6. Scorrere verso sinistra nella schermata «Home».
7. Nella schermata «Quick Access», toccare  > «Alarm Preference» > «Alarm» > «Coil Freeze Protection Alarm». Selezionare l'allarme di protezione contro il congelamento della bobina.

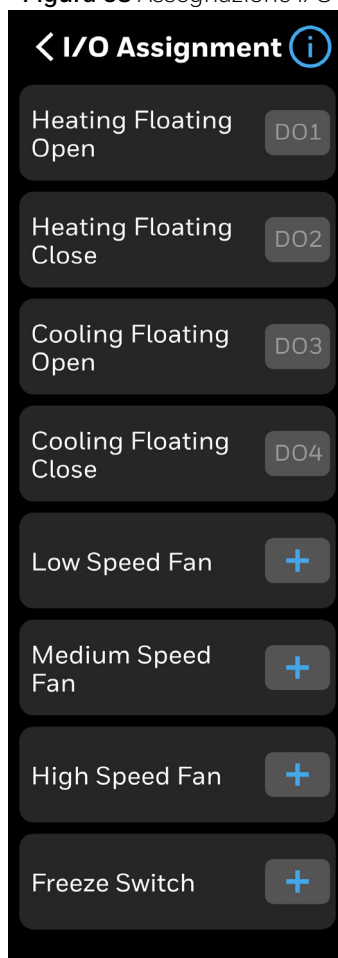
Figura 69 Preferenze allarme



8. Compare la schermata di protezione antigelo della bobina.

Figura 70 Protezione antigelo della bobina

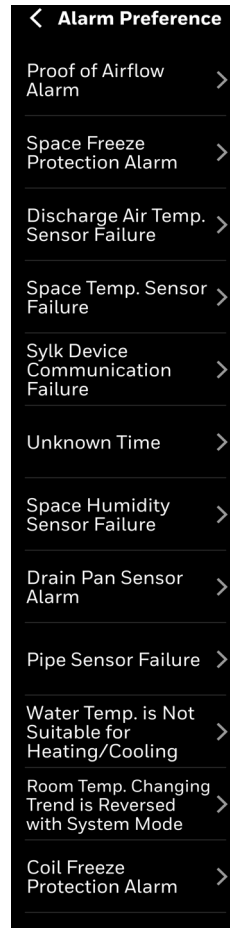
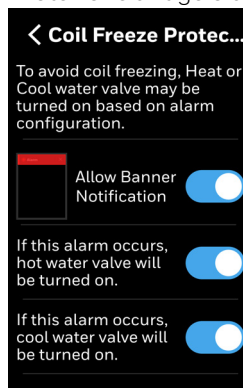

Configurazione dell'interruttore della porta d'ingresso e sensore balcone/finestra

Per lo scenario di ospitalità, l'utente può configurare il terminale DIO/UIO come input binario per rilevare l'apertura della porta d'ingresso. Quando questo ingresso binario rimane attivo per 120 secondi (30-300 s, predefinito 120 s), verrà attivato l'allarme apertura porta d'ingresso. (solo per lo scenario di ospitalità). L'utente può configurare l'operazione che verrà eseguita quando viene rilevato l'allarme di apertura della porta d'ingresso.

Nessuna azione (predefinita): Questo significa che il termostato non attiverà un allarme di apertura della porta d'ingresso. Il valore del sensore viene utilizzato solo per partecipare al calcolo dello stato di occupazione della stanza.

Disabilita il sistema HVAC: oltre a essere utilizzato nel calcolo dell'occupazione, quando l'allarme è stato attivato, il termostato spegnerà tutto il riscaldamento, il raffreddamento e le uscite della valvola.

Passaggio alla modalità «Unoccupied»: oltre a essere utilizzata nel calcolo dell'occupazione, quando l'allarme viene attivato, lo stato della stanza cambia in "Non occupata" e il termostato funziona in modalità non occupata.

Solo allarme: in questo caso, oltre a essere utilizzata nel calcolo dell'occupazione, verrà mostrato anche l'allarme di apertura della porta d'ingresso, ma non influenzerà altri comportamenti di controllo.

Figura 71 Interruttore della porta d'ingresso

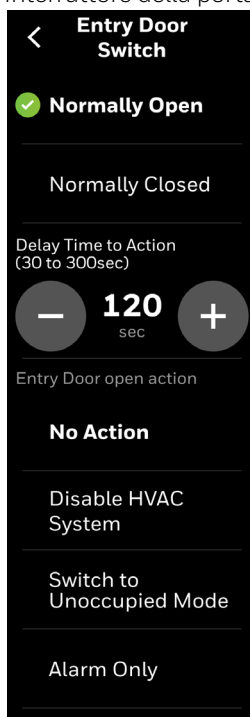

L'utente può configurare il terminale DIO/UIO come input binario per rilevare l'apertura di balconi/finestre. Quando questo input binario rimane attivo per un certo periodo (30-300 secondi, predefinito 120s), verrà attivato l'allarme. L'utente può configurare l'operazione che verrà effettuata quando viene rilevata l'apertura di balconi o finestre

Disabilita il sistema HVAC (predefinito): quando l'allarme si attiva, il termostato spegnerà le uscite di riscaldamento, raffreddamento e della ventola.

Passaggio alla modalità «Unoccupied»: quando l'allarme viene attivato, lo stato della stanza cambia in «Unoccupied» e il termostato funziona in modalità «Unoccupied».

Solo allarme: in questo caso, verrà visualizzato l'allarme balcone/finestra aperta, ma non influenzerà altri comportamenti di controllo.

Figura 72 Balcone/Finestra

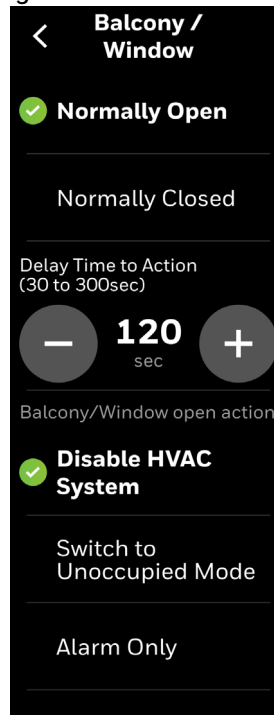

Assegnazione terminale I/O

Dopo aver collegato il termostato all'apparecchiatura, devi configurare determinati terminali nel termostato in modo che possa identificare lo scopo corretto e applicare gli schemi di controllo appropriati. La scheda «Configurable I/O» offre opzioni per configurare il termostato con l'apparecchiatura e i sensori collegati ad esso. I termostati della variante B e quelli della variante C hanno diversi tipi di terminali. Per maggiori informazioni sulle assegnazioni dei terminali, vedere la sezione [Assegnazione terminale 24 VAC \(TC30XB / TC32XB\)](#).

1. Scorrere verso sinistra nella schermata «Home».
2. Nella schermata «Quick Access», toccare  > «Equipment» > «Equipment & I/O» > «I/O Assignment»

Compare la schermata di assegnazione I/O.

Figura 73 Assegnazione I/O

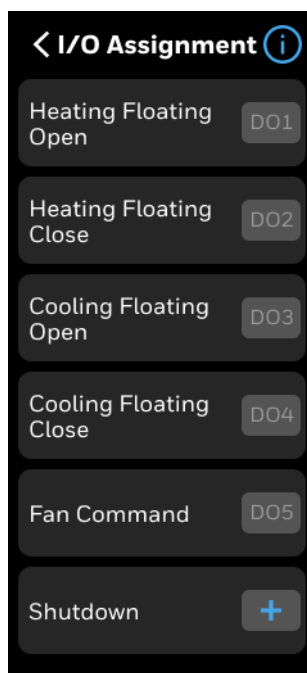

Nota: Le opzioni disponibili nella schermata sopra variano in base alle apparecchiature configurate.

3. Premere il pulsante più per assegnare i terminali.

Figura 74 Morsetti per i termostati TC300B/TC320B



Figura 75 Morsetti per termostati TC300C/TC320C



- In base alla funzione dell'apparecchiatura selezionata, i terminali saranno preassegnati. Per sovrascrivere l'assegnazione predefinita dei terminali, seleziona alternative secondo necessità.
- Se un terminale viene assegnato in modo errato, ci sarà una casella rossa intorno al pulsante del terminale. Riassegna il terminale.

Figura 76 Assegnazione errata del terminale

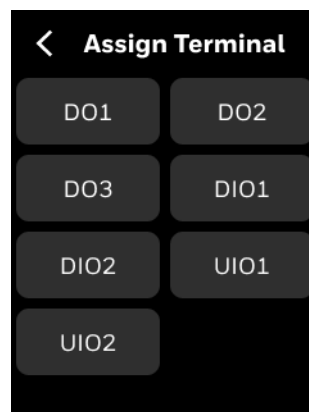
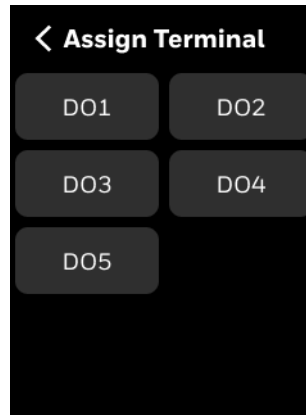
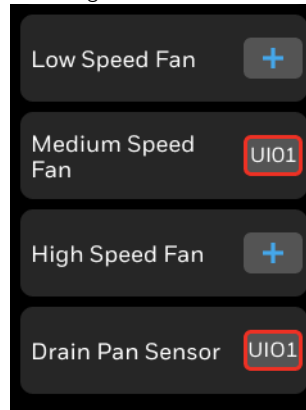

- Se lo stesso terminale è assegnato a due funzioni diverse, l'utente deve risolvere il conflitto riassegnando il terminale.
- Nell'esempio seguente, l'utente ha provato ad assegnare UIO1 a una ventola a media velocità. Il terminale, però, è già assegnato al sensore della vasca di scarico. Per risolvere questo problema, toccare il pulsante Risoluzione Conflitti. Compare la schermata del sensore della vasca di scarico. Riassegnare il terminale per il sensore della vaschetta di scarico

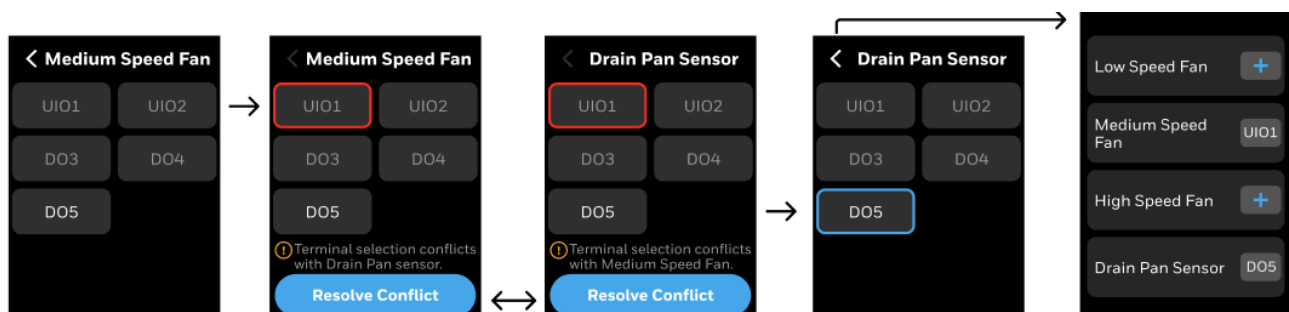

1. Premere il pulsante indietro dopo aver assegnato i terminali.
Se l'utente preme il pulsante indietro senza modificare l'assegnazione del terminale, appare il seguente messaggio di conferma.

Figura 77 Ignorare il messaggio

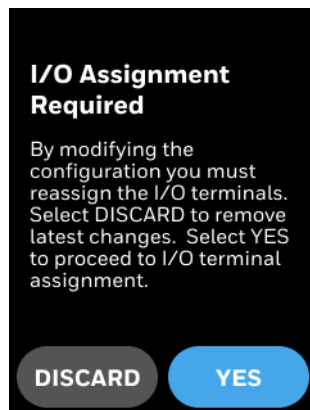

2. Toccare «YES» o «DISCARD» come richiesto.
3. Appare un messaggio di conferma, toccare **Sì** per confermare.

Figura 78 Tipica assegnazione I/O per l'apparecchiatura

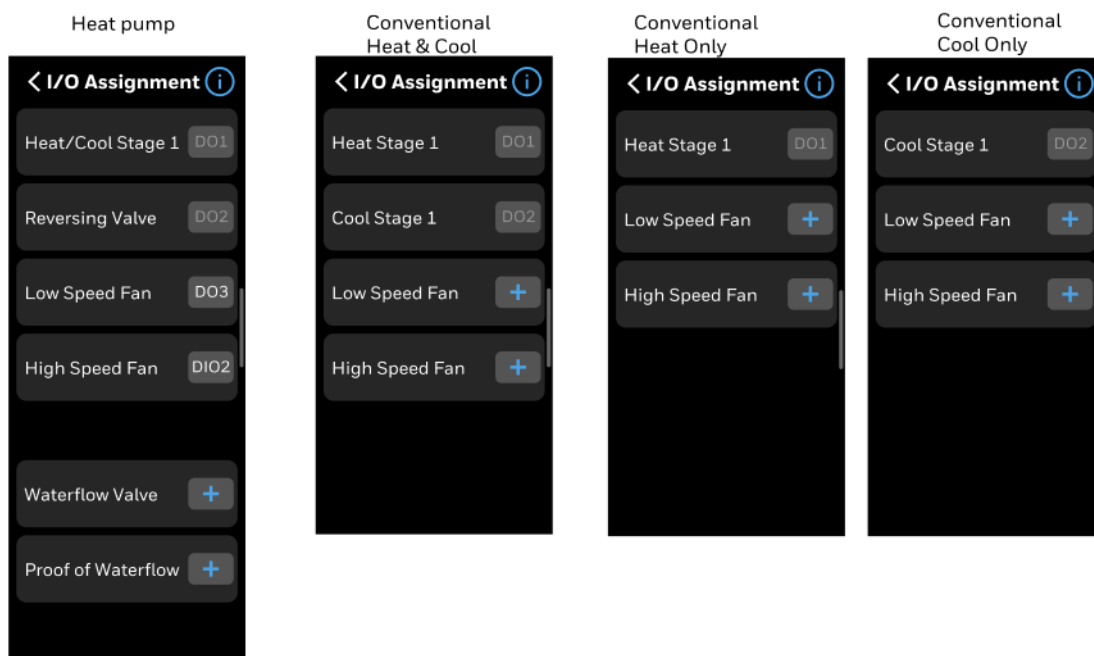

Sensori

Il termostato supporta sensori Sylk e sensori di controllo (solo temperatura e umidità). Per garantire un corretto funzionamento e controllo, configurare i dispositivi Sylk solo quando utilizzano sensori compatibili con Honeywell.

Per configurare i sensori

1. Scorrere verso sinistra nella schermata «Home».
2. Nella schermata «Quick Access», toccare  > «Equipment» > «Sensor Settings». Appare la schermata delle impostazioni del sensore.

Figura 79 Impostazioni sensore



3. Toccare «Sensors». Compare la schermata dei sensori.

Figura 80 Schermata dei sensori

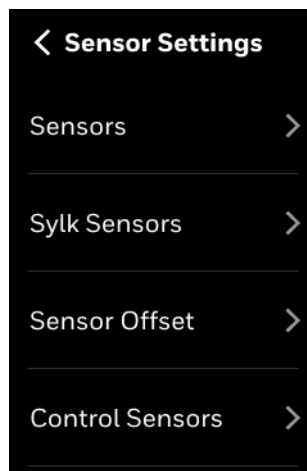
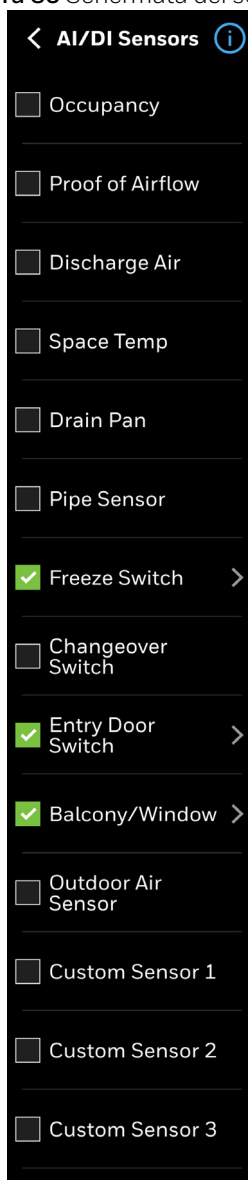

4. Scorrere verso il basso fino ad altri sensori.
5. Toccare il sensore richiesto. Appare il sottomenu corrispondente per selezionare le impostazioni.

Nota: L'opzione desiderata può essere "disattivata" ogni volta che non ci sono uscite sufficienti per supportare questa funzione. Verificare che l'I/O sia configurato correttamente.

Per configurare i sensori Sylk

Assicurarsi che i dispositivi Sylk necessari siano collegati al termostato.

1. Scorrere verso sinistra nella schermata «Home».
2. Nella schermata «Quick Access», toccare  > «Equipment» > «Sensor Settings» > «Syk Sensors».

Compare un elenco dei dispositivi Sylk con il rispettivo indirizzo del bus corrispondente al numero di indirizzo indicato nell'elenco del termostato.

Figura 81 Dispositivi Sylk

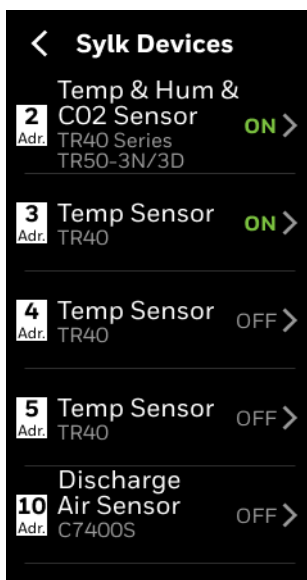

Nota: Il numero totale di dispositivi Sylk è limitato da potenza e larghezza di banda di comunicazione. In generale, il numero di dispositivi Sylk non può superare il limite consentito. Contattare il team dell'assistenza tecnica di Honeywell per ulteriore supporto.

- Toccare la freccia destra nell'opzione menu per visualizzare la guida all'impostazione degli indirizzi del bus dip switch.

Tabella 26: Interruttori dip per dispositivi Sylk

Indirizzo Sylk	Tipo di dispositivo	Sensori	Interruttori DIP
2	Sensore di temperatura e umidità e CO2 di Sylk	TR40 TR40-H TR40-CO2 TR40-H-CO2	
		TR50-3N TR50-3D	<p>Nota: impostare gli interruttori rossi nella posizione mostrata nell'immagine sopra</p>
3	Sensore di temperatura Sylk	TR40	
4	Sensore di temperatura Sylk	TR40	
5	Sensore di temperatura Sylk	TR40	
6	Modulo a parete Sylk	TR100 come TR75	
8	Sensore dell'aria esterna	C7400S	
10	Sensore aria di scarico	C7400S	

- Accendere i sensori.

Per configurare l'offset del sensore

1. Scorrere verso sinistra nella schermata «Home».
2. Nella schermata «Quick Access», toccare  > «Equipment» > «Sensor Settings» > «Sensor Offset».

Viene visualizzata la schermata «Sensor Offset».

Figura 82 Offset del sensore

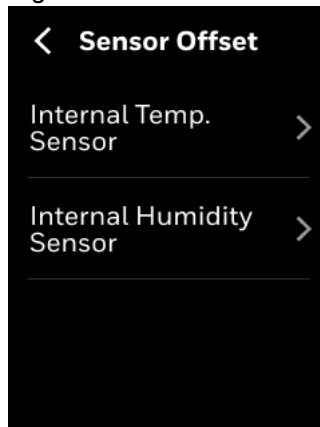

3. Impostare gli offset per sensore di temperatura interno, sensore di umidità interno e sensore interno di CO2.

Figura 83 Schermate di offset per temperatura, umidità e CO2

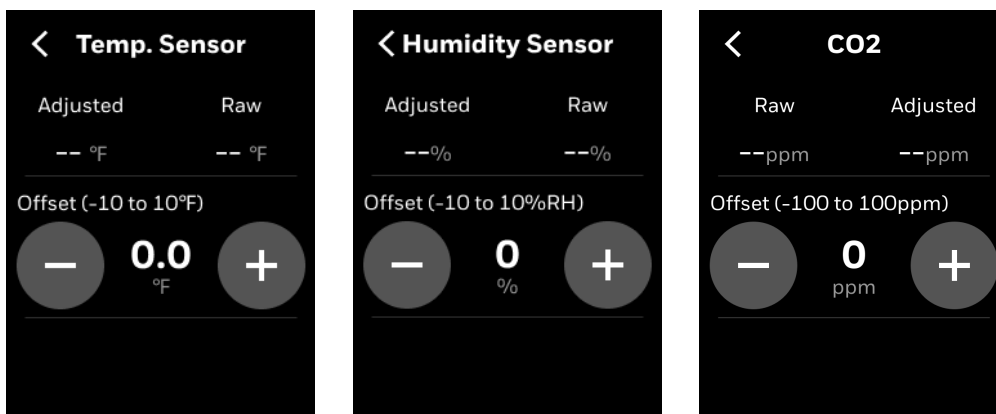

Nota: Questi offset dovrebbero essere utilizzati solo quando la temperatura, l'umidità o la CO2 misurate vengono verificate con un sensore calibrato situato nello stesso punto.

Per configurare i sensori di controllo

Il termostato supporta la configurazione dei sensori di controllo per: temperatura, umidità e CO2. I sensori di controllo di tutti e tre possono essere selezionati come sensore locale/sensore remoto/multisensore.

Sensore locale: sensore di temperatura interno TC300. L'installatore può configurare offset per sensori di temperatura, umidità e CO2 a bordo, se lo desidera.

Sensore remoto: il sensore di temperatura dello spazio collegato al terminale UI/UIO, o sensore TR40 configurato all'indirizzo 2. Il sensore remoto può essere configurato con «suspend output» o «revert to onboard» quando il sensore remoto si guasta.

Multisensore: sensori locali, sensori terminali e sensori Sylk agli indirizzi 2, 3, 4, 5, 6 utilizzati insieme per calcolare la temperatura dello spazio. Il sensore multiplo consente di selezionare i sensori multipli e poi configurare i metodi di calcolo.

1. Scorrere verso sinistra nella schermata «Home».
2. Dalla schermata «Quick Access», toccare  > «Equipment» > «Sensor» > «Control Sensors».

Appare la schermata dei sensori di controllo. Per impostazione predefinita, mostra «Local Sensors». Se sono configurati anche i sensori remoti, appaiono inoltre «Multi-Sensors» e «Remote Sensors».

Figura 84 Sensori di controllo

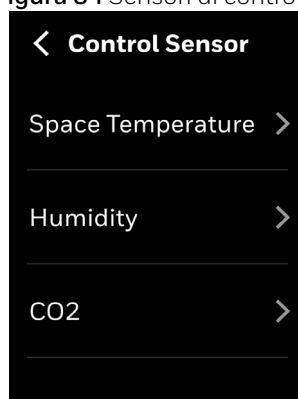

Nota: Se i sensori rilevanti non sono disponibili, avverrà la disattivazione.

Figura 85 Schermata del sensore di controllo per la temperatura dello spazio, l'umidità e la CO2

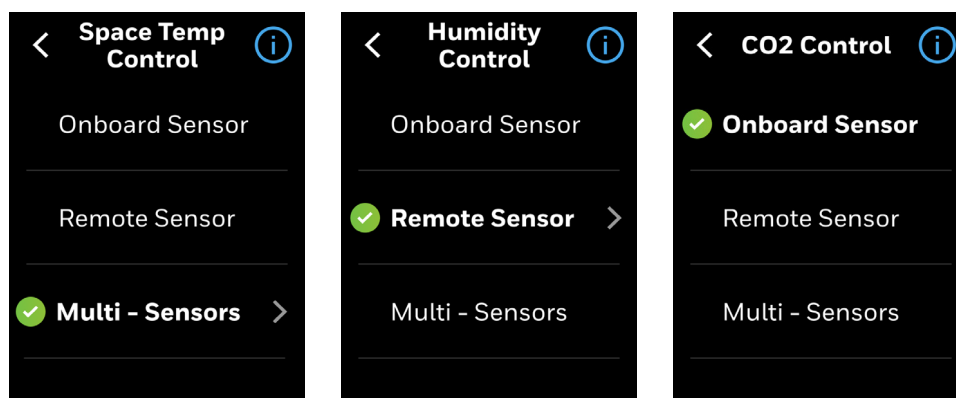

Controllo dell'aria di scarico

L'opzione controller dell'aria di scarico è disponibile solo se il tipo di apparecchiatura selezionato è «Fan coil» con valvola flottante, modulante, oppure valvole a 6 vie.

Abilitare il controllo della temperatura dell'aria di mandata comporterà che il termostato regoli le valvole flottanti o modulanti per mantenere la temperatura dell'aria di scarico (DAT) entro i limiti programmati di riscaldamento o raffreddamento. La temperatura dell'aria di scarico aumenterà o diminuirà automaticamente in proporzione alla domanda di riscaldamento o raffreddamento.

Durante un evento di raffreddamento attivo, la temperatura dell'aria di scarico (DAT) modulerà tra il raffreddamento attuale meno l'offset iniziale di raffreddamento (predefinito 0 °F/C). L'aumento della domanda di raffreddamento ridurrà la temperatura dell'aria di scarico (DAT) fino a raggiungere il set point minimo del DAT e poi la velocità della ventola aumenterà gradualmente fino a raggiungere la velocità massima della ventola. Le valvole di raffreddamento saranno regolate per cercare di mantenere il set point minimo di raffreddamento DAT.

La sequenza del riscaldamento è la stessa del raffreddamento, tranne che il setpoint di riscaldamento DAT iniziale è il setpoint più l'offset iniziale del riscaldamento (predefinito 0 °F/C).

Per configurare il controllo dell'aria di scarica

1. Scorrere verso sinistra nella schermata «Home».
2. Nella schermata «Quick Access», toccare  > «Equipment» > «Discharge Air Control». Appare la schermata di controllo dell'aria di scarica.
3. Attiva il controllo dell'aria di scarico.

Figura 86 Controllo dell'aria di scarico



4. Toccare «Setpoints» per impostare il riscaldamento massimo, l'offset iniziale di riscaldamento, il raffreddamento massimo e l'offset iniziale di raffreddamento.
5. Toccare «Heating Gains» per impostare la gamma di modulazione e il tempo di riscaldamento integrale.
6. Toccare «Cooling Gains» per impostare la gamma di modulazione e il tempo di raffreddamento integrale.

Figura 87 Set point del controllo dell'aria di scarico

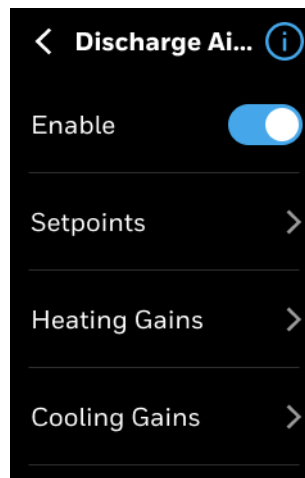
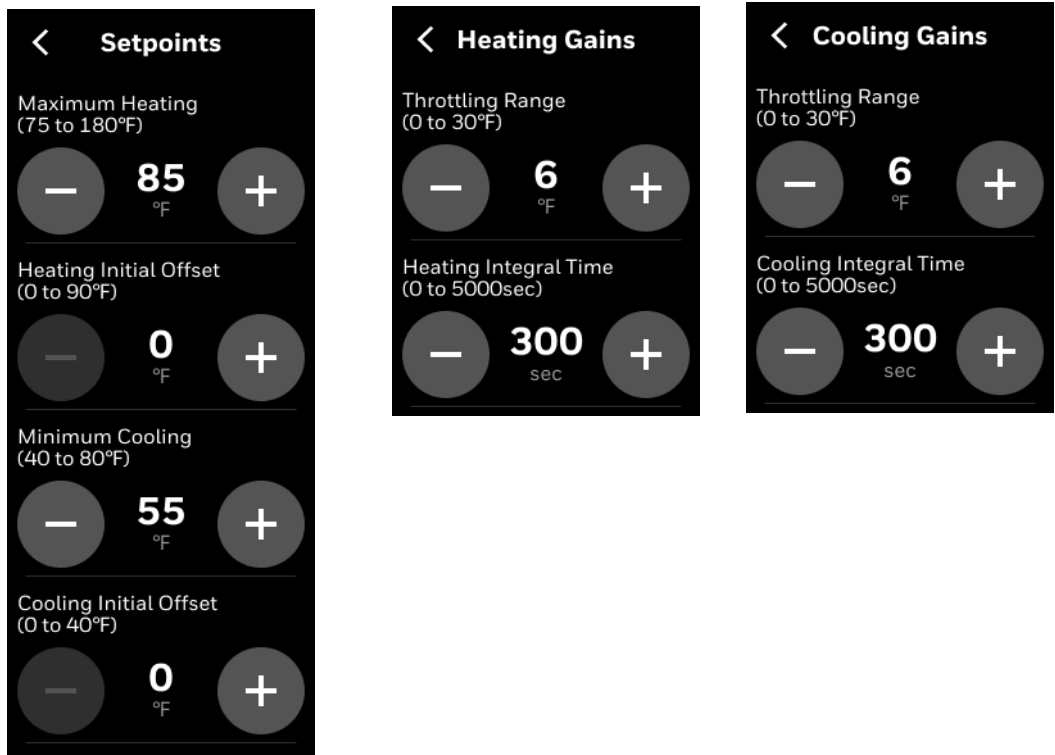

7. Toccare l'icona dell'aiuto per vedere l'aiuto sullo schermo.

Figura 88 Aiuto sullo schermo

Help

With Discharge Air Control enabled, the thermostat will control the position of the floating or modulating heating and cooling valves to maintain the discharge air temperature (DAT) setpoint. The DAT setpoint will automatically increase or decrease according to the current heating or cooling demand.

Cooling

When a cooling call is initiated the DAT setpoint will start at the current cooling setpoint minus Cooling Initial Offset. As cooling demand increases the DAT setpoint will be decreased until Minimum Cooling DAT is reached. As demand increases the DAT will be maintained as the fan speed is increased until the maximum fan speed is reached.

Heating

The sequence for heating is similar with the DAT setpoint starting at current heating setpoint plus Heating Initial Offset and increasing until Maximum Heating DAT is reached.

Deumidificazione

La funzione di deumidificazione manterrà l'umidità sotto il setpoint programmato utilizzando il sensore di umidità integrato. Per i sistemi senza riscaldamento di ripresa, la funzione di deumidificazione permetterà il raffreddamento al di sotto del set point target in base all'offset programmato di raffreddamento eccessivo. Se la soglia di umidità non può essere raggiunta una volta che la soglia di temperatura inferiore è stata raggiunta, la funzione di deumidificazione sarà sospesa. Per applicazioni con funzione di riscaldamento di ripresa, il set point sarà mantenuto durante il ciclo di deumidificazione attivando il riscaldamento tramite bobine di riscaldamento o tramite calore ausiliario (riscaldamento elettrico).

Per configurare la deumidificazione

1. Scorrere verso sinistra nella schermata «Home».
2. Nella schermata «Quick Access», toccare  > «Equipment» > «Dehumidification». Appare la schermata per la deumidificazione. Abilitare la deumidificazione.

Figura 89 Deumidificazione



Nota: L'opzione «Reheat» è applicabile solo per doppia serpentina a 4 tubi. Riscaldamento ausiliario per «Reheat» è applicabile sia per serpentina singola a 4 tubi che per serpentina singola a 2 tubi.

3. L'icona della deumidificazione appare sulla schermata principale.

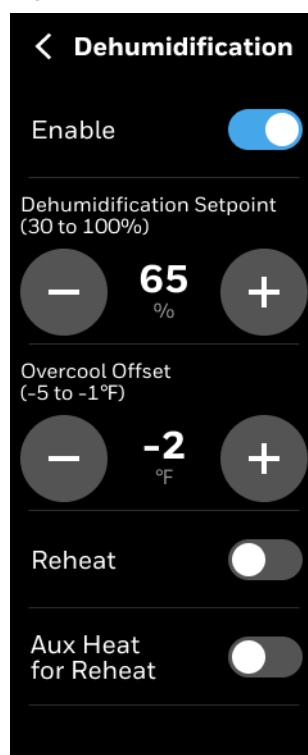
Ciclo delle valvole

La funzione di ciclo della valvola viene utilizzata per eseguire cicli periodicamente la valvola ogni 24 ore per minimizzare il rischio di bloccaggio/inceppamento.

Per configurare il ciclo delle valvole

1. Scorrere verso sinistra nella schermata «Home».
2. Nella schermata «Quick Access», toccare  > «Equipment» > «Valve Cycle». Appare la schermata «Valve Cycle».

Figura 90 Ciclo delle valvole



Configurazione avanzata

La schermata di configurazione avanzata mostra tutte le opzioni avanzate del termostato.

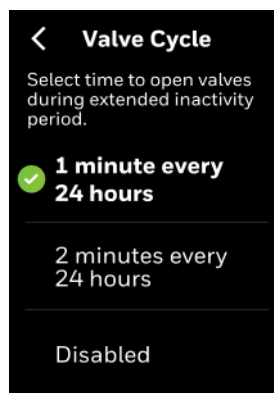
Per visualizzare le opzioni avanzate

1. Scorrere verso sinistra nella schermata «Home».
2. Nella schermata «Quick Access», toccare  > **Advanced**.
Appare la schermata di configurazione avanzata.

Figura 91 Configurazione avanzata - Apparecchiatura - Pompa di calore



Nota: La seconda opzione sullo schermo sopra cambia in base all'apparecchiature selezionato nella configurazione dell'apparecchiature. Inoltre, i menu di raffreddamento e riscaldamento cambiano in base alla selezione dell'apparecchiature. Consultare [Configurazione apparecchiatura](#).

Opzioni di set point - Tutti i tipi di apparecchiature

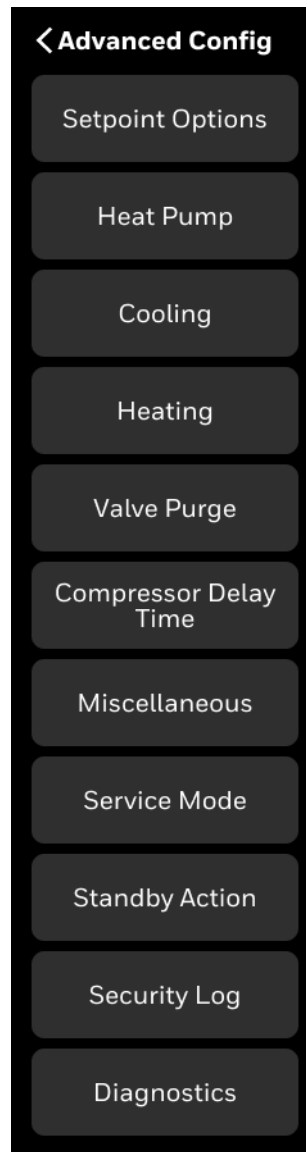
Questa opzione consente agli utenti di impostare i punti di regolazione della temperatura massima o minima.

Per configurare le opzioni dei setpoint

1. Scorrere verso sinistra nella schermata «Home».
2. Nella schermata «Quick Access», toccare  > «Advanced» > «Setpoint Options». Appare la schermata «Setpoint Options».

Figura 92 Opzioni di set point



Tabella 27: Opzioni di set point

Funzionamento	Tipo di configurazione	Intervallo	Descrizione
Interruzioni	Set point di raffreddamento min	50-115 °F (Predefinito 90 °F)	Il setpoint minimo di raffreddamento che l'utente può impostare
	Set point di riscaldamento max	40-105 °F (Predefinito 105 °F)	Il punto massimo di regolazione del calore può essere impostato dall'utente
Limiti	Banda morta del termostato	2 °F-8 °F (Predefinito: 3 °F)	Garantisce che il punto di regolazione del calore e quello di raffreddamento mantengano un intervallo di temperatura minima differenziale quando il termostato è in modalità automatica.
	Limite set point temporaneo	0 °F-45 °F (Predefinito 30 °F)	L'intervallo sopra o sotto il set point occupato con cui la temperatura può essere modificata dall'utente dal set point programmato quando è occupato o quando si avvia temporaneamente l'override della pianificazione. Questo include l'occupazione pianificata o l'override dell'occupazione pianificata (bypass override). Durante i periodi di inoccupazione e in standby, lo sfasamento effettivo del set point è impostato a 0 Δ°F. Se un occupante vuole cambiare il set point temporaneo, deve prima impostare la pianificazione su occupato e, quindi, il termostato permetterà all'occupante di modificare il set point temporaneo

Tabella 27: Opzioni di set point

Funzionamento	Tipo di configurazione	Intervallo	Descrizione
Recupero del raffreddamento	Rampa di set point	da 0 a -20 °F/ora (Impostazione predefinita 6 °F/ora)	Quando la temperatura dell'aria esterna è disponibile, la velocità effettiva della rampa di raffreddamento cambia man mano che la temperatura dell'aria esterna cambia. Quando la temperatura dell'aria esterna è alla temperatura minima della rampa di raffreddamento (ad esempio 90 °F) e superiore, la velocità effettiva della rampa di raffreddamento è alla rampa minima di raffreddamento (ad esempio 2 Δ°F/ora). Quando la temperatura dell'aria esterna scende, la velocità di rampa di raffreddamento viene abbassata fino a raggiungere o superare la temperatura massima della rampa di raffreddamento (ad esempio 70 °F), la velocità effettiva di raffreddamento è al massimo della velocità di rampa di raffreddamento (ad esempio 6 Δ°F/ora).
Recupero del riscaldamento	Rampa di set point	da 0 a -36 °F/ora (Impostazione predefinita 8 °F/ora)	Quando la temperatura dell'aria esterna è disponibile, la velocità di rampa di riscaldamento effettiva cambia al variare della temperatura dell'aria esterna. Quando la temperatura dell'aria esterna è alla temperatura minima del tasso di rampa di calore (ad esempio 0 °F) o inferiore, il velocità di rampa di riscaldamento effettivo è al minimo (ad esempio 2 Δ°F/h). Quando la temperatura dell'aria esterna è alla massima temperatura della rampa di calore (ad esempio 60 °F) o superiore, la velocità di rampa di riscaldamento effettiva è al tasso massimo della velocità di rampa di riscaldamento (ad esempio 8 Δ°F/h).

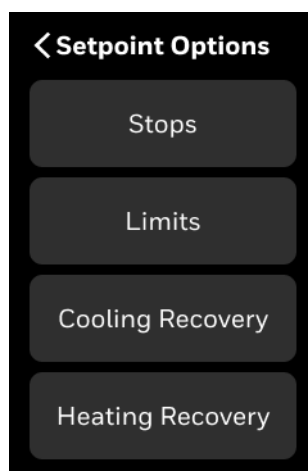
Pompa di calore

Nota: Questa caratteristica è applicabile solo ai modelli TC300B/TC320B. Questa opzione è disponibile solo quando l'attrezzatura è configurata come pompa di calore. Vedere [Configurazione apparecchiatura](#).

Per configurare la pompa di calore

1. Scorrere verso sinistra nella schermata «Home».
2. Nella schermata «Quick Access», toccare  > «Advanced» > «Heat Pump». Compare la schermata della pompa di calore.

Figura 93 Pompa di calore



Tabella 28: Pompa di calore

Tipo	Tipo di configurazione	Intervallo	Descrizione
Blocchi (solo per la pompa di calore ad aria)	Blocco del compressore	da 0 a 70 °F (predefinito 30 °F)	Durante la modalità di riscaldamento, quando la temperatura dell'aria esterna è inferiore al set point di blocco del compressore della pompa di calore, gli stadi del compressore vengono disabilitati e il riscaldamento ausiliario viene consentito di funzionare.
	Blocco riscaldamento ausiliario	da 30 a 120 °F (predefinito 65 °F)	Durante la modalità di riscaldamento, quando la temperatura dell'aria esterna supera il set point di blocco del riscaldamento ausiliario, le fasi ausiliari verranno disattivate. Tuttavia, se i compressori vengono bloccati dalla temperatura dell'aria esterna o se l'unità viene attivata in modalità di riscaldamento di emergenza, le fasi ausiliarie di riscaldamento vengono lasciate funzionare.

Tabella 28: Pompa di calore

Tipo	Tipo di configurazione	Intervallo	Descrizione
Riscaldamento ausiliario	Fattore di rampa di riscaldamento ausiliario	da 0 a 100 (predefinito 2)	La rampa viene utilizzata quando il termostato si sta riprendendo dal set point non occupato. Per evitare l'uso delle fasi ausiliarie di riscaldamento durante questo periodo, l'utente può specificare un fattore di rampa di riscaldamento ausiliario. Questo crea un secondo set point per la rampa di recupero per il riscaldamento ausiliario. Se i compressori di calore non riescono a mantenere la propria rampa di recupero o sono disabilitati quando la temperatura dell'aria esterna è bassa, la rampa di riscaldamento ausiliario viene utilizzata per permettere al riscaldamento ausiliario di recuperare prima del periodo di occupazione.
	Abilitazione il ritardo di riscaldamento ausiliario Ritardo di riscaldamento ausiliario	da 30 a 960 minuti (Predefinito 30 min)	Questo timer si avvia quando si accende la fase più elevata del tipo di apparecchiatura per il riscaldamento precedente. Riscaldamento ausiliario Verrà utilizzato (se necessario) quando il timer scade.

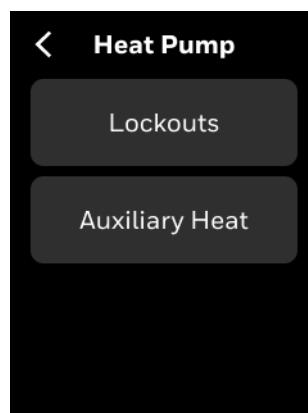
Opzioni di raffreddamento - Per pompa di calore e apparecchiature convenzionali

Nota: Questa caratteristica è applicabile solo ai modelli TC300B/TC320B.

Per configurare le opzioni di raffreddamento

1. Scorrere verso sinistra nella schermata «Home».
2. Nella schermata «Quick Access», toccare  > «Advanced» > «Cooling».
Compare la schermata delle opzioni di raffreddamento.

Figura 94 Opzioni di raffreddamento - Per ecc: per pompa di calore e apparecchiature convenzionali



Tabella 29: Opzioni di raffreddamento - per pompa di calore e apparecchiature convenzionali

Tipo di raffreddamento	Tipo di configurazione	Intervallo	Descrizione
Blocchi	Limite basso di raffreddamento DAT	da -40 a 60 °F (predefinito 45 °F)	Quando la temperatura dell'aria di scarico è al di sotto del set point inferiore dell'aria di scarico, il controllo di raffreddamento disattiverà le fasi di raffreddamento finché la temperatura dell'aria di scarico non supera il suo set point più 2 °F differenziale.
	Blocco del raffreddamento OAT	da -40 a 120 °F (predefinito 35 °F)	Quando la temperatura dell'aria esterna è al di sotto del punto di regolazione del blocco di raffreddamento, il controllo di raffreddamento sarà disabilitato. Quando la temperatura dell'aria esterna è sopra il set point di blocco del raffreddamento più un differenziale di 2 °F, il controllo di raffreddamento è abilitato.

Tabella 29: Opzioni di raffreddamento - per pompa di calore e apparecchiature convenzionali

Tipo di raffreddamento	Tipo di configurazione	Intervallo	Descrizione
Aumenti	Intervallo di limitazione	da 0 a 30 °F (predefinito 4 °F)	L'intervallo di strozzamento è la variazione della temperatura rilevata necessaria per guidare l'uscita da 0 al 100%. L'intervallo di strozzamento deve essere abbastanza stretto da garantire un buon controllo senza diventare instabile. L'intervallo di limitazione è determinato da fattori tra cui: l'applicazione di controllo, la capacità di riscaldamento o raffreddamento dell'apparecchiatura rispetto alla dimensione fisica dello spazio controllato e l'algoritmo di controllo utilizzato. Più stretto (più piccolo) è l'intervallo di strozzamento, più preciso è il controllo e più ampio (più grande) è l'intervallo di strozzamento, più stabile è il controllo. L'obiettivo è impostare l'intervallo di strozzamento per raggiungere l'equilibrio ottimale tra precisione e stabilità.
	Tempo integrale di raffreddamento	da 0 a 5000 sec (Predefinito 2500 secondi)	Il tempo durante il quale l'errore è continuato senza essere corretto. L'azione integrale corregge gli errori di controllo della temperatura del controllo solo proporzionale, ma è più lento a reagire a grandi variazioni di temperatura o di setpoint.
Ritardo della ventola	Tempo di ritardo di spegnimento della ventola	0-180 sec	La ventola è in funzione per un certo periodo di tempo dopo che tutte le uscite di raffreddamento sono state spente. Può essere usato per far funzionare la ventola dopo che tutte le uscite di raffreddamento si sono spente, così che la serpentina di raffreddamento possa riscaldarsi prima che la ventola si spenga, per evitare che la condensa evapori nello spazio.
Cicli all'ora	Cicli di raffreddamento all'ora	da 2 a 20 CPCH (impostazione 3 CPH)	La frequenza con cui il sistema si avvia e si interrompe entro un'ora
Tempi minimi	Periodo di spegnimento min raffreddamento	da 0 a 300 sec (predefinito 60 sec)	Tempo minimo di accensione/ spegnimento dello stadio di raffreddamento: Aspetta prima che uno stadio di raffreddamento possa essere acceso/spento dopo averlo spento/ riacceso, per evitare possibili danni se il compressore viene riavviato troppo rapidamente.
	Raffreddamento min in orario	da 0 a 300 sec (predefinito 120 secondi)	

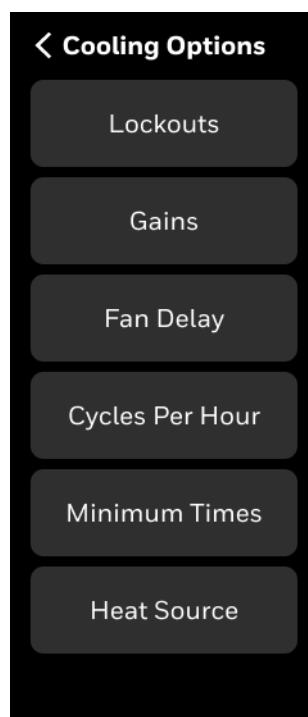
Opzioni di raffreddamento - Per apparecchiature ventilconvettore

Per configurare le opzioni di raffreddamento

1. Scorrere verso sinistra nella schermata «Home».
2. Nella schermata «Quick Access», toccare  > «Advanced» > «Cooling». Compare la schermata delle opzioni di raffreddamento.

Figura 95 Opzioni di raffreddamento - Per apparecchiature ventilconvettore



Tabella 30: Opzioni di raffreddamento - Per apparecchiature ventilconvettore

Tipo di raffreddamento	Tipo di configurazione	Intervallo	Descrizione
Limite DAT	Limite basso di raffreddamento DAT	da -40 a 60 °F (predefinito 45 °F)	Quando la temperatura dell'aria di scarico è al di sotto del set point inferiore dell'aria di scarico, il controllo di raffreddamento disattiverà l'uscita fisica del raffreddamento finché la temperatura dell'aria di scarico non supera il suo set point +2 °F differenziale.
Aumenti	Intervallo di limitazione	0 a 30 °F (predefinito 10 °F)	L'intervallo di strozzamento è la variazione della temperatura rilevata necessaria per guidare l'uscita da 0 al 100%. L'intervallo di strozzamento deve essere abbastanza stretto da garantire un buon controllo senza diventare instabile. L'intervallo di limitazione è determinato da fattori tra cui: l'applicazione di controllo, la capacità di riscaldamento o raffreddamento dell'apparecchiatura rispetto alla dimensione fisica dello spazio controllato e l'algoritmo di controllo utilizzato. Più stretto (più piccolo) è l'intervallo di strozzamento, più preciso è il controllo e più ampio (più grande) è l'intervallo di strozzamento, più stabile è il controllo. L'obiettivo è impostare l'intervallo di strozzamento per raggiungere l'equilibrio ottimale tra precisione e stabilità.
	Tempo integrale di riscaldamento/ Tempo integrale di raffreddamento	da 0 a 5000 sec (Predefinito 2500 secondi)	Il tempo durante il quale l'errore è continuato senza essere corretto. L'azione integrale corregge gli errori di controllo della temperatura del controllo solo proporzionale, ma è più lento a reagire a grandi variazioni di temperatura o di setpoint.

Tabella 30: Opzioni di raffreddamento - Per apparecchiature ventilconvettore

Tipo di raffreddamento	Tipo di configurazione	Intervallo	Descrizione
Ritardo della ventola	Tempo di ritardo di spegnimento della ventola	0-180 sec	La ventola è in funzione per un certo periodo di tempo dopo che tutte le uscite di raffreddamento sono state spente. Può essere usato per far funzionare la ventola dopo che tutte le uscite di raffreddamento si sono spente, così che la serpentina di raffreddamento possa riscaldarsi prima che la ventola si spenga, per evitare che la condensa evapori nello spazio.

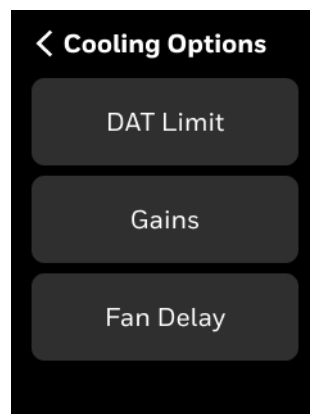
Opzioni di riscaldamento - Per pompa di calore e apparecchiature convenzionali

Nota: Questa caratteristica è applicabile solo ai modelli TC300B/TC320B.

Per configurare le opzioni di raffreddamento

1. Scorrere verso sinistra nella schermata «Home».
2. Nella schermata «Quick Access», toccare  > «Advanced» > «Heating». Compare la schermata delle opzioni di riscaldamento.

Figura 96 Opzioni di riscaldamento - Per apparecchiature ventilconvettore



Tabella 31: Opzioni di riscaldamento - Per pompa di calore e apparecchiature convenzionali

Tipo riscaldamento	Tipo di configurazione	Intervallo	Descrizione
Blocchi	Limite alto di riscaldamento DAT	da 60 a 200 °F (predefinito 150 °F)	Quando la temperatura dell'aria di scarico è al di sopra del set point superiore dell'aria di scarico, il controllo di riscaldamento disattiverà le fasi di riscaldamento finché la temperatura dell'aria di scarico va al di sotto il suo set point meno 2 °F differenziale differenziale. Questo aiuterà a evitare che la temperatura dell'aria di scarico si scaldi troppo e a evitare l'intervento del sistema di sicurezza limiti.
	Blocco del riscaldamento OAT	da 40 a 120 °F (predefinito 70 °F)	I punti di impostazione del blocco del riscaldamento OAT sono definiti in modo che, quando la temperatura dell'aria esterna supera il limite di blocco, il riscaldamento non può essere attivato. Quando la temperatura dell'aria esterna è inferiore al set point del blocco del riscaldamento meno una differenza di 2 °F, il controllo del riscaldamento è attivato.

Tabella 31: Opzioni di riscaldamento - Per pompa di calore e apparecchiature convenzionali (Continua)

Tipo riscaldamento	Tipo di configurazione	Intervallo	Descrizione
Aumenti	Intervallo di limitazione	da 0 a 30 °F (predefinito 4 °F)	L'intervallo di strozzamento è la variazione della temperatura rilevata necessaria per guidare l'uscita da 0 al 100%. L'intervallo di strozzamento deve essere abbastanza stretto da garantire un buon controllo senza diventare instabile. L'intervallo di limitazione è determinato da fattori quali l'applicazione del controllo, il tempo di risposta dell'apparecchiatura controllata e l'algoritmo di controllo utilizzato. Più stretto (più piccolo) è l'intervallo di strozzamento, più preciso è il controllo e più ampio (più grande) è l'intervallo di strozzamento, più stabile è il controllo. L'obiettivo è impostare l'intervallo di strozzamento per raggiungere l'equilibrio ottimale tra precisione e stabilità.
	Tempo integrale di riscaldamento/ Tempo integrale di raffreddamento	da 0 a 5000 sec (predefinito 2500 secondi)	Il tempo durante il quale l'errore è continuato senza essere corretto. L'azione integrale corregge gli errori di controllo della temperatura del controllo solo proporzionale, ma è più lenta a reagire a grandi variazioni di temperatura o di punto di regolazione
Ritardo della ventola	Tempo di ritardo di spegnimento della ventola	Da 0 a 180 secondi (predefinito 120 secondi)	La ventola è in funzione per un certo periodo di tempo dopo che tutte le uscite di riscaldamento sono state spente. Può essere usato per far funzionare la ventola dopo che tutte le uscite di riscaldamento si sono spente, così la serpentina di riscaldamento possa raffreddarsi prima che la ventola si spenga.
Cicli all'ora	Cicli di riscaldamento all'ora	Da 2 a 20 CPH (predefinito 6 CPH)	I cicli di riscaldamento all'ora sono un'impostazione che determina con quale frequenza il sistema di riscaldamento si accende e si spegne per mantenere la temperatura desiderata. Può essere regolato dall'utente per ottimizzare comfort ed efficienza energetica.
Tempi minimi	Tempo minimo di spegnimento del riscaldamento	da 0 a 300 sec (predefinito 60 sec)	Tempo minimo di accensione/spegnimento dello stadio di riscaldamento: Attendere prima che una fase di riscaldamento possa essere acceso o spento dopo essere stato spento o acceso, per evitare possibili danni se il compressore viene riavviato troppo rapidamente.
	Riscaldamento min in orario	da 0 a 300 sec (predefinito 120 secondi)	
Fonte di calore	Gas/Olio	2-20 CPH (predefinito 6)	I cicli di riscaldamento all'ora sono un'impostazione che determina con quale frequenza il sistema di riscaldamento si accende e si spegne per mantenere la temperatura desiderata. Può essere regolato dall'utente per ottimizzare comfort ed efficienza energetica.
	Elettrico (cicli di riscaldamento all'ora)	Da 2 a 20 CPH (predefinito 9)	

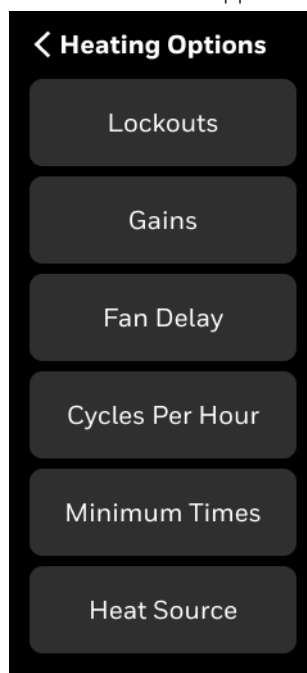
Opzioni di riscaldamento - Per apparecchiature ventilconvettore

Per configurare le opzioni di raffreddamento

1. Scorrere verso sinistra nella schermata «Home».
2. Nella schermata «Quick Access», toccare  > «Advanced» > «Heating». Compare la schermata delle Opzioni di Riscaldamento.

Figura 97 Opzioni di riscaldamento - Per apparecchiature ventilconvettore



3. Toccare «**Fan Control**», Appare la schermata «Fan Control».

Figura 98 Controllo ventola

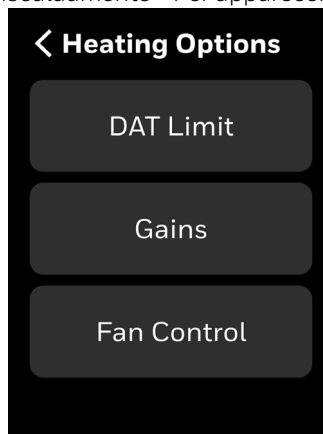

Tabella 32: Opzioni di riscaldamento - Per apparecchiature ventilconvettore

Tipo riscaldamento	Tipo di configurazione	Intervallo	Descrizione
Limite DAT	Limite alto di riscaldamento DAT	da -60 a 200 °F (predefinito 150 °F)	Quando la temperatura dell'aria di scarico è al di sopra del set point superiore dell'aria di scarico, il controllo di riscaldamento disattiverà l'uscita fisica del riscaldamento finché la temperatura dell'aria di scarico scende al di sotto del suo set point -2 °F differenziale. Questo aiuterà a evitare che la temperatura dell'aria di scarico si scaldi troppo e a evitare i limiti di attivazione.
Aumenti	Intervallo di limitazione	da 0 a 30 °F (predefinito 10 °F)	L'intervallo di strozzamento è la variazione della temperatura rilevata necessaria per guidare l'uscita da 0 al 100%. L'intervallo di strozzamento deve essere abbastanza stretto da garantire un buon controllo senza diventare instabile. L'intervallo di limitazione è determinato da fattori quali l'applicazione del controllo, il tempo di risposta dell'apparecchiatura controllata e l'algoritmo di controllo utilizzato. Più stretto (più piccolo) è l'intervallo di strozzamento, più preciso è il controllo e più ampio (più grande) è l'intervallo di strozzamento, più stabile è il controllo. L'obiettivo è impostare l'intervallo di strozzamento per raggiungere l'equilibrio ottimale tra precisione e stabilità.
	Tempo integrale di riscaldamento/ Tempo integrale di raffreddamento	da 0 a 5000 sec (predefinito 2500 secondi)	Il tempo durante il quale l'errore è continuato senza essere corretto. L'azione integrale corregge gli errori di controllo della temperatura del controllo solo proporzionale, ma è più lenta a reagire a grandi variazioni di temperatura o di punto di regolazione
Ritardo della ventola	Tempo di ritardo della ventola	da 0 a 30 sec (predefinito 30)	Tempo di ritardo della ventola dopo che le uscite di riscaldamento sono accese. Può essere usato per far funzionare la ventola dopo che le uscite di riscaldamento si sono accese per un po', così che la serpentina riscaldante possa riscaldarsi.
	Tempo di ritardo di spegnimento della ventola	Da 0 a 180 secondi (predefinito 120 secondi)	La ventola è in funzione per un certo periodo di tempo dopo che tutte le uscite di riscaldamento sono state spente. Può essere usato per far funzionare la ventola dopo che tutte le uscite di riscaldamento si sono spente, così la serpentina di riscaldamento possa raffreddarsi prima che la ventola si spenga.

Soglie dei sensori di tubi

Questa funzione è adatta per il riscaldamento quando la temperatura dei tubi è sopra la soglia, e adatta per il raffreddamento quando la temperatura dei tubi è sotto la soglia.

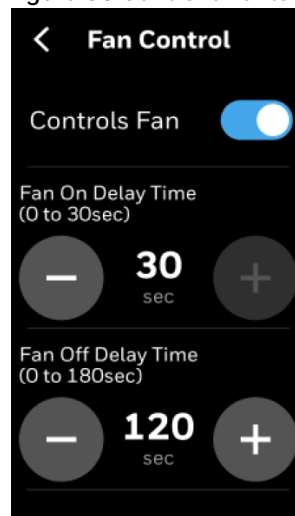
Per configurare le soglie dei sensori di tubi

1. Scorrere verso sinistra nella schermata «Home».
2. Nella schermata «Quick Access», toccare  > «Advanced» > «Pipe Sensor Thresholds». Appare la schermata «Pipe Sensor Thresholds».

Figura 99 Soglie sensori tubo



Tabella 33: Soglie sensori tubo

Funzionamento	Tipo di configurazione	Intervallo	Descrizione
Soglie di riscaldamento/raffreddamento (standard)	Soglia sensore tubo per riscaldamento	da 70 a 90 °F (predefinito 80 °F)	Quando la temperatura del tubo supera la soglia, è adatta al riscaldamento.
	Soglia sensore tubo per raffreddamento	da 45 a 65 °F (predefinito 60 °F)	Quando la temperatura del tubo scende sotto la soglia, è adatta al raffreddamento.

Tabella 33: Soglie sensori tubo (Continua)

Funzionamento	Tipo di configurazione	Intervallo	Descrizione
Controllo ibrido	Offset di temperatura (riscaldamento)	5-10 °F (Impostazione predefinita 5 °F)	Quando la temperatura del tubo è superiore a quella dello spazio e il controllo ibrido è abilitato, allora l'offset è adatto al riscaldamento.
	Timer di timeout (riscaldamento)	1-4 ore (predefinito 4 ore)	Quando il timer configurato scade, la lettura del sensore del tubo viene confrontata con la soglia impostata; se la lettura del sensore del tubo supera la soglia, genererà la temperatura dell'acqua. Non verrà attivato l'allarme del riscaldamento.
	Offset di temperatura (raffreddamento)	da -10 a -5 °F (Impostazione predefinita -5 °F)	Quando la temperatura del tubo è inferiore a quella dello spazio e il controllo ibrido è abilitato, allora l'offset è adatto al raffreddamento.
	Timer di timeout (raffreddamento)	1-4 ore (predefinito 4 ore)	Quando il timer configurato scade, la lettura del sensore del tubo viene confrontata con la soglia impostata; se la lettura del sensore del tubo è sotto la soglia, verrà generata un'azione per la temperatura dell'acqua. Non verrà attivato l'allarme di raffreddamento.

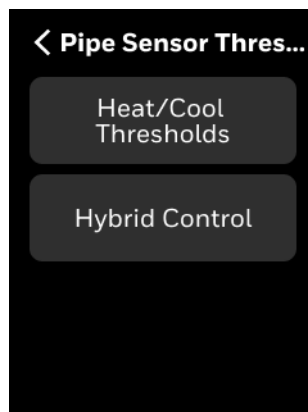
Epurazione ventola

Questa impostazione per i sistemi a 2 tubi cicla la valvola per garantire una lettura accurata del sensore di temperatura di cambio in caso di cicli di riscaldamento o raffreddamento poco frequenti.

Per configurare la purga delle valvole

1. Scorrere verso sinistra nella schermata «Home».
2. Nella schermata «Quick Access», toccare  > «Advanced» > «Valve Purge». Appare la schermata «Valve Purge».

Figura 100 Purga valvole



3. Impostare il tempo e l'intervallo di purga.

Tempo di ritardo del compressore

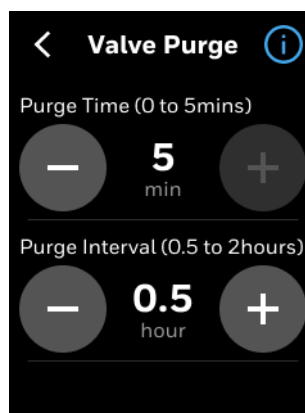
Nota: Questa caratteristica è applicabile solo ai modelli TC300B/TC320B.

Per le applicazioni con pompe di calore a fonte d'acqua, il tempo di ritardo del compressore garantisce che la valvola dell'acqua possa essere completamente aperta quando controllata dal termostato prima di attivare il comando di riscaldamento o raffreddamento del compressore.

Per configurare il tempo di ritardo del compressore

1. Scorrere verso sinistra nella schermata «Home».
2. Nella schermata «Quick Access», toccare  > «Advanced» > «Compressor Delay Time». Appare la schermata «Compressor Delay Time».

Figura 101 Tempo di ritardo del compressore

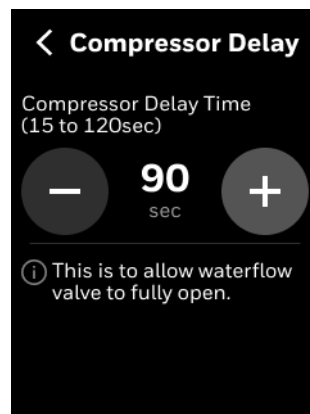

Disposizioni generali

Per configurare varie

1. Scorrere verso sinistra nella schermata «Home».
2. Nella schermata «Quick Access», toccare  > «Advanced» > «Miscellaneous». Appare la schermata «Miscellaneous».

Figura 102 Disposizioni generali



3. «Power Up Delay Time»: il termostato effettua un ritardo dopo l'accensione del controller. L'utente può impostare un ritardo da 0 a 300 secondi. Il valore predefinito è 10 secondi.
4. Forzare l'uscita provvisoria - Dopo l'aggiornamento del firmware, il dispositivo entra in una fase provvisoria di circa 35 minuti per garantire un funzionamento stabile del sistema. Durante questo periodo, non è possibile effettuare un altro aggiornamento firmware. Tuttavia, c'è un'opzione per forzare il dispositivo a uscire dalla fase provvisoria, consentendo aggiornamenti continui del firmware.

Attenzione: fare attenzione quando si usa l'opzione Uscita Forzata Provvisoria nel tuo sito.

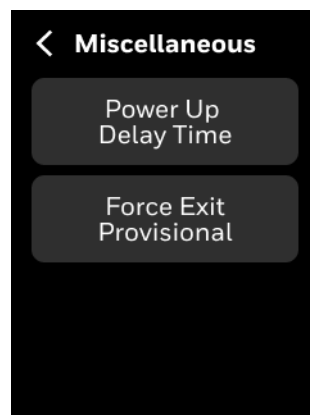
Modalità servizio

La modalità servizio disabilita tutti gli algoritmi di controllo per eseguire la manutenzione dell'apparecchiatura. Fornisce inoltre opzioni per testare i terminali per ottenere l'output previsto collegando l'apparecchiatura di test al terminale ed eseguendo manualmente l'algoritmo.

Per abilitare la modalità servizio

1. Scorrere verso sinistra nella schermata «Home».
2. Nella schermata «Quick Access», toccare  > «Advanced» > «Service Mode». Appare la schermata «Service Mode YES or NO», toccare «YES» per abilitare la modalità di servizio.

Figura 103 Abilitazione modalità servizio



3. Appare la schermata «Service Mode», toccare «Occupancy Sensor».

Figura 104 Modalità di servizio

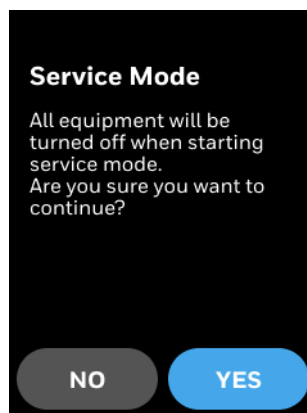
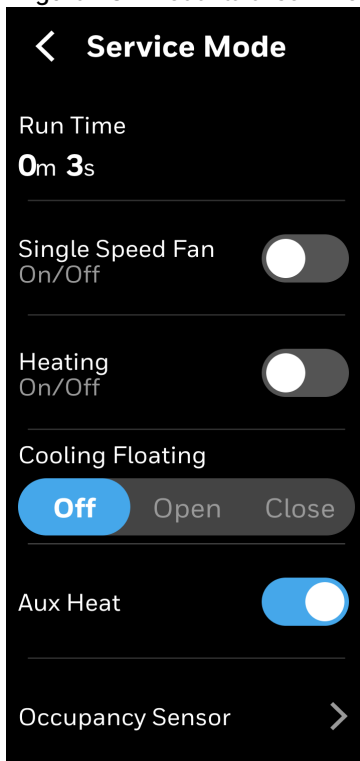

4. Appare la schermata «Occupancy Sensor» SÌ o NO, toccare SÌ per abilitare la modalità di test del sensore di occupazione.

Figura 105 Attivazione del sensore di occupazione

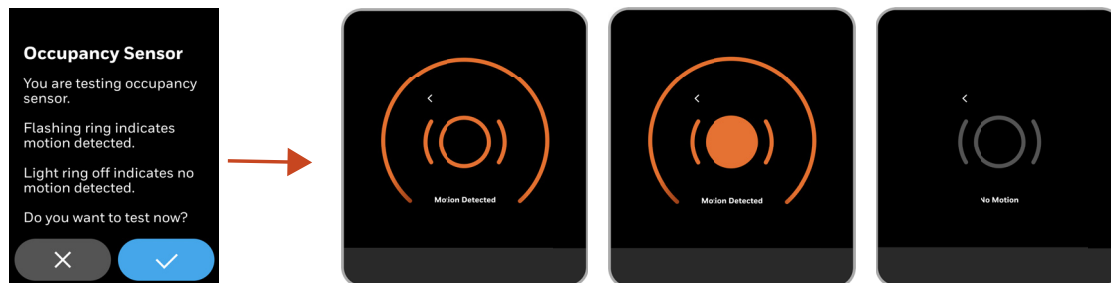

In base alla configurazione del terminale, lo schermo seguente mostra diverse opzioni per il test manuale. Ad esempio, nella schermata sottostante sono configurate ventole a velocità singola, apparecchiature di riscaldamento, raffreddamento modulante e riscaldamento ausiliario. Collegare queste apparecchiature di prova ai terminali rilevanti e verificare l'output effettivo.

Figura 106 Modalità servizio

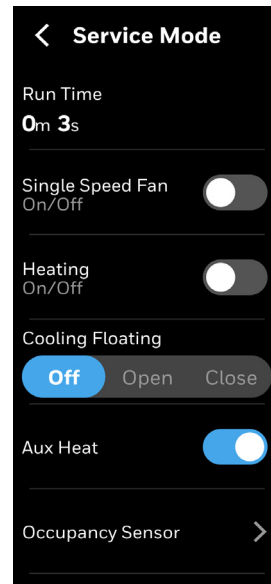

5. Collegare l'apparecchiatura pertinente al terminale e testare la sua funzionalità.
6. Per altri esempi, sono disponibili nelle immagini qui sotto, opzioni tipiche per ventola a due velocità, ventola variabile, riscaldamento modulante, valvola a 6 vie per testarne la funzionalità.

Figura 107 Opzioni tipiche di modalità di servizio

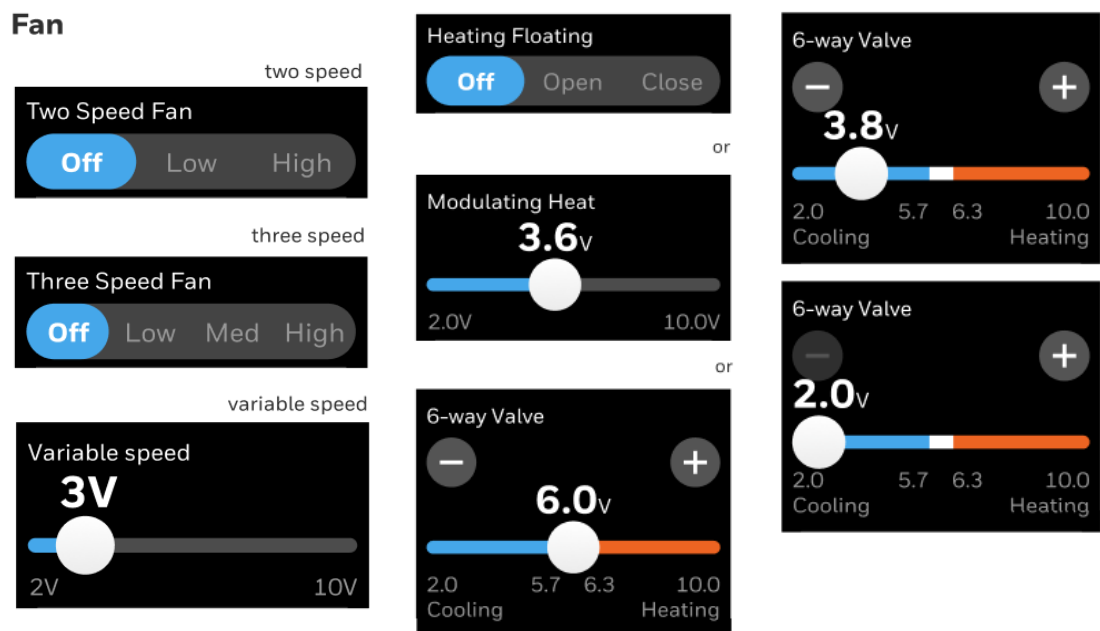

7. Per uscire dalla modalità servizio, nella schermata della modalità servizio, premere il pulsante freccia indietro.
Viene visualizzato un messaggio di conferma.

Figura 108 Uscita modalità di servizio

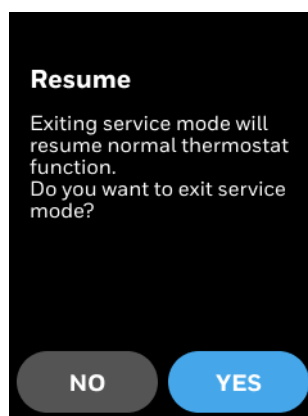

8. Toccare **Sì**.

La modalità di servizio si chiude e il termostato riprenderà il normale funzionamento.

Azione di standby

L'Azione di Standby si riferisce a quali setpoint di modalità utilizzare mentre il termostato è in modalità Standby. È possibile selezionare la modalità «Occupied» o la modalità «Unoccupied».

Per impostare l'azione di standby

1. Scorrere verso sinistra nella schermata «Home».
2. Nella schermata «Quick Access», toccare  > «Advanced» > «Standby Action». Appare la schermata «Standby Action».

Figura 109 Azione di standby



3. Toccare «Treat as Occupied» o «Treat as Unoccupied».

Registro di sicurezza

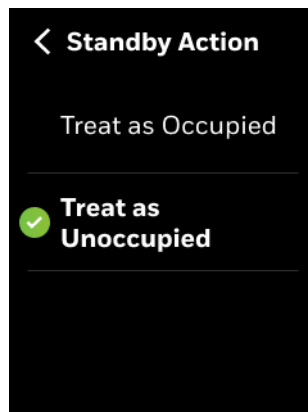
Il log di sicurezza contiene registrazioni degli eventi critici di sicurezza come cambio di password, cambio di ruolo utente, aggiornamento firmware, tempo integrale di raffreddamento, limite superiore di riscaldamento DAT, azione di standby, blocco OTA, modalità di servizio e così via.

Per visualizzare il registro di sicurezza

1. Scorrere verso sinistra nella schermata «Home».
2. Nella schermata «Quick Access», toccare  > «Advanced» > «Security Log».
Viene visualizzata la schermata «Security Log».

Figura 110 Registro di sicurezza



Diagnostica

Le informazioni diagnostiche del termostato aiutano a riparare il dispositivo in base alle informazioni del log.

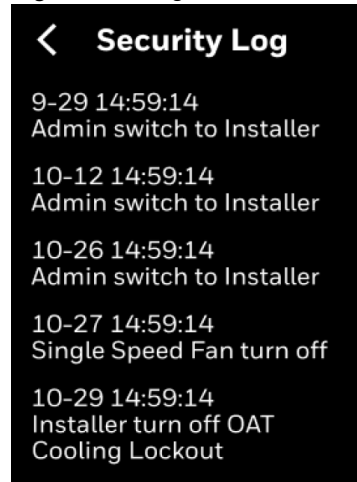
Per visualizzare la diagnostica

1. Scorrere verso sinistra nella schermata «Home».
2. Nella schermata «Quick Access», toccare  > «Advanced» > «Diagnostics». Viene visualizzata la schermata «Diagnostics».

Figura 111 Diagnostica



3. Forge - Informazioni sulla registrazione cloud
4. Azure - Informazioni di connessione e aggiornamento.
5. Informazioni di registro - Informazioni di registro del termostato come riavvio del dispositivo e altri problemi di eccezione.
6. Utilizzo della memoria - Utilizzo della memoria del firmware.
7. Informazioni sull'applicazione - Le informazioni sull'applicazione mostrano il runtime del DDC.
8. Informazioni termiche - Informazioni termiche dei dispositivi connessi.
9. Ripristino applicazioni - Toccare per ripristinare l'applicazione caricata nel termostato. Ripristinerà l'applicazione rimuovendo tutte le configurazioni esistenti.

Connessione

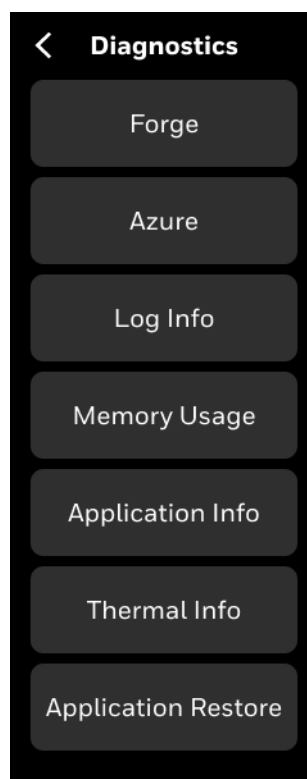
Tutti i termostati TC300 possono essere collegati tramite RS485 e collegamenti cablati. Le connessioni Wi-Fi supportano Internet e IP BACnet simultaneamente o separatamente. Le connessioni cablate supportano separatamente le connessioni BACnet MS/TP e Modbus.

I modelli TC320 supportano la connettività Wi-Fi. Questo include la connettività simultanea di BACnet IP e app mobili, oltre ad aggiornamenti firmware Over-The-Air (OTA). Il Bluetooth viene utilizzato per la protezione dei dispositivi di sicurezza informatica durante la registrazione. Per i tipi di connessione supportati nei vari modelli di termostato, si prega di fare riferimento a [Modelli TC300](#).

Note:

- BACnet MS/TP non può essere abilitato quando Modbus è abilitato e viceversa.
- BACnet MSTP non può essere abilitato quando BACnet IP è abilitato e viceversa.
- BACnet IP e Modbus possono essere abilitati simultaneamente.
- Internet (via Wi-Fi) e BACnet MST/TP possono essere abilitati contemporaneamente.
- Internet (via Wi-Fi) e Modbus possono essere abilitati contemporaneamente.

Per abilitare il Wi-Fi e la connessione a Internet

1. Scorrere verso sinistra nella schermata «Home».
2. Nella schermata «Quick Access», toccare  > **Connessione**.
Appare la schermata «Connection».

Figura 112 Connessione MS/TP di BACnet



3. Toccare il **Wi-Fi**.
4. Abilitare il Wi-Fi.
Appare la pagina Wi-Fi.

Figura 113 Wi-Fi

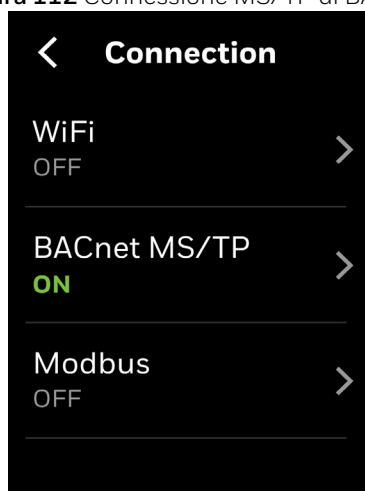
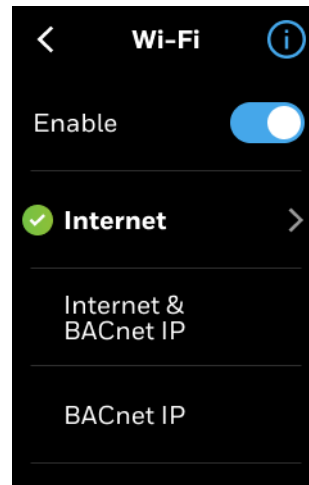

5. Toccare **Internet** per impostare la configurazione di Internet.
Appare la pagina Internet dove puoi configurare DHCP e IP statico.

Figura 114 Configurazione di Internet

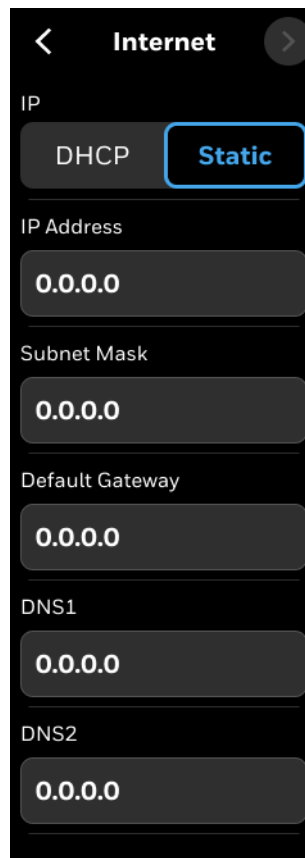

6. Selezionare «**DHCP**» o «**Static**».
7. Se è selezionato «Static», impostare i parametri di rete indicati del termostato. Questo verrà utilizzato per connettersi alla rete Wi-Fi.

8. Dopo aver impostato i parametri richiesti, toccare il pulsante freccia destra in alto nella pagina.
Il Wi-Fi scansiona la rete e visualizza un elenco delle reti Wi-Fi disponibili nei locali.

Figura 115 Elenco Wi-Fi

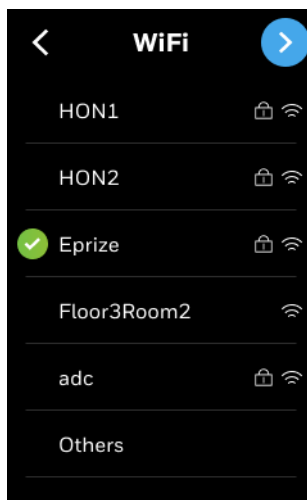

9. Toccare una rete Wi-Fi a cui si vuole collegare il termostato.
10. Inserire la password dell'SSID.
11. Toccare **«Join»**.
Appare il messaggio di operazione avvenuta correttamente.

Per collegare il termostato tramite BACnet IP

1. Scorrere verso sinistra nella schermata «Home».
2. Nella schermata «Quick Access», toccare  > **«Connection»**.
Appare la schermata di connessione.

Figura 116 Connessione MS/TP di BACnet



3. Toccare il **Wi-Fi**.
4. Abilitare il Wi-Fi.
Appare la pagina Wi-Fi.

Figura 117 Wi-Fi BACnet IP

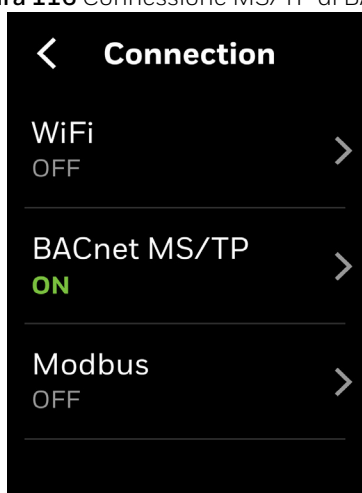
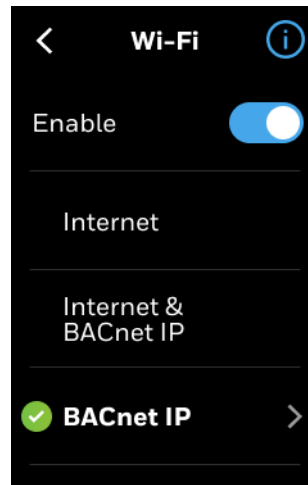

5. Toccare **BACnet IP** per connettersi a BACnet IP.
Compare la pagina IP di BACnet.

Figura 118 BACnet IP

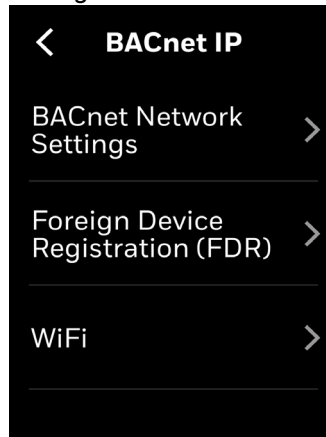

6. Toccare le **impostazioni di rete di BACnet**.

Figura 119 Impostazioni della rete IP di BACnet



7. L'**ID** del dispositivo è un identificatore unico per un dispositivo BACnet su una rete.
Inserire un numero all'interno dell'intervallo indicato.

8. Il **numero di rete** è un identificatore numerico per una rete BACnet che consente ai dispositivi di comunicare tra diverse sottoreti o tipi di media. Inserire un numero compreso tra 1 e 65534 da assegnare come identificatore univoco di rete per scopi di routing e indirizzamento
9. Il **numero di porta** UDP è un identificatore numerico per un endpoint di comunicazione UDP. Inserire un numero da assegnare come numero di porta UDP da utilizzare per la comunicazione del protocollo UDP.
10. Tornare alla pagina delle impostazioni di BACnet.
11. Toccare il **Wi-Fi**.

Figura 120 Configurazione di Internet

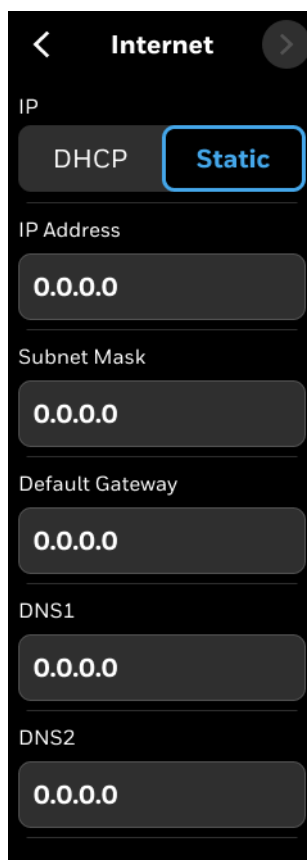

12. Selezionare «**DHCP**» o «**Static**».
13. Se è selezionato «**Static**», impostare i parametri di rete indicati del termostato. Questo verrà utilizzato per connettersi alla rete Wi-Fi.
14. Dopo aver impostato i parametri richiesti, toccare il pulsante freccia destra in alto nella pagina.
Il Wi-Fi scansiona la rete e visualizza un elenco delle reti Wi-Fi disponibili nei locali.

Per collegare il termostato tramite IP BACnet e Internet

1. Scorrere verso sinistra nella schermata «Home».
2. Nella schermata «Quick Access», toccare  > «**Connection**».
Appare la schermata «Connection».

Figure 121 Connessione MS/TP di BACnet



3. Toccare il **Wi-Fi**.
4. Abilitare il Wi-Fi.
Appare la pagina Wi-Fi.

Figura 122 Internet IP & BACnet.

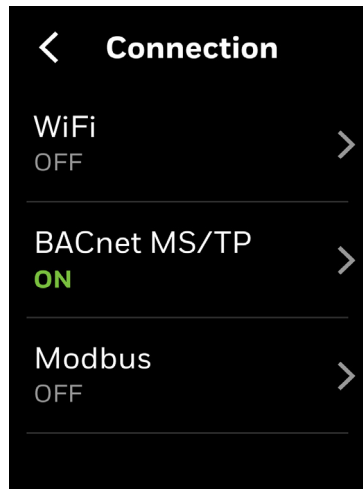
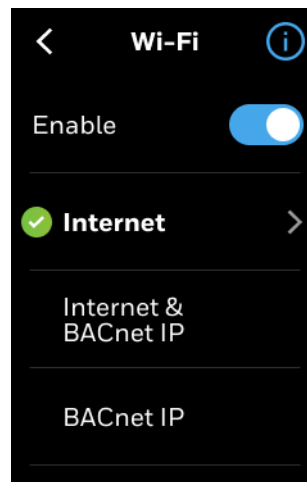

5. Toccare **Internet & BACnet IP** per connettersi sia a Internet che a BACnet IP.
Compare la pagina IP di BACnet.

Figura 123 BACnet IP

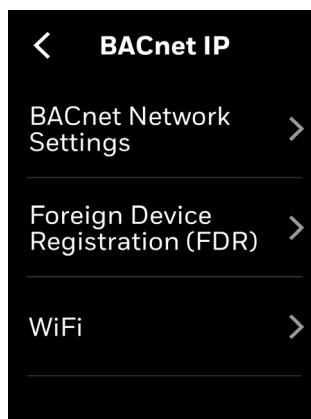

6. Toccare **le impostazioni di rete di BACnet**.

Figura 124 Impostazioni della rete IP di BACnet



7. L'**ID** del dispositivo è un identificatore unico per un dispositivo BACnet su una rete. Inserire un numero all'interno dell'intervallo indicato.
8. Il **numero di rete** è un identificatore numerico per una rete BACnet che consente ai dispositivi di comunicare tra diverse sottoreti o tipi di media. Inserire un numero compreso tra 1 e 65534 da assegnare come identificatore univoco di rete per scopi di routing e indirizzamento
9. Il **numero di porta** UDP è un identificatore numerico per un endpoint di comunicazione UDP. Inserire un numero da assegnare come numero di porta UDP da utilizzare per la comunicazione del protocollo UDP.
10. Tornare alla pagina delle impostazioni di BACnet.
11. Toccare **Wi-Fi**.

Figura 125 Configurazione di Internet

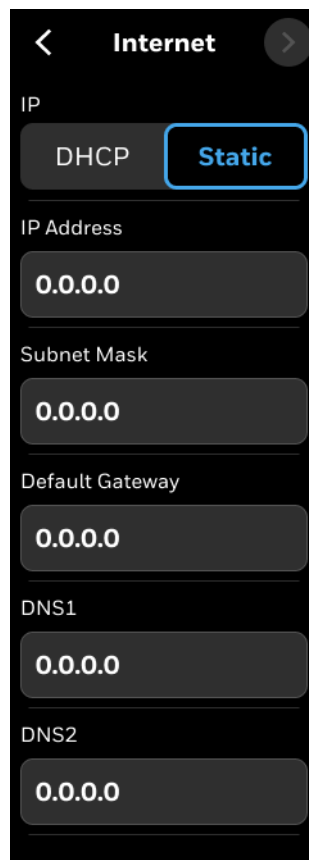

The screenshot shows a mobile application interface for configuring internet settings. At the top, there is a title bar with a back arrow on the left, the word "Internet" in the center, and a forward arrow on the right. Below the title bar, there is a section labeled "IP" with two buttons: "DHCP" and "Static". The "Static" button is highlighted with a blue border, indicating it is the selected option. Below the "IP" section, there are five input fields, each with a label and a value of "0.0.0.0": "IP Address", "Subnet Mask", "Default Gateway", "DNS1", and "DNS2".

12. Selezionare «**DHCP**» o «**Static**».
13. Se è selezionato «Static», impostare i parametri di rete indicati del termostato. Questo verrà utilizzato per connettersi alla rete Wi-Fi.
14. Dopo aver impostato i parametri richiesti, toccare il pulsante freccia destra in alto nella pagina.
Il Wi-Fi scansiona la rete e visualizza un elenco delle reti Wi-Fi disponibili nei locali.

Per collegare il termostato tramite BACnet MS/TP

1. Scorrere verso sinistra nella schermata «Home».
2. Nella schermata «Quick Access», toccare  > «Connection». Appare la schermata «Connection».

Figura 126 Connessione MS/TP di BACnet



3. Toccare il **BACnet MS/TP**. Appare la schermata di BACnet MS/TP.

Figura 127 BACnet MS/TP

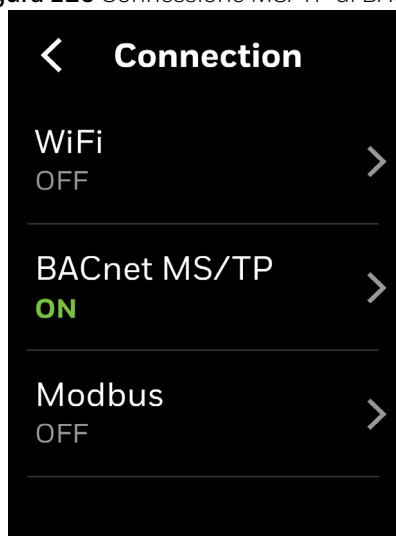
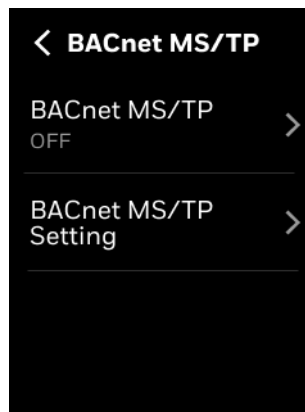

4. Toccare **BACnet MS/TP** e abilitarlo. Appare il messaggio di avvertimento «Disable BACnet IP».
5. Leggere il messaggio e toccare **Sì** per continuare. Appare la schermata di intervallo di BACnet MS/TP.

Figura 128 BACnet MS/TP

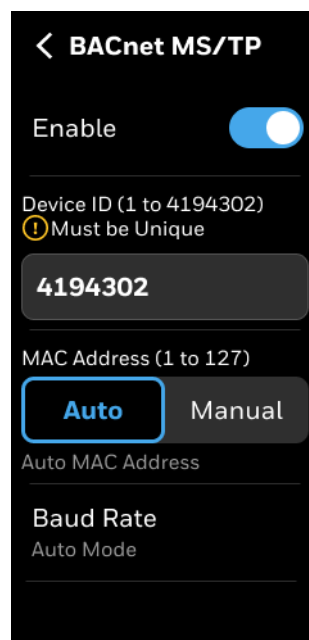

6. Il dispositivo si adatta automaticamente alla velocità di trasmissione della rete MS/TP. È possibile anche selezionare manualmente la velocità di trasmissione
7. Inserire un ID dispositivo unico per il termostato. Dovrebbe essere diverso dagli altri termostati TC300.
8. L'indirizzamento MAC automatico è abilitato di default, l'installatore può anche impostare manualmente un indirizzo MAC unico per i termostati TC300.

Nota: La velocità di trasmissione può essere configurata manualmente solo dopo un iniziale ritardo di 5 minuti.

9. Per fare la configurazione manuale, toccare **Manuale**.
Una casella di testo appare qui sotto per inserire l'indirizzo MAC manuale.
10. Toccare «**Baud Rate**» per selezionare la velocità di trasmissione desiderata dall'elenco.

Figura 129 Velocità di trasmissione

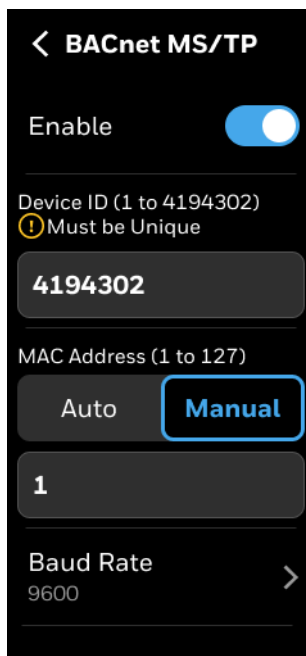

11. Toccare il pulsante freccia indietro per tornare alla schermata delle impostazioni MS/TP di BACnet.
12. Toccare **BACnet MS/TP Setting**.
 Compare la schermata delle impostazioni BACnet MS/TP.

Figura 130 Impostazione BACnet MS/TP

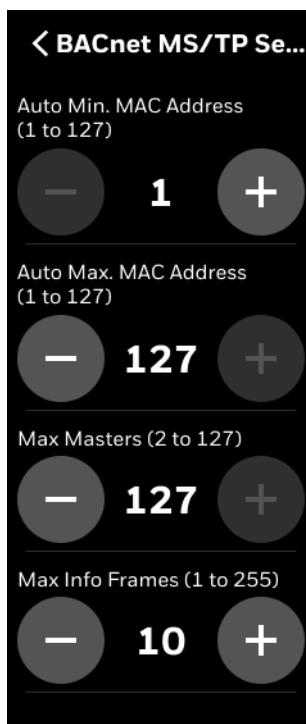

13. Impostare i parametri desiderati e premere il pulsante freccia indietro per tornare alla schermata di connessione.

I termostati TC300 cercheranno di adattarsi alla velocità di trasmissione della rete MS/TP nei primi 4 minuti dopo l'avvio o dopo l'attivazione di MS/TP. Se non si può determinare alcuna velocità di trasmissione, ad esempio se c'è un singolo dispositivo sulla rete, allora i termostati TC300 sceglieranno la velocità di trasmissione predefinita di 76800. Dopodiché, l'installatore può cambiarlo manualmente con un altro valore.

Per collegare il termostato tramite Modbus

1. Nella schermata «Connection», toccare **Modbus** e attivalo. Compare la schermata delle impostazioni del Modbus.

Figura 131 Modbus

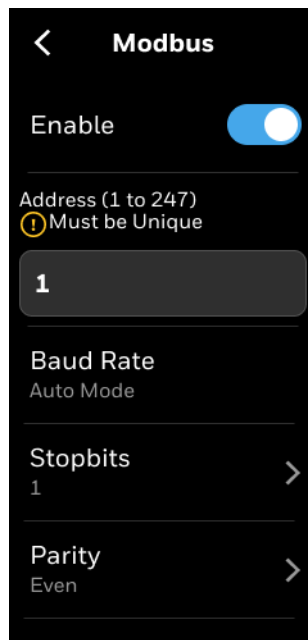

2. Inserire un indirizzo unico per il termostato. Dovrebbe essere diverso dagli altri termostati TC300.
3. Impostare la velocità di trasmissione, i bit di stop e la parità dall'elenco.
4. Toccare il tasto freccia indietro per tornare alla schermata di connessione.

Per configurare la registrazione dei dispositivi stranieri (FDR)

1. Scorrere verso sinistra nella schermata «Home».
2. Nella schermata «Quick Access», toccare  > «Connection» > WiFi
Abilita scorrendo l'interruttore a levetta verso destra.

Figura 132 Wi-Fi



3. Selezionare BACnet IP > Registrazione Dispositivi Stranieri (FDR)

Figura 133 Impostazioni FDR

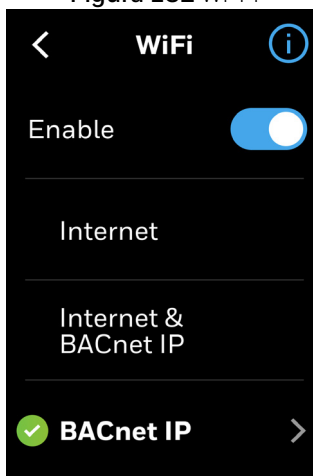
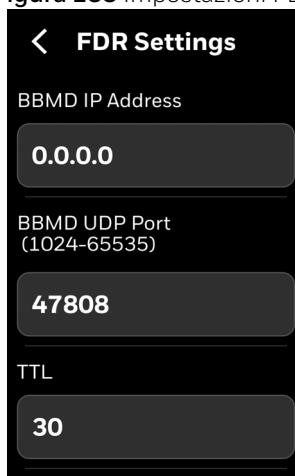

Connessione con l'app mobile

La connessione con l'app mobile è una funzione che permette al termostato di connettersi al cloud di Forge e accedere alle funzionalità e ai servizi cloud.

Per abilitare la connessione con l'app mobile

1. Scorrere verso sinistra nella schermata «Home».
2. Nella schermata «Quick Access», toccare  > «**Configuration**». Viene visualizzata la schermata «Configuration». Toccare «**Mobile App Connection**»

Figura 134 Configurazione



3. «**Mobile App Connection**» ha due opzioni: app mobile per fornitore e app mobile per utente.

Figura 135 Connessione app mobile

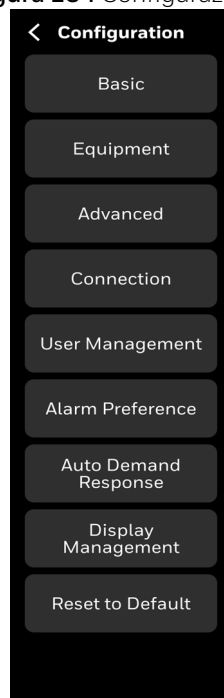
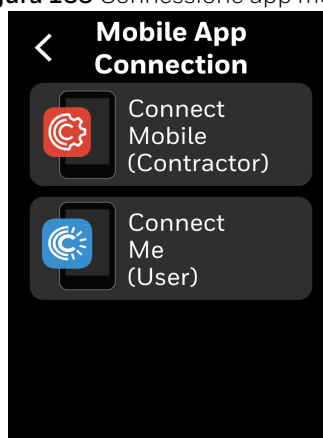

4. Toccare «Connect me (User)».

Figura 136 App utente

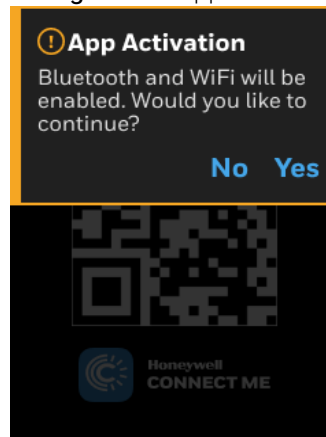

5. Il messaggio di avviso sulla connessione dell'app mobile appare se Bluetooth e Wi-Fi sono disabilitati.
Toccare **Sì** per continuare.
Compare il codice QR per la scansione Bluetooth.

Figura 137 Codice di scansione Bluetooth per l'app mobile



6. Installare l'app mobile Honeywell CONNECT ME. Vedere [Integrazione con l'app degli occupanti e la registrazione cloud](#).
7. Aprire l'app mobile, scansionare il codice QR per connetterti con l'app mobile.
Durante la connessione all'app, la connessione Wi-Fi, la registrazione Cloud e la connessione Cloud avvengono in sequenza.

Figura 138 Connessione cloud

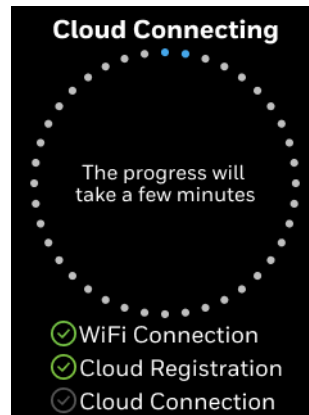

Dopo la connessione riuscita, appare un messaggio: «Cloud Connection Successful!»

Figura 139 Connessione cloud riuscita

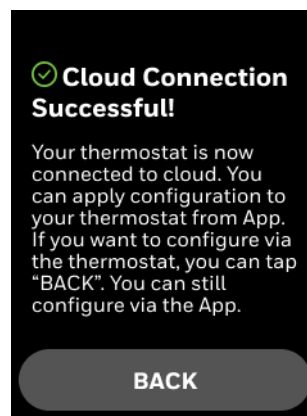

Per l'app per fornitore

1. Da connessione app mobile, selezionare «Contractor App». Appare la scansione QR di «Contractor App»

Figura 140 App per fornitore

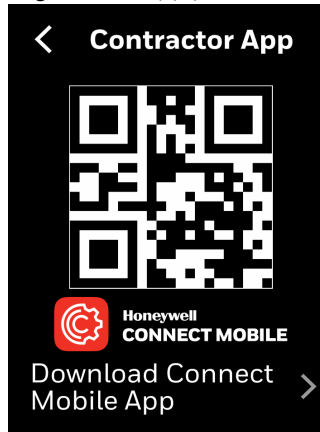

2. Installare l'app mobile Honeywell CONNECT ME. consultare [Integrazione con l'app degli occupanti e la registrazione cloud](#).

Figura 141 Connesso con Connect Mobile



Integrazione con l'app degli occupanti e la registrazione cloud

Gli utenti autorizzati possono monitorare e controllare i termostati da remoto tramite l'app Connect Me. Gli amministratori possono anche utilizzare l'app per gestire siti e utenti. Questa integrazione con l'app mobile aiuta anche a registrare il termostato nella rete Cloud e supporta successivamente l'aggiornamento del firmware Over-The-Air (OTA).

Prerequisiti

- Andare sull'app store e cerca «Honeywell Connect Me» per scaricare l'app. Oppure scansionare il codice QR indicato qui sotto. Installare l'app sul tuo dispositivo mobile, poi creare un account e creare un sito.



Per integrare con l'app «Occupant» e la registrazione cloud

1. Accendere il Bluetooth sul termostato.
2. Nell'app Occupant, dopo la registrazione e la creazione del sito, verrà chiesto di aggiungere un termostato.
Compare la pagina seguente.

Figura 142 App Occupant - Aggiunta del termostato

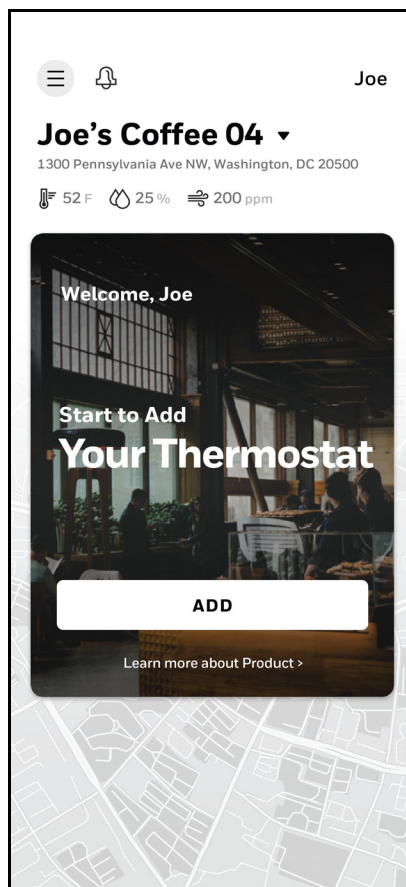

3. Selezionare **Aggiungi**.
4. Selezionare **SCANSIONA PER CONNETTERSI**.
5. Scansionare il codice QR che appare sulla pagina Bluetooth del termostato.

Figura 143 Pagina Bluetooth - Termostato



6. Il messaggio **«Successfully Connected»** appare nell'app «Occupant» se connesso con successo.

Successivamente, il termostato verrà registrato nel cloud e apparirà il messaggio di registrazione. Quindi appare la pagina di aggiunta del dispositivo.

Figura 144 Aggiungi dispositivo - Denominazione del termostato

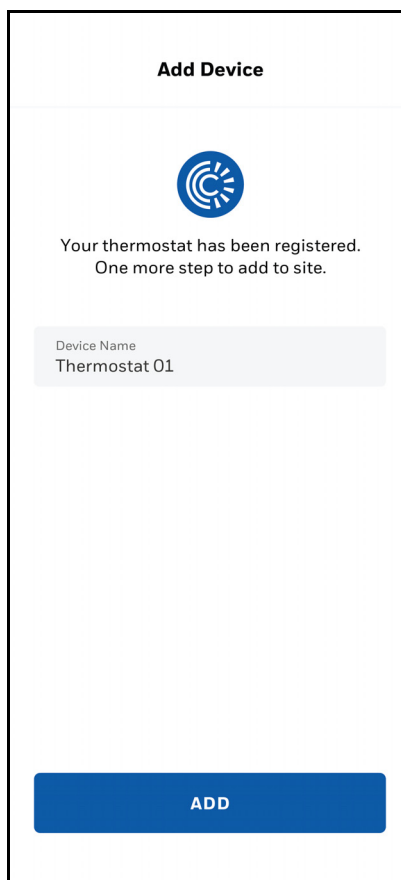

7. È possibile rinominare il dispositivo, poi selezionare «**ADD**». Questo aggiornerà il nome del termostato direttamente nel termostato stesso.
Se il nome del termostato viene cambiato, allora compare il nome aggiornato.
Dopo una connessione riuscita, appare il messaggio «Your thermostat is added and ready to use».

Figura 145 Il termostato viene aggiunto all'app Occupant

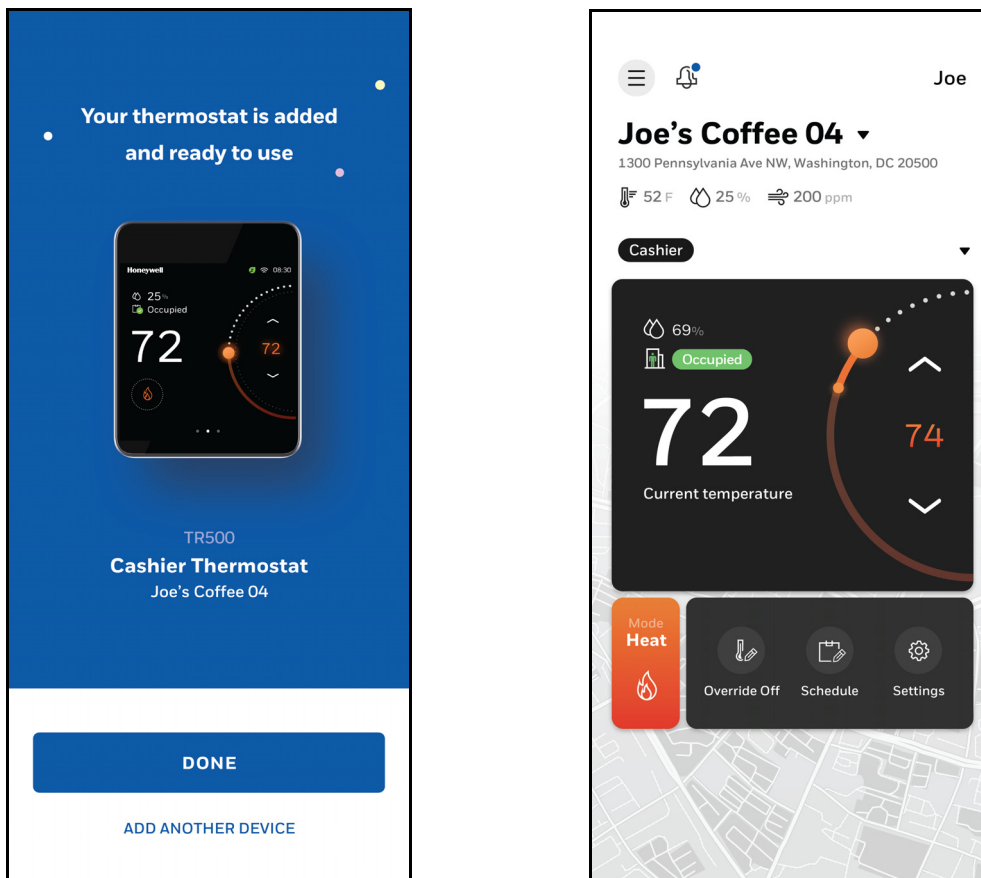

8. Selezionare «**DONE**».

La pagina principale del termostato registrato appare sul cellulare.

Per rimuovere la registrazione, vedere [Schermata «Home» \(gestione del display\)](#).

Gestione degli utenti

I termostati TC300 supportano quattro tipi di identità utente come identificati nella Tabella 34 con privilegi limitati come indicato. Ad eccezione del ruolo di installatore, è possibile ridurre questi privilegi nel menu Impostazioni utente.

Tabella 34: Ruoli utente e autorizzazioni

	Visitatore	Utente base	Amministratore	Installatore
Modalità sistema		✓	✓	✓
Override		✓	✓	✓
Visualizza allarme		✓	✓	✓
Unità di temperatura		✓	✓	✓
Configurazione della velocità della ventola		✓	✓	✓
Luminosità		✓	✓	✓
Pianificazione			✓	✓
Set point			✓	✓
Configurazione di base			✓	✓
Configurazione avanzata				✓
Apparecchiature				✓
Wifi			✓	✓
Lingua			✓	✓

Regole del codice di accesso

Tutti gli account utente sono protetti da codice di accesso. Quando crei il codice di accesso, segui le regole del codice di accesso indicate di seguito.

- La lunghezza del codice di accesso deve essere compresa tra 4 e 12 caratteri
- Non usare spazi
- Non usare lo stesso codice di accesso usato per altri utenti (per tutti i tipi di utenti)
- Se non viene inserito alcun codice di accesso per il modo base o amministratore, il termostato rimarrà al livello massimo di accesso, installatore, e non richiederà un codice per l'accesso.

Ruoli utente

Per configurare la gestione degli utenti

1. Scorrere verso sinistra nella schermata «Home».
2. Nella schermata «Quick Access», toccare  > «User Management». Viene visualizzata la schermata «User Management».

Figura 146 Gestione degli utenti



3. Toccare l'icona dell'aiuto per visualizzare la limitazione di accesso di ogni ruolo utente.

Visitatore

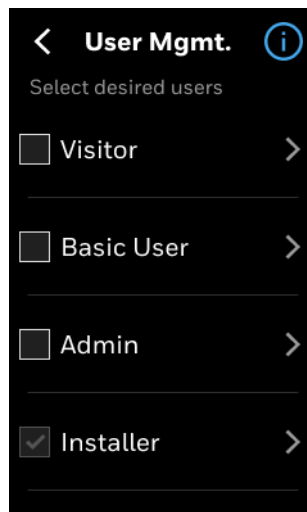
Per visualizzare il ruolo utente Visitatore

1. Nella schermata «User Management», selezionare «Visitor».
2. Toccare  per andare alla schermata precedente.

Utente base

Per gestire il ruolo utente base:

1. Nella schermata «User Management», selezionare «Basic User» e toccare . Viene visualizzata la schermata «Basic User».
2. Impostare un codice d'accesso e i permessi utente. Il codice verrà utilizzato dall'utente per accedere al termostato. Vedere [Regole del codice di accesso](#).

Nota: Il pulsante «Passcode» appare solo se il codice è impostato per l'utente base.

Figura 147 Utente base

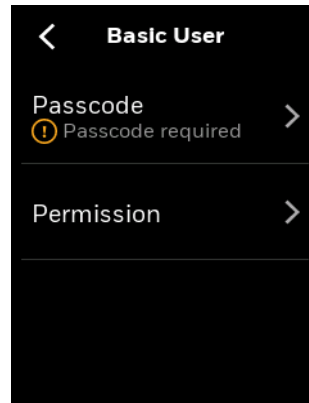

3. Toccare «**Permission**».

Viene visualizzata la schermata «Permission».

Figura 148 Permesso base per l'utente.

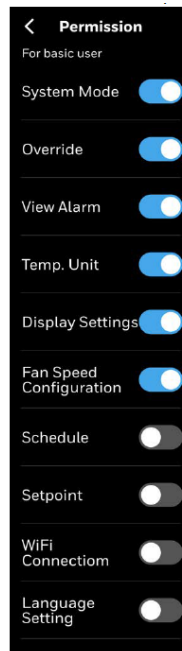

4. Disattivare le autorizzazioni indesiderate.

Amministratore

Per gestire il ruolo utente «Admin»:

1. Nella schermata «User Management», selezionare «Admin» e toccare .
Appare la schermata utente «Admin».
2. Impostare un codice d'accesso e i permessi utente. Il codice sarà usato dall'utente amministratore per accedere al termostato. Consultare [Regole del codice di accesso](#).

Figura 149 Utente amministratore



3. Toccare «Permission».
Viene visualizzata la schermata «Permission».

Figura 150 Autorizzazione utente amministratore.

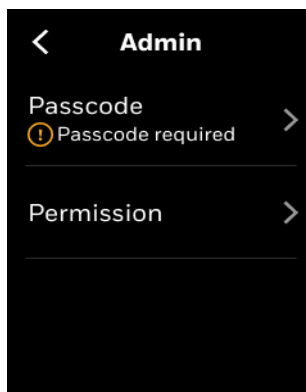
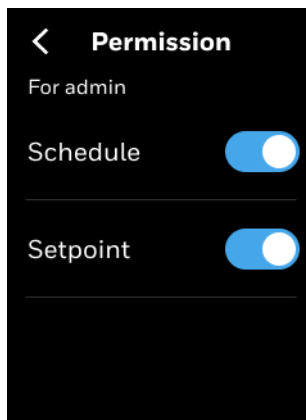

4. Disattivare le autorizzazioni indesiderate.

Installatore

Per gestire il ruolo di Installer

1. Nella schermata «User Management», selezionare **Installer** e toccare .
2. Impostare o modificare un codice. Vedere [Regole del codice di accesso](#).

Figura 151 Installatore



Schermata «Home» (gestione del display)

Questa sezione spiega come gestire le icone visualizzate nella schermata Home e nella schermata Ambiente del termostato. È applicabile a livello di dispositivo, quindi qualsiasi modifica alla gestione del display sarà applicata a tutti gli account utente.

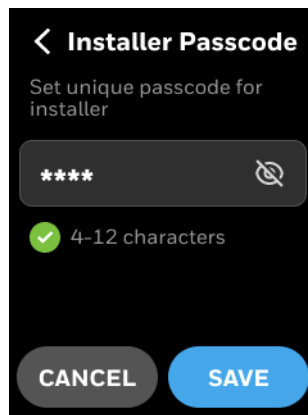
Per configurare la schermata principale

1. Scorrere verso sinistra nella schermata «Home».
2. Nella schermata «Quick Access», toccare  > «Display Management». Appare la schermata «Display Management».

Figura 152 Gestione del display



Tutte le icone sono abilitate per impostazione predefinita. È possibile disattivarla facendo scorrere l'interruttore a sinistra.

3. Toccare «**Branding**» per selezionare un marchio che verrà visualizzato nella schermata principale.
4. Scorrere verso il basso per vedere altre opzioni.

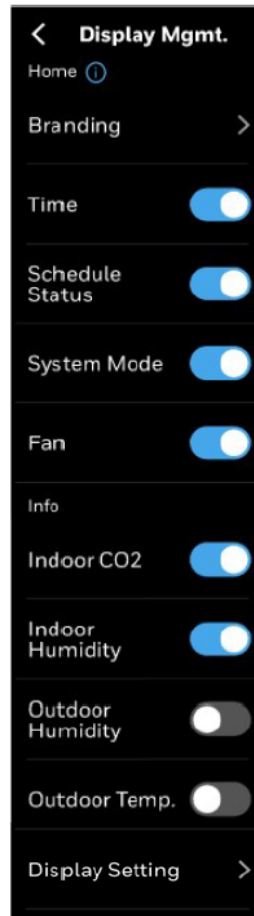
Nota: Toccare l'icona delle informazioni per visualizzare i nomi delle icone.

Impostazioni di visualizzazione

Le impostazioni di visualizzazione del termostato includono l'aumento/riduzione della luminosità e le impostazioni per spegnere il display, abbassare il display o mostrare solo l'anello quando il display è in modalità sospensione.

Per gestire le impostazioni di visualizzazione

1. Scorrere verso sinistra nella schermata «Home».

Figura 153 Schermata di accesso rapido

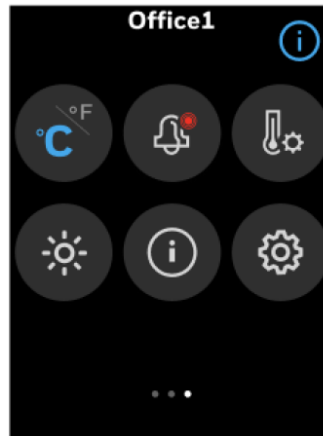

2. Toccare «**Display Setting**»
Appare la schermata delle impostazioni di gestione.

Figura 154 Impostazioni di visualizzazione

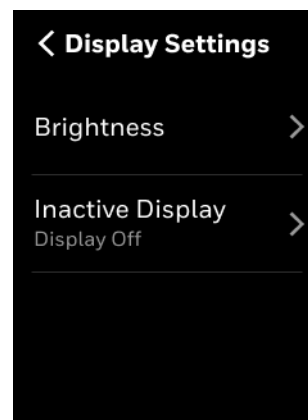

3. Toccare «**Brightness**».
Appare la schermata della luminosità.

Figura 155 Luminosità

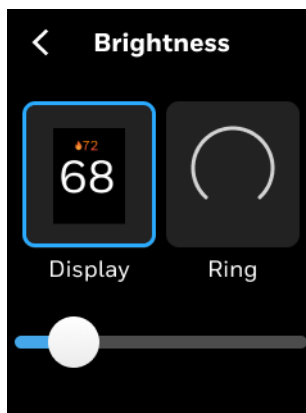

4. Toccare Display e spostare il cursore a destra per aumentare la luminosità del display.
5. Toccare Ring e spostare il cursore a destra per aumentare la luminosità dell'anello.
6. Tornare alla schermata delle impostazioni di visualizzazione per configurare il display inattivo.
7. Toccare **«Inactive Display»**.
Appare la schermata del display inattivo.
Il display inattivo si verifica quando non c'è alcuna azione dell'utente sul display. L'utente può impostare il display sempre acceso o sempre spento.

Figura 156 Display inattivo



8. Toccare **«Display Off»** per spegnere il display. Tuttavia, il LED ad anello respira per mostrare la modalità di sistema. Oppure, toccare **«Always On»** per mostrare sia il display che il LED ad anello. Oppure, toccare **«Always Off»** per tenere spenti sia il LED dell'anello che il display.

Ripristina valori predefiniti

L'utente può resettare l'intero termostato ai valori predefiniti di fabbrica oppure resettare solo i parametri di temperatura e la pianificazione ai valori predefiniti di fabbrica.

Per resettare l'impostazione predefinita di fabbrica

1. Scorrere verso sinistra nella schermata «Home».
2. Nella schermata «Quick Access», toccare  > «Reset to Default». Viene visualizzata la schermata «Reset to Default».

Figura 157 Ripristino dei valori predefiniti



3. Toccare «**Reset Weekly Schedule & Setpoint**» per resettare solo la temperatura e il set point di pianificazione. Mantiene altre configurazioni.
4. Toccare «**Reset All**» per resettare completamente il termostato. Verranno eliminate tutte le configurazioni e i dati utente.
5. Toccare «**Clear BLE PIN Code**» per cancellare il PIN Bluetooth. Dopo il reset, il PIN esistente diventa non valido. Andare su Honeywell Connect Mobile o sull'app Honeywell Connect Me per creare il codice PIN BLE.
6. Toccare «**Reset Registration**» per cancellare i file di registrazione. Il dispositivo si riavvierà.
7. Toccare «**Restart Device**» per riavviare il dispositivo senza cancellare alcun dato.

Figura 158 Messaggio settimanale di reset e conferma

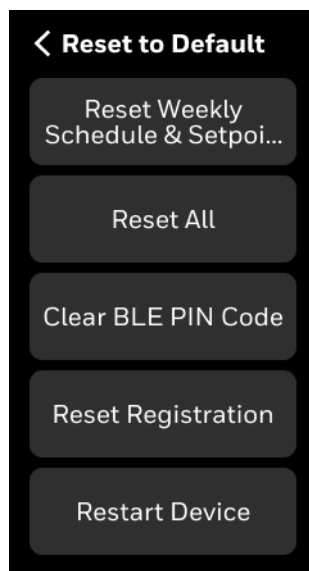
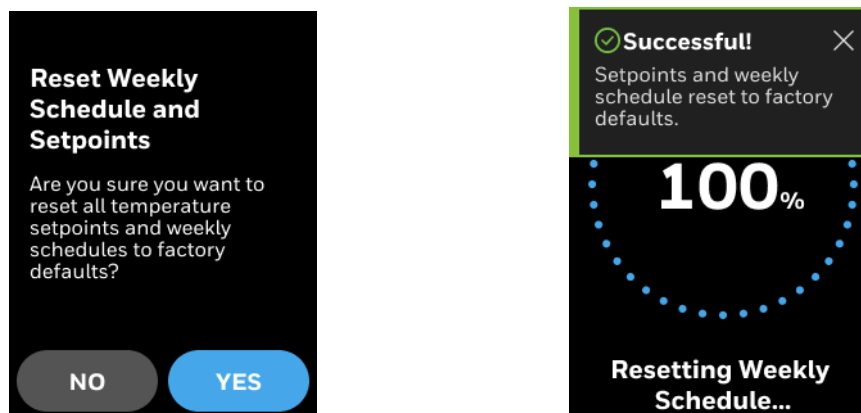

- Al momento del ripristino riuscito, l'utente verrà notificato tramite un banner di notifica.

Stato del sistema

Lo stato del sistema mostra informazioni sui dispositivi, lo stato in tempo reale e le letture dei sensori che sono in funzione o collegati al termostato. Questi valori sono solo visualizzabili.

Per visualizzare lo stato del sistema

- Scorrere verso sinistra nella schermata «Home».

Figura 159 Schermata di accesso rapido

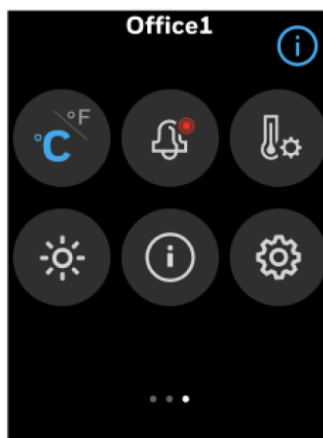

- Nella schermata «Quick Access», toccare .
Compare la schermata di stato del sistema.

Figura 160 Stato del sistema



Tabella 35: Stato del sistema

Mostra le impostazioni della lingua	In totale sono disponibili cinque lingue: inglese, spagnolo, francese, italiano e tedesco
Stato operativo	Tipo di apparecchiatura, modalità di funzionamento attuale, stato del riscaldamento, stato di raffreddamento, riscaldamento ausiliario, stato della ventola, temperatura interna, temperatura esterna, set point interno, umidità interna, CO2 interna, temperatura dell'aria di scarico, set point di controllo dell'aria di scarico, temperatura del tubo, stato di recupero, tempo di override rimanente, tempo di funzionamento, ragione del riavvio, carico del terminale, offset UTC
Pianificazione	Ora attuale dell'orario, stato attuale di occupazione, stato attuale della pianificazione, stato della prossima pianificazione, temp al prossimo stato di pianificazione,
I/O configurabile	Stato di tutti i terminali ON/OFF.
Dispositivo	Nome del modello, versione del caricamento dell'avvio, versione firmware, versione dell'applicazione, UUID, numero di serie.
Stato della rete	Per BACnet MS/TP: ID dispositivo, indirizzo MAC, velocità di trasmissione. Per Modbus: Indirizzo, velocità di trasmissione, parità, bit di stop. Per il Wi-Fi: Rete, stato della connessione, indirizzo MAC Wi-Fi, SSID Wi-Fi, indirizzo IP Wi-Fi.
Servizio	Nome e numero di telefono del personale di servizio.

Tabella 35: Stato del sistema

Risorsa tecnica	<p>Mostra un codice QR. Scansionarlo con la fotocamera del cellulare per accedere alla letteratura tecnica.</p> 
-----------------	--

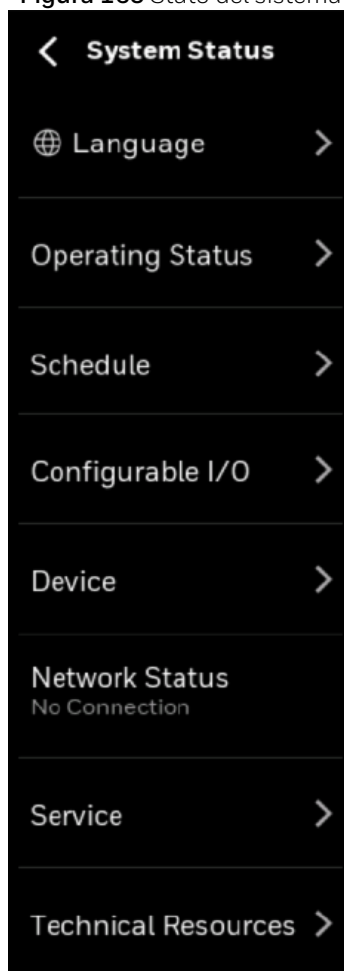
Set point

Per configurare le impostazioni dei set point

1. Scorrere verso sinistra nella schermata «Home».

Figura 161 Schermata di accesso rapido

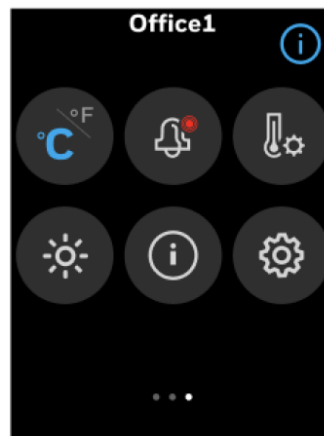

2. Nella schermata «Quick Access», toccare .
Appare la schermata dei set point.

Figura 162 Definire i set point



3. Nella schermata «Setpoints», toccare «Occupied», «Standby» o «Unoccupied»
Compare la schermata «Occupied».

Figura 163 Occupato

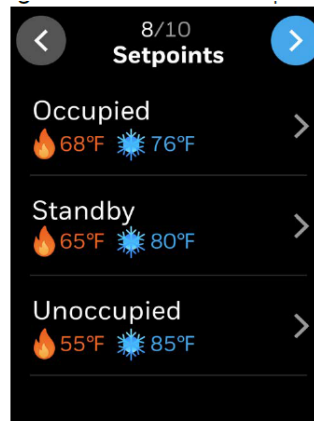
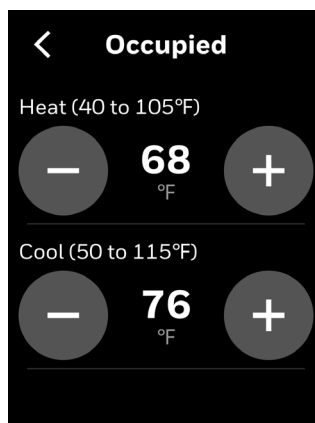

Suggerimento: premere a lungo il pulsante +/- per aumentare o diminuire rapidamente il valore.

4. Configurare i limiti di setpoint richiesti per le modalità Occupato, Standby e Non Occupato. Il termostato esegue il controllo dei limiti su tutti i set point della temperatura, nel caso in cui le relazioni dei set point vengano violate.
- La modalità «Occupied» tratta lo spazio dell'edificio come occupato e configurato con set point di comfort.
 - La modalità «Unoccupied» tratta lo spazio dell'edificio come non occupato e configurata con set point di risparmio energetico.
 - I set point in modalità «Standby» sono configurati in modo che i livelli target possano essere raggiunti rapidamente con l'inizio del successivo periodo di occupazione.
 - La modalità temporanea permette all'utente di modificare i set point della temperatura della modalità «Occupied» dopo che è passato alla modalità temporanea dalla modalità «Occupied». Questo non è possibile in modalità Inoccupata e Standby.
 - Il set point minimo di raffreddamento e il set point massimo di riscaldamento possono essere regolati: il set point minimo di raffreddamento predefinito è 50 °F, il set point massimo di riscaldamento è 105 °F. Intervallo di set point di riscaldamento: da 40 °F a 150 °F; intervallo di set point di raffreddamento: da 50 °F a 115 °F
 - Durante la configurazione dell'intervallo di temperatura, assicurarsi che il riscaldamento non occupato \leq riscaldamento di standby \leq calore occupato \leq raffreddamento occupato $<$ raffreddamento in standby \leq raffreddamento non occupato.
 - Il punto di regolazione a freddo occupato dovrebbe essere almeno un valore di banda morta superiore al punto di regolazione del calore occupato.

Comportamento del sensore di occupazione

- Il sensore di occupazione influisce sull'occupazione effettiva solo quando lo stato di occupazione programmata è Occupato:
- Quando lo stato del sensore di occupazione è occupato, l'occupazione effettiva agirà come occupata.

Figura 164 Ritardo del sensore di occupazione

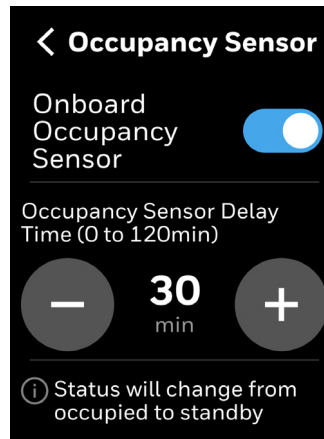

- Quando lo stato del sensore occupato è non occupato durante il periodo di ritardo, l'occupazione effettiva passerà a standby.
- Quando lo stato di occupazione pianificato è non occupato o in standby, l'occupazione effettiva seguirà lo stato di occupazione pianificato e ignorerà il valore del sensore di occupazione.
- Per i modelli con sensore di occupazione a bordo (TC3x2/TC3x3), gli utenti possono configurare se abilitare il sensore di occupazione. Per impostazione predefinita, è abilitato.

Modalità di sistema

Per cambiare la modalità del sistema

1. Nella schermata «Home», toccare l'icona della modalità, ad esempio . Appare la schermata della modalità.

Figura 165 Modalità di sistema



2. Selezionare una modalità e toccare il pulsante della freccia indietro. La modalità è cambiata.

Velocità della ventola

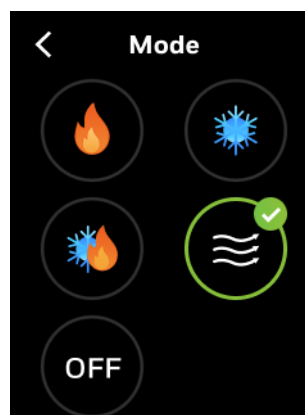
Per cambiare la velocità della ventola

1. Nella schermata «Home», toccare l'icona della modalità.
Appare la schermata della velocità della ventola.

Figura 166 Velocità della ventola

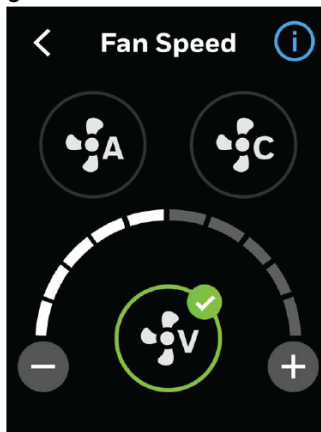

2. Selezionare la velocità della ventola e premere il pulsante della freccia indietro.
La velocità della ventola viene cambiata.
La ventola automatica può essere selezionata solo durante lo stato di standby o non occupato.
Durante la deumidificazione, la velocità della ventola sarà automaticamente limitata a velocità minima.
3. Toccare l'icona della guida per visualizzare la descrizione della modalità ventola.

Figura 167 Aiuto per la velocità della ventola



Aggiornamento firmware automatico

I termostati TC300, se connessi a Internet, scaricano e installano automaticamente l'ultima versione del firmware dal cloud.

Figura 168 Aggiornamento firmware automatico

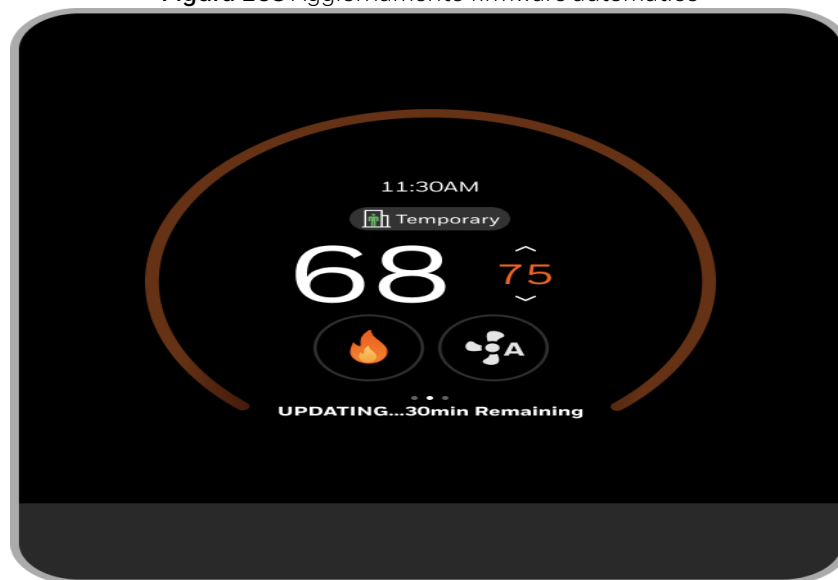

Supporto per dispositivi Sylk TR100 come TR75

Per utilizzare il valore del modulo a parete Sylk dopo aver connesso TR100 emulando TR75 all'indirizzo Sylk 6

Per aggiungere il modulo a parete Sylk 6.

1. Scorrere verso sinistra nella schermata «Home».
2. Nella schermata «Quick Access», toccare  > «Equipment» > «Sensor Settings» > «Syk Sensors».
Appare la schermata «Syk Sensors».
3. Selezionare TR100 come TR75 all'indirizzo Sylk 6.

Figura 169 Sensori Sylk



4. Appare la schermata «Address 6».
Abilitarla facendo scorrere il pulsante di attivazione/disattivazione verso destra e scegliendo «Humidity».

Figura 170 Ind. 6

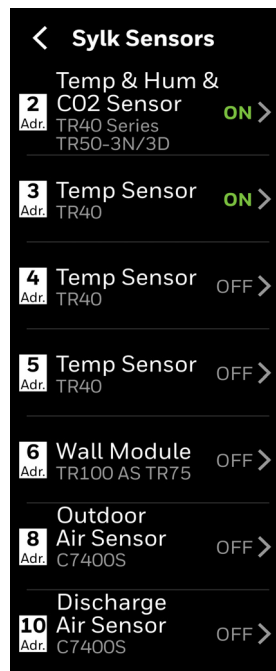
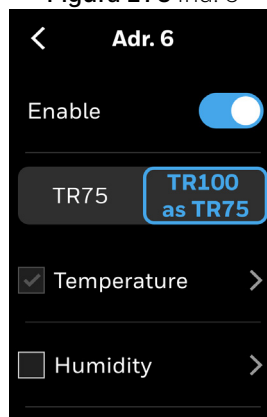

Modulo a parete per supporto TC300 «TR100 usando emulazione TR75» sulle limitazioni di Sylk Addr.6

Modalità sistema

TC300:

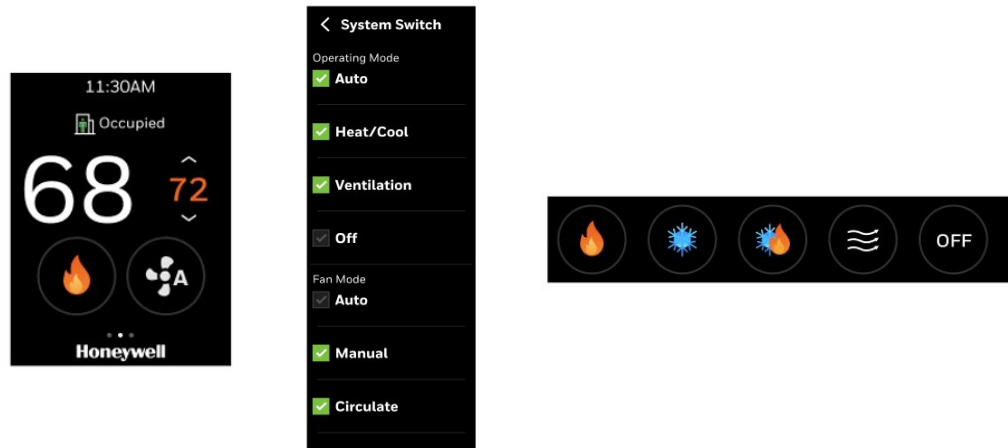

Il TR100 non ha la modalità «Fan Only», se il TC300 passa a «Fan Only», la configurazione del TC300 avviene correttamente, il TR100 rimane invariato.

TR100 Utilizzando l'emulazione TR75

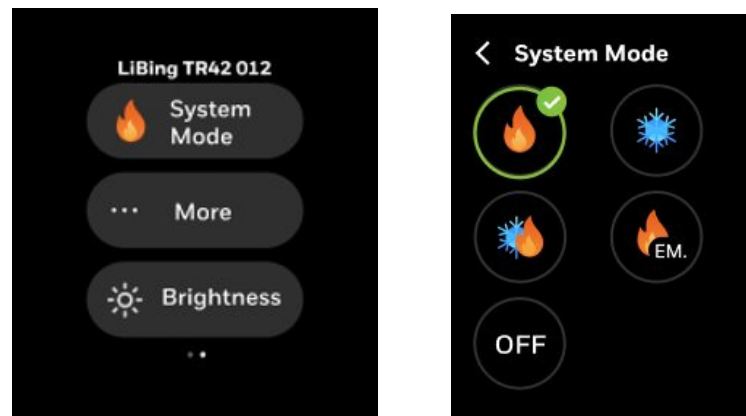

Se il TR100 cambia a una modalità che il TC300 non supporta, ad esempio: apparecchiatura solo riscaldamento, ma il TR100 passa in modalità raffreddamento. TC300 rimarrà invariato. Successivamente, se l'impostazione TR100 non è riuscita, TR100 torna all'ultima modalità.

Velocità della ventola

TC300

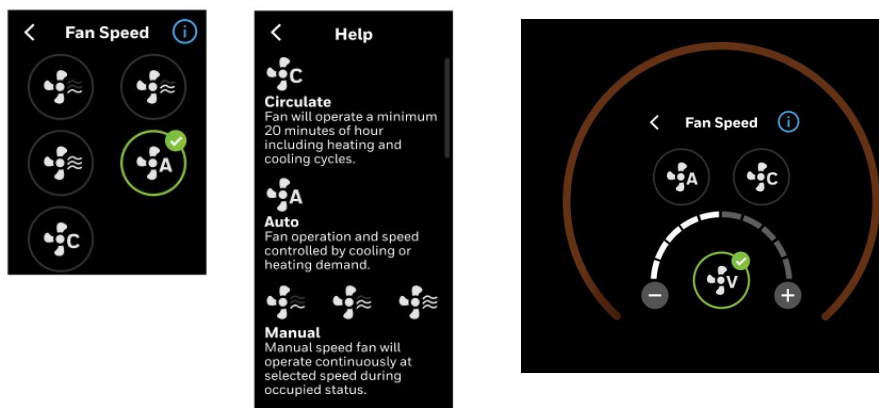

TR100 non ha nessuna circolazione, nessuna variabile,

Se TC300 cambia nella circolazione e variabile, TC300 è configurato correttamente, TR100 rimarrà invariato. Sì

TR100 Utilizzando l'emulazione TR75:

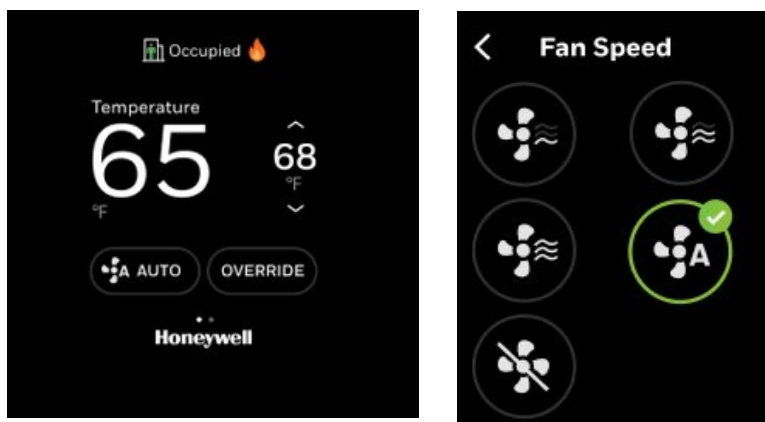

Il TC300 non ha «Fan Off». Se il TR100 configurare la velocità della ventola che il TC300 non supporta, ad esempio «Fan Off» o TR100 impostare a 3 velocità, ma il TC300 ha solo una ventola a 2 velocità. TC300 rimarrà invariato. Successivamente, se l'impostazione TR100 non è riuscita, TR100 torna all'ultima modalità.

Override

TC300:

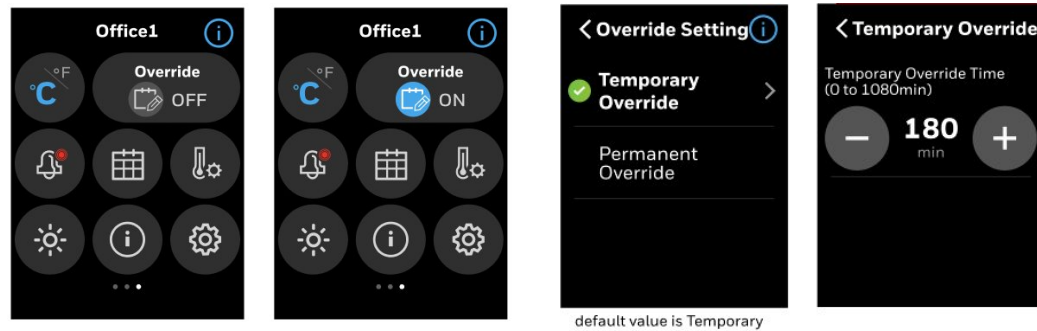

Se override temporaneo, l'override temporaneo di TC300 può essere sincronizzato con TR100 come TR75 (timer bypass)

Se è l'override permanente, TR100 non può supportare l'override permanente. TC300 invierà un timer di bypass con valore molto elevato a TR100 in formato TR75.

TR100 Utilizzando l'emulazione TR75:

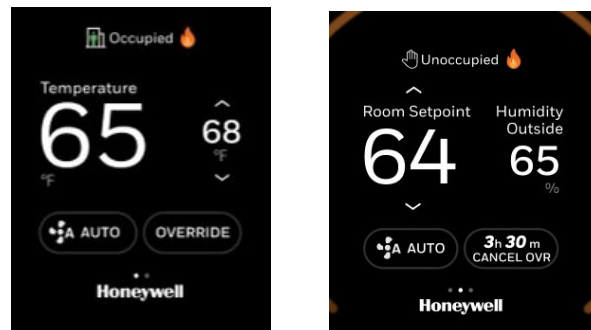

Abilitare/disabilitare l'override dalla TR100,> può sincronizzarsi con TC300

Abilitare/disabilitare l'override dalla TC300,> non può sincronizzarsi con TR100

Durante l'override, il TC300 cambia il tipo di pianificazione ad altri tipi, l'override TC300 viene cancellato ma TR100 continua con l'override attivo

Pianificazione (commerciale)

TC300:

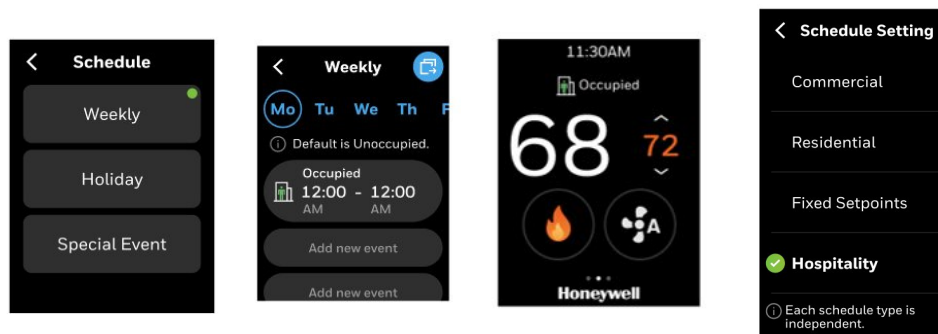

Se TC300 è in programmazione commerciale, il calendario sarà sincronizzato tra TC300 e TR100.

Se TC300 è configurato con una pianificazione residenziale o in modalità set point fisso, il set point sarà sincronizzato con TR100, ma la pianificazione sarà vuota.

TR100 Utilizzando l'emulazione TR75:

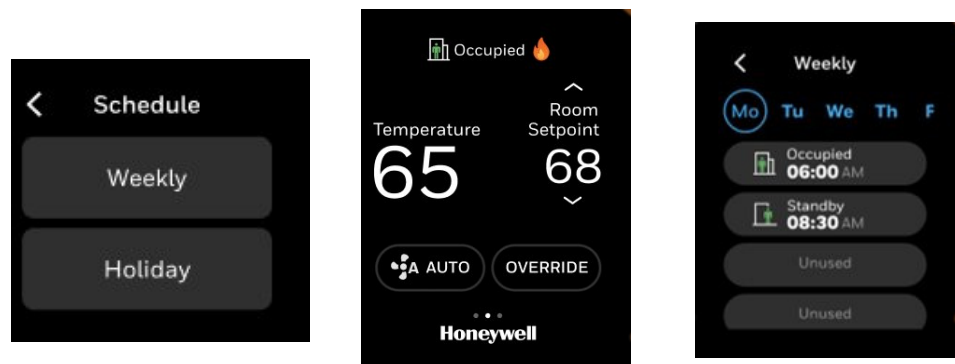

Se TC300 non è nella pianificazione commerciale, TR100 mostra comunque la pianificazione commerciale. Quando l'utente configura la pianificazione dalla HMI di TR100, questa nuova pianificazione configurata non può essere sincronizzata con TC300, e TR100 mostra la sua pianificazione. Quando il TC300 passerà alla pianificazione commerciale la volta successiva, sarà sincronizzato dal TR100.

TR100 supporta la modalità «Contractor», in cui il fornitore può configurare l'aspetto del display usando il menu «More» accessibile premendo a lungo il logo del marchio Honeywell.

TC300 utilizzando la modalità «Hospitality»

Nota: TR100 è incompatibile con TC300 quando si utilizza la modalità «Hospitality».

Tra cui:

Quando TC300 è in modalità ADR, o modalità Ventilazione, o Off, TR100 non può cambiare il setpoint quando TC300 è in modalità Setpoint Fisso. Potrebbe avviare solo un'override temporanea.

Dopo aver ripristinato lo scenario in cui la sincronizzazione è possibile, una volta che uno dei due ha cambiato la configurazione, la nuova configurazione verrà sincronizzata normalmente.

Risposta automatica alla domanda

Configurare la domanda della risposta

1. Scorrere verso sinistra nella schermata «Home».
2. Nella schermata «Quick Access», toccare  > «Auto Demand Response» > «ADR». Appare la schermata dei sensori ADR.
3. Abilitare l'ADR facendo scorrere il pulsante di attivazione/disattivazione a destra.

Figura 171 ADR



4. Toccare l'icona della guida per visualizzare le informazioni della guida sull'ADR.

Figura 172 Informazione della guida su ADR

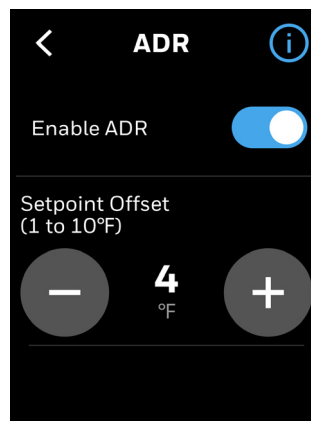
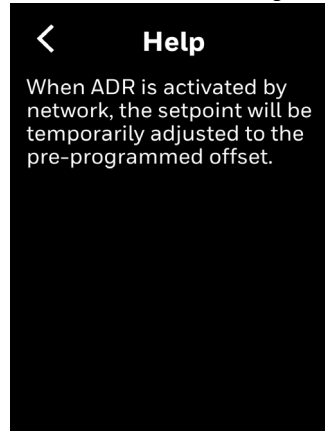

Questo capitolo spiega gli allarmi e le loro procedure di configurazione.

Argomenti correlati

[Allarmi](#)

[Segnali di notifica allarme](#)

[Notifica allarme](#)

[Preferenze allarme](#)

[Allarmi non acquisiti](#)

[Elenco degli allarmi e della relativa gravità](#)

[Gestione degli allarmi](#)

Allarmi

Nei termostati TC300, gli allarmi sono configurati per valori predefiniti. Quando i valori vengono violati, gli allarmi vengono attivati e mostrati nella schermata principale come notifica a banner, notifica a punto e sul pulsante di allarme. È possibile visualizzare gli allarmi attivati e confermarli.

Segnali di notifica allarme

L'icona di notifica del menu allarme dispone di due codici colore per indicare la gravità dell'allarme. Nella seguente tabella vengono descritti i segnali disponibili con i codici colore riportati nelle schermate degli allarmi.

Notifica allarme

Icone	Descrizione
	Alti
	Medi

Gli allarmi possono essere configurati con un banner o un pallino di notifica. Il banner viene visualizzato come pop-up nella schermata «Home», mentre il pallino viene visualizzato accanto all'ora. Per la configurazione dell'allarme, vedere [Preferenze allarme](#).

Figura 173 Notifica del banner allarme

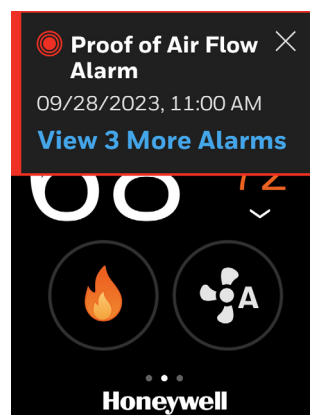

È possibile toccare la notifica del banner per visualizzare l'allarme e confermarlo. Se vengono attivati più allarmi, quello più recente (priorità alta) sarà visualizzato nella schermata «Home». Dopo aver toccato il banner, si viene reindirizzati alla schermata **«Alarm»**.

- Alto - Banner rosso
- Priorità media - Banner arancione

Preferenze allarme

La preferenza degli allarmi è una funzione che permette all'utente di configurare la priorità e il comportamento degli allarmi per diversi tipi di allarmi presenti sul dispositivo.

Per creare la preferenza degli allarmi

1. Scorrere verso sinistra nella schermata «Home».
2. Nella schermata «Quick Access», toccare  > «Alarm Preference».
Viene visualizzata la schermata «Alarm Preference».

Figura 174 Preferenze allarme



3. Toccare «Alarm».
Viene visualizzato un elenco dei tipi di allarme.

Figura 175 Tipi di allarme

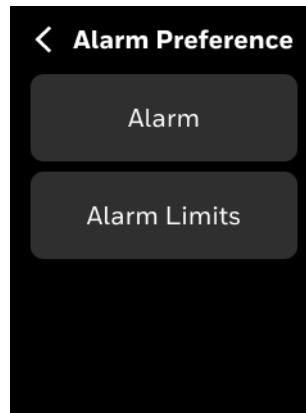
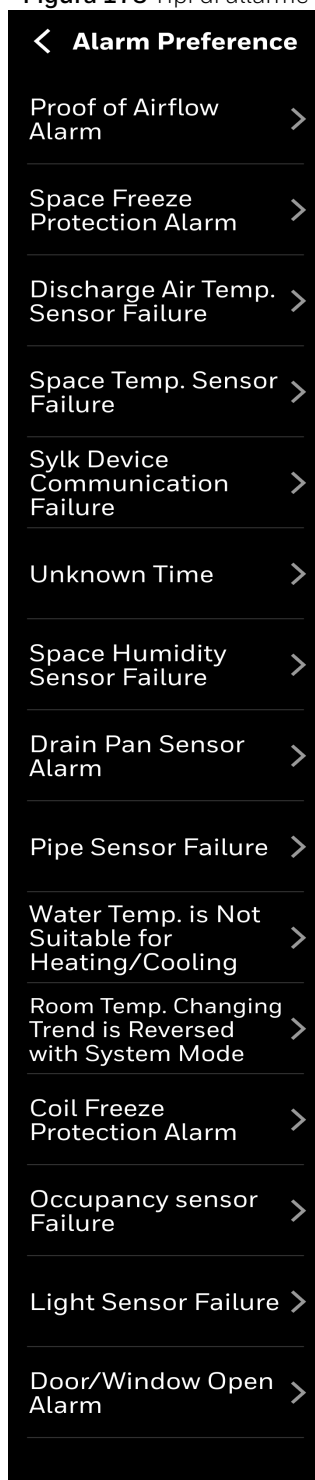

4. Toccare un tipo di allarme, ad esempio, quello di verifica del flusso d'aria. Compare la schermata di configurazione del tipo di allarme.

Figura 176 Schermata di configurazione allarmi

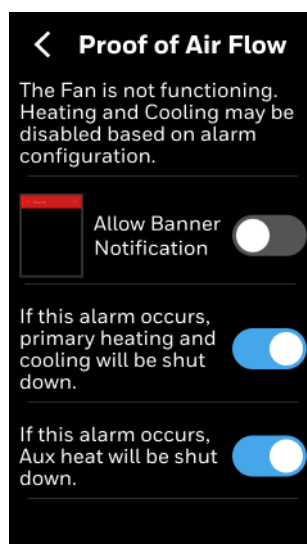

La descrizione del motivo dell'allarme è visualizzata sulla schermata. È possibile selezionare la notifica banner per questo allarme se necessario.

Inoltre, è disponibile l'opzione per abilitare la notifica del banner e alcune azioni di follow-up che si attivano quando si verifica l'allarme, in base alla selezione dell'utente. Queste azioni successive variano a seconda del tipo di allarme.

5. Attivare l'opzione **«Allow Banner Notification»** per visualizzare questo tipo di allarme nella schermata «Home».

Nota: *L'impostazione predefinita è il pallino di notifica. Il punto apparirà sull'icona della campana d'allarme nella schermata principale e nella schermata di configurazione.*

6. Attivare/Disattivare le azioni successive come lo spegnimento del riscaldamento e raffreddamento primario, e lo spegnimento del riscaldamento ausiliario per questo allarme se necessario.

Per configurare i limiti degli allarmi

I limiti di allarme sono le impostazioni che determinano quando un allarme viene attivato sul dispositivo. Ad esempio, il sensore di allarme di spegnimento può essere configurato per essere normalmente aperto o normalmente chiuso, e il sensore di temperatura dello spazio può avere priorità e azioni di allarme diverse.

1. Nella schermata **«Alarm Preference»** toccare **«Alarm Limits»**.
Appare la schermata «Alarm Limits».

Figura 177 Limiti di allarme

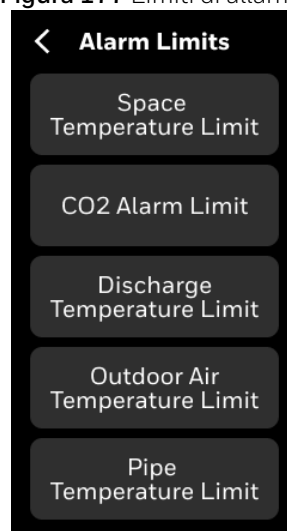

2. Toccare «**Space Temperature Limits**» per impostare i limiti della temperatura dello spazio, quando viene superato, l'allarme verrà attivato.
3. Toccare «**CO2 Alarm Limit**» per impostare il limite dell'allarme CO2. Quando la concentrazione di CO2 supera il limite dell'allarme CO2, verrà attivato l'allarme superamento limite CO2 nello spazio.
4. Toccare «**Discharge Temperature Limits**» per impostare i limiti per il DAT, quando si verifica un'interruzione, l'allarme verrà attivato.
5. Toccare «**Outdoor Air Temperature Limits**» per impostare i limiti per il OAT, quando si verifica un'interruzione, l'allarme verrà attivato.
6. Toccare «**Pipe Temperature Limits**» per impostare i limiti della temperatura dei tubi, quando viene superato, l'allarme verrà attivato.

Figura 178 Limiti di allarme

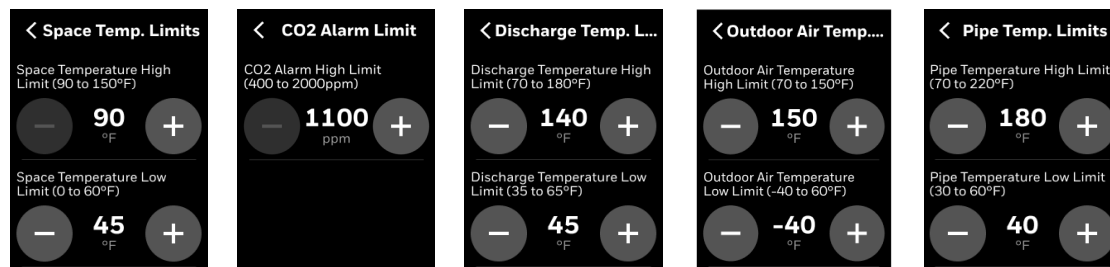

Allarmi non acquisiti

Oltre alla notifica con banner, tutti gli altri allarmi (per i quali la notifica non è configurata) possono essere visualizzati e riconosciuti sotto la schermata Allarme. La scheda Allarme mostra gli allarmi che non sono stati riconosciuti dall'utente. Se sono presenti allarmi non acquisiti, il pulsante «Alarm» avrà una notifica visiva a punto in base alla gravità dell'allarme.

Per vedere gli allarmi non riconosciuti

1. Scorrere verso sinistra nella schermata «Home».
2. Nella schermata «Quick Access», toccare l'icona campana (allarme).

Figura 179 Schermata principale - Scheda allarme

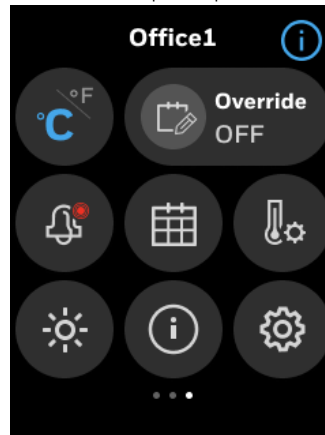

Viene visualizzata la schermata «Alarm Preference».

Figura 180 Preferenze allarme - Allarme

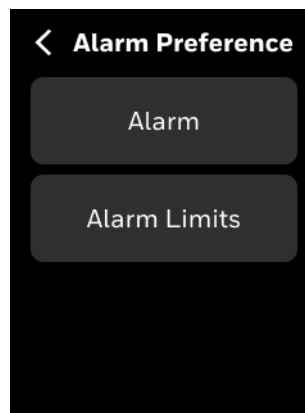

3. Toccare «**Alarm**».
Compare un elenco di allarmi non acquisiti.

Figura 181 Allarmi non acquisiti

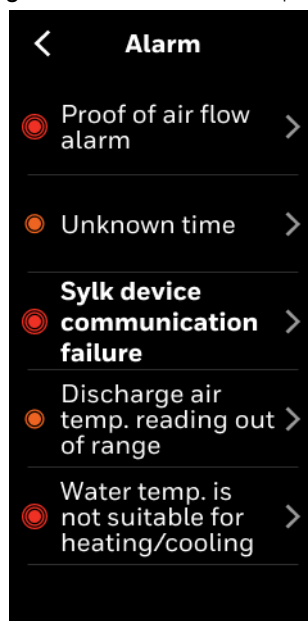

4. Toccare il nome di un allarme.
Compare la corrispondente schermata di proprietà allarme. La schermata delle proprietà allarme descrive la natura della transizione dello stato dell'evento.

Figura 182 Dettaglio allarme

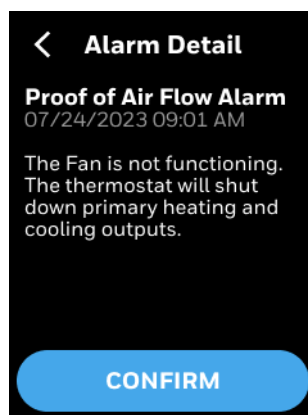

5. Toccare «CONFIRM».
Appare la schermata «Alarm Detail».

Figura 183 Dettaglio allarme

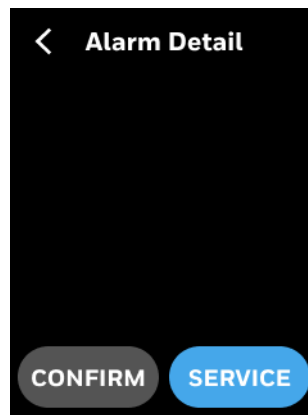

6. Toccare «**SERVICE**» per vedere il numero di telefono del servizio.

Elenco degli allarmi e della relativa gravità

L'elenco degli allarmi nel termostato Commercial Connected è il seguente.

Allarmi	Gravità
Allarme di prova del flusso d'aria	Alta
Allarme di protezione antigelo spazio	Alta
Errore sensore temperatura spazio	Alta/Media
Temperatura spazio fuori intervallo	Alta/Media
Errore sensore di umidità spazio	Alta/Media
Errore sensore di temperatura aria di scarico	Alta
Allarme temperatura dell'aria di scarico fuori intervallo	Media
Allarme sensore della vasca di scarico	Alta
Errore di comunicazione del dispositivo Sylk	Alta
Errore sensore del tubo	Alta
Sensore del tubo fuori intervallo	Alta
La temperatura dell'acqua non è adatta per il riscaldamento/raffreddamento	Alta
La tendenza al cambiamento della temperatura ambiente viene invertita con la modalità del sistema	Alta
Tempo sconosciuto	Media
*Allarme prova del flusso dell'acqua	Alta
Allarme di arresto	Alta
*Allarme disattivazione pompa di calore	Alta
Guasto al sensore della temperatura dell'aria esterna	Alta
Temperatura dell'aria esterna fuori intervallo	Media
Allarme di connessione Wi-Fi persa	Bassa
Allarme di rete Wi-Fi non configurata	Media
Allarme di guasto della connessione Honeywell Cloud	Alta
Allarme di connessione cloud non rilevata	Media
Allarme di guasto del sensore di occupazione	Alta
Allarme porta d'ingresso aperta rilevata	Alta
Allarme di guasto del sensore luminoso	Alta
Allarme balcone/finestra aperta rilevata	Alta
Allarme di guasto del sensore di CO2	Alta
Allarme limite di CO2 dello spazio superato	Media

Nota: * Questa funzione è applicabile solo ai modelli TC300B/TC320B.

Gestione degli allarmi

S.NO	Allarme	Scenario di trigger	Azione	Livello
1	Allarme di prova del flusso d'aria (stato della ventola)	Dovrebbe essere disponibile un ingresso (ad esempio, un interruttore di corrente o un interruttore di pressione differenziale) per monitorare la prova del flusso d'aria nell'unità Fan Coil. Quando configurato, il sistema di controllo controllerà questo input digitale una volta al secondo. Se la ventola dovrebbe essere accesa ma non lo è, dovrebbe essere generato un allarme. Ad esempio, gli utenti possono configurare un terminale DIO/UIO come ingresso binario per rilevare lo stato della ventola. Quando DIO2 è impostato come comando Fan e il dispositivo imposta DIO2 su 'on', se l'ingresso digitale indica l'assenza di flusso d'aria per 60 secondi consecutivi, verrà attivato un allarme 'Proof of Air Flow'.	A seconda della configurazione dell'allarme: 1. Solo visualizzazione: Verrà generato un allarme e verrà visualizzato un indicatore di allarme. 2. Il sistema di controllo spegnerà sia le uscite di riscaldamento che quelle di raffreddamento. La velocità della ventola seguirà la logica di controllo della ventola. (1) La ventola rimarrà accesa se c'è ancora una richiesta di riscaldamento o raffreddamento. (2) In altri scenari in cui la ventola dovrebbe essere accesa, la ventola funzionerà in base allo stato programmato: Quando la velocità della ventola è impostata su bassa/media/alta, sarà accesa se lo stato di pianificazione è occupato, temporaneo o permanente. Se la velocità della ventola è impostata su 'circolazione', la ventola funzionerà per almeno 20 minuti all'ora. 3. Al verificarsi di un allarme: La deumidificazione sarà disattivata. Sia le uscite di raffreddamento che di riscaldamento, così come la ventola, verranno spente.	Alto
2	Allarme prova del flusso dell'acqua (Applicabile solo ai modelli TC300B/TC320B)	Dovrebbe essere disponibile un ingresso (ad esempio, un interruttore di corrente o un interruttore di pressione) per monitorare la prova del flusso d'acqua nel circuito dello scambiatore di calore. Quando configurato, il sistema di controllo controllerà questo input digitale una volta al secondo. Ad esempio, gli utenti possono configurare un terminale DIO/UIO come ingresso binario per rilevare lo stato del flusso d'acqua. Impostare DIO2 come sensore di prova del flusso d'acqua e impostare il sensore come Normalmente Aperto. Quando è presente un comando di riscaldamento/raffreddamento e la valvola di flusso dell'acqua è nessuna o aperta, se l'ingresso digitale indica «Inactive» («Active» se sensore normalmente chiuso) per 120 secondi consecutivi, verrà attivato un allarme «Proof of Water Flow».	Se viene rilevato un allarme di flusso d'acqua, il compressore verrà disattivato. A seconda della configurazione dell'allarme: 1. Solo visualizzazione: Verrà generato un allarme e verrà visualizzato un indicatore di allarme. 2. Fase di interblocco: Il controller disattiverà il compressore della pompa di calore e segnerà un allarme. (Il termostato spegnerà il compressore dopo un ritardo di 120 secondi, e questa funzione è abilitata di default.) Il riscaldamento ausiliario sarà ancora disponibile. La ventola continuerà a funzionare normalmente. Se c'è ancora una richiesta di riscaldamento/raffreddamento, la valvola di flusso dell'acqua rimarrà aperta.	Alto

S.NO	Allarme	Scenario di trigger	Azione	Livello
3	Allarme di protezione antigelo spazio	Quando la temperatura dello spazio scende sotto i 42,8 °F (6 °C) per più di 2 minuti, viene attivato un allarme di gelo. Se il controller viene disabilitato, in modalità test o in qualsiasi altra modalità di priorità superiore definita dall'applicazione, l'allarme per il gelo non verrà attivato.	1. Se la modalità di sistema è impostata su OFF, la funzione di protezione dal gelo si attiverà, utilizzando il punto di regolazione effettivo del riscaldamento, fino a quando la temperatura della stanza non raggiunge il punto di regolazione o 8 °C (46 °F). 2. Se la modalità di sistema non è impostata su OFF, funzionerà secondo la logica di controllo standard.	Alto
4	Errore di comunicazione del dispositivo Sylk	Se uno dei sensori Sylk dovesse avvertire un malfunzionamento, si attiverà un allarme. Questo allarme fornirà informazioni dettagliate sui guasti provenienti da Sylk, come 'addr10: Malfunzionamento del sensore DAT.	Nel caso in cui un sensore sia malfunzionante, il termostato disattiverà tutte le funzioni di controllo collegate a quel sensore, comportandosi come se quel sensore non fosse mai stato impostato.	Alto
5	Guasto al sensore di temperatura dell'aria di scarica	1. Guasto al sensore DAT: Un limite di apertura/cortocircuito viene rilevato sul sensore dell'aria di scarico (DIO1/DIO2/UIO1/UIO2). 2. La lettura del DAT è fuori dal seguente intervallo (che può essere impostato nella schermata dei «Alarm Limits»): Limite Alto: Predefinito 80 °F (intervallo: da 70 °F a 180 °F) Limite basso: Predefinito 45 °F (intervallo: da 35 °F a 65 °F)	1. Guasto al sensore DAT: Il termostato disattiverà tutte le funzioni di controllo relative al sensore guasto, il che significa che funzionerà come se il sensore non fosse stato configurato. 2. DAT fuori intervallo: Il termostato non disattiva la funzione di controllo. L'utente deve verificare il corretto funzionamento dell'apparecchiatura.	Alto (guasto)/ Medio (fuori intervallo)
6	Errore sensore temperatura spazio	1. Quando la temperatura dello spazio locale viene utilizzata come controllo principale, viene rilevato un guasto del sensore. 2. Quando la temperatura dello spazio remoto viene usata come controllo principale, viene rilevato un errore del sensore. 3. Quando vengono utilizzati più sensori di temperatura dello spazio come controllo principale, sono stati rilevati errori in uno o più di questi sensori. 4. Quando il valore della temperatura dello spazio di ingresso di rete è inferiore a -40 °F o superiore a 150 °F.	1. Se il sensore viene utilizzato per il circuito di controllo e la temperatura è disponibile tramite la rete, il termostato attiverà solo un allarme. 2. Se il sensore viene utilizzato per il ciclo di controllo e l'ingresso di rete di temperatura/umidità non è disponibile, il termostato spegnerà tutti i controlli di uscita per l'apparecchiatura di riscaldamento e raffreddamento. La ventola continuerà a funzionare normalmente. 3. Quando il sensore remoto si guasta, il termostato sospende tutte le funzioni dell'apparecchiatura.	Alto (Azione 2)/Medio (Azione 1)
7	Allarme temperatura spazio fuori intervallo	La temperatura dello spazio ha superato l'intervallo definito (che può essere impostato nella schermata dei limiti di allarme). Questo vale per qualsiasi sensore che agisce come sensore di temperatura dello spazio, inclusi gli ingressi di rete.	Il termostato attiverà un allarme.	Medio

S.NO	Allarme	Scenario di trigger	Azione	Livello
8	Errore sensore di umidità spazio	<p>1. Il sensore di umidità locale dello spazio viene utilizzato come fonte di dati principale per il controllo, e in questo sensore è stato rilevato un guasto.</p> <p>2. Il sensore di umidità dello spazio remoto è utilizzato come principale fonte di dati per il controllo, e in questo sensore è stato rilevato un guasto.</p> <p>3. Quando più sensori di umidità dello spazio sono utilizzati come fonti di dati principali per il controllo, sono stati rilevati errori in uno o più di questi sensori.</p>	<p>1. Se il sensore viene utilizzato per i cicli di controllo ed è disponibile l'ingresso di rete per temperatura/umidità, il termostato attiverà solo un allarme.</p> <p>2. Se non è disponibile l'input di rete per temperatura/umidità, il termostato disattiverà tutte le funzioni di controllo (ad esempio, il controllo dell'umidità per l'umidificazione o la deumidificazione) relative al sensore malfunzionante.</p>	Alto (Azione 2)/Medio (Azione 1)
9	Tempo sconosciuto	Il termostato è stato disconnesso dalla corrente per un lungo periodo, causando il reset dell'orologio in tempo reale (RTC).	Aggiorna data e ora.	Medio
10	Allarme sensore della vaschetta di scarico	L'utente può configurare il terminale DIO/ UIO come ingresso binario per monitorare le perdite d'acqua. Quando questo ingresso viene attivato, viene attivato un allarme della vasca di scarico.	<p>Gli utenti possono configurare le azioni da intraprendere quando viene rilevato un allarme della vasca di scarico:</p> <ol style="list-style-type: none"> 1. Disattiva il raffreddamento. 2. Disattiva il riscaldamento. 3. Disattivazione della ventola 	Alto
11	Errore al sensore del tubo/fuori intervallo	<p>Se viene rilevato un guasto con il sensore del tubo, o se la temperatura del tubo scende fuori dall'intervallo specificato, il sistema risponderà di conseguenza. Le impostazioni configurabili dell'intervallo possono essere regolate nella sezione «Alarm Limits»:</p> <p>Limite superiore: Predefinito a 180 °F (intervallo: da 70 °F a 220 °F). Limite inferiore: Impostazione predefinita a 40 °F (intervallo: da 30 °F a 60 °F)</p>	Sia le funzioni di riscaldamento che di raffreddamento saranno disattivate.	Alto

S.NO	Allarme	Scenario di trigger	Azione	Livello
12	La temperatura dell'acqua non è adatta per riscaldamento/raffreddamento	<p>Applicabile solo per sistemi di riscaldamento/raffreddamento a doppio tubo FCU.</p> <p>1. Basato sulla modalità di transizione del sensore del tubo:</p> <p>a. Se il controllo ibrido è impostato su Off: Per il riscaldamento: se la lettura del sensore del tubo è inferiore alla soglia del sensore del tubo per il riscaldamento. Per il raffreddamento: se la lettura del sensore del tubo è superiore alla soglia del sensore del tubo per il raffreddamento.</p> <p>b. Se il controllo ibrido è impostato su On: Per riscaldamento o raffreddamento: anche se la lettura del Sensore del Tubo è sotto o sopra la soglia corrispondente, non si attivano alcun allarme se si trova entro 5 °F (Offset di Temperatura configurabile) dalla temperatura dello spazio. Tuttavia, se rimane sotto o sopra la rispettiva soglia per 4 ore (timer di timeout configurabile), viene attivato un allarme.</p> <p>2. In base alla modalità dell'interruttore di commutazione di ingresso della rete: Se ni_pipetempmode è opposto alla modalità attuale di riscaldamento o di raffreddamento o impostato su «no use».</p> <p>3. In base alla modalità dell'interruttore di commutazione: Se l'interruttore è impostato su riscaldamento mentre la modalità corrente è raffreddamento, o se l'interruttore è impostato su raffreddamento mentre la modalità attuale è riscaldamento.</p>	La valvola di riscaldamento/raffreddamento sarà chiusa e la ventola funzionerà in base alla configurazione della velocità della ventola. Durante l'allarme, utilizzare un intervallo di epurazione di 0,5 per eseguire una epurazione del tubo.	Alto
13	La tendenza al cambiamento della temperatura ambiente viene invertita con la modalità del sistema	<p>1. Se il riscaldamento è attivato, ma la temperatura scende di ≥ 1 °F o più entro 30 minuti, verrà attivato un allarme.</p> <p>2. Se il raffreddamento è attivato, ma la temperatura aumenta di ≥ 1 °F o più entro 30 minuti, verrà attivato un allarme.</p>	<p>Dipende dalla configurazione dell'allarme:</p> <p>1. Se il pulsante toggle è spento, verrà segnalato solo l'allarme.</p> <p>2. Se il pulsante di attivazione/disattivazione viene attivato, sia il riscaldamento che il raffreddamento verranno disattivati.</p>	Alto
14	Allarme di spegnimento	Se il segnale di spegnimento è attivo, viene ricevuto o da una sorgente esterna o dal sensore di spegnimento cablato.	Tutte le uscite di controllo, inclusa la protezione antigelo, saranno spente.	Alto
15	Allarme di disattivazione pompa di calore	"Quando la pompa di calore della fonte d'acqua è configurata, questo allarme viene attivato solo dall'ingresso di rete ni_WSHPEnableState. Questo ingresso di rete determina lo stato della pompa di calore della fonte d'acqua. Quando questo punto BACnet è valido e il suo valore è 1, scatterà l'allarme 'sistema a pompa di calore disattivato'.	Se viene rilevato un allarme di disattivazione del sistema di pompa di calore, l'uscita del compressore verrà disattivata e la valvola del flusso dell'acqua si spegnerà. Tuttavia, il PID (carico terminale) continuerà a funzionare quando c'è bisogno di riscaldamento o raffreddamento. Il riscaldamento ausiliario sarà ancora disponibile e la ventola continuerà a funzionare normalmente.	Alto

S.NO	Allarme	Scenario di trigger	Azione	Livello
16	Guasto al sensore di temperatura dell'aria esterna	Viene rilevato un limite di apertura/corto sul sensore dell'aria esterna (TC500:UI1/UI2/UIO1/UIO2); TC300: UIO1-UIO3/DIO1/DIO2/Indirizzo Sylk 8)	L'applicazione deve disabilitare tutte le funzioni di controllo associate al sensore guasto. Il termostato reagirà come se il sensore non fosse stato configurato. OAT/compressore/blocco ausiliario non avrà effetto. Rampa di recupero: Poiché la temperatura dell'aria esterna influisce sulla rampa di recupero del set point, il termostato ricalcola la rampa di recupero.	Alto
17	Temperatura dell'aria esterna fuori intervallo	Temperatura dell'aria esterna fuori intervallo. I limiti alti/bassi possono essere configurati: Minimo (da -40 a 60 °F), massimo (da 70 a 150 °F). Valore minimo predefinito: -40 °F, valore massimo: 150 °F.	La funzione di controllo non sarà disabilitata. Si prega di verificare il corretto funzionamento dell'attrezzatura.	Medio
18	Allarme di connessione Wi-Fi persa.	Quando la connessione Wi-Fi è persa con disconnessione di Internet/IP BACnet.	Se attivato, il banner di notifica di allarme per la perdita della connessione Wi-Fi apparirà sulla schermata «Home». I dettagli degli allarmi possono essere consultati nella pagina dei dettagli degli allarmi.	Basso
19	Allarme di rete Wi-Fi non configurata	Quando l'utente prova a collegare il termostato a una rete Wi-Fi senza la configurazione Wi-Fi nel termostato. La connessione Wi-Fi non sarà stabilita.	La rete Wi-Fi non è configurata e il banner di notifica di allarme apparirà sulla schermata principale se attivato. I dettagli degli allarmi possono essere consultati nella pagina dei dettagli degli allarmi.	Medio
20	Allarme di guasto della connessione Honeywell Cloud	Il termostato è già registrato con il cloud di Forge ma ha perso la connessione con il cloud e l'app mobile.	Il termostato non può comunicare con Forge cloud e con l'app mobile. Se attivato, il banner di notifica di guasto alla connessione cloud apparirà sulla schermata principale. I dettagli degli allarmi possono essere consultati nella pagina dei dettagli degli allarmi.	Alto
21	Allarme di connessione cloud non rilevata	Il termostato è collegato al Wi-Fi ma la registrazione cloud non viene effettuata.	Non viene rilevata la connessione cloud. Il banner di notifica allarme apparirà nella schermata «Home» se attivato. I dettagli degli allarmi possono essere consultati nella pagina dei dettagli degli allarmi.	Medio
22	Allarme di guasto del sensore di occupazione	Per un TC300 che ha un sensore di occupazione a bordo, quando viene rilevato un errore del sensore, questo allarme si attiva.	Il termostato reagirà come se il sensore non fosse stato configurato. Per lo scenario dell'ospitalità: Se sono presenti altri valori validi di occupazione provenienti da sensori remoti e dall'ingresso di rete, il termostato utilizzerà questi valori validi per effettuare i calcoli. Una volta che si perdono tutti i valori dei sensori di occupazione, il termostato non può calcolare lo stato di occupazione. Rimarrà non occupato fino al prossimo UDI, utilizzo, porta o ingresso. Dopo di ciò, RIMARRÀ occupato e non inizierà la prossima transizione non occupato.	Alto

S.NO	Allarme	Scenario di trigger	Azione	Livello
23	Allarme porta d'ingresso aperta rilevata	L'utente può configurare il terminale DIO/ UIO come ingresso binario per rilevare l'apertura della porta d'ingresso. Quando questo input binario rimane attivo per un certo periodo (30-300 secondi, predefinito 120s), verrà attivato l'allarme di apertura della porta d'ingresso. (solo per settore alberghiero)	<p>Il termostato attiverà un allarme e poi agirà seguendo l'azione configurata</p> <p>L'utente può configurare l'operazione che verrà eseguita quando viene rilevato l'allarme di apertura della porta d'ingresso</p> <p>Nessuna azione (predefinita)</p> <p>Disabilita il sistema HVAC</p> <p>Passa alla modalità non occupata</p> <p>Solo allarme</p> <p>Logica di controllo correlata alle azioni:</p> <p>Nessuna azione (predefinita): Questo significa che il termostato non attiverà un allarme di apertura della porta d'ingresso. Il valore del sensore viene utilizzato solo per partecipare al calcolo dello stato di occupazione della stanza.</p> <p>Solo allarme: In questo caso, oltre a essere utilizzata nel calcolo dell'occupazione, verrà mostrato anche l'allarme di apertura della porta d'ingresso, ma non influenzerà altri comportamenti di controllo.</p> <p>Disabilita il sistema HVAC: Oltre a essere utilizzato nel calcolo dell'occupazione, dopo che l'allarme è stato attivato, il termostato spegnerà il riscaldamento (incluso il riscaldamento ausiliario), il raffreddamento e le uscite della valvola.</p> <p>Passaggio alla modalità «Unoccupied»: Oltre a essere utilizzata nel calcolo dell'occupazione, quando si attiva l'allarme, lo stato della stanza cambia in «Unoccupied» e il termostato funziona in modalità «Unoccupied».</p>	Alto
24	Allarme di guasto del sensore luminoso	Per un TC300 che ha un sensore di illuminazione a bordo, quando viene rilevato un errore del sensore, questo allarme si attiva.	<p>Il termostato reagirà come se il sensore non fosse stato configurato.</p> <p>Per lo scenario dell'ospitalità:</p> <p>Quando i valori del sensore di illuminazione vanno persi, il termostato non può sapere quale impostazione utilizzare tra i punti di veglia e di riposo. Userà l'ambiente scuro «21 points per minute» per eseguire solo la logica di movimento.</p>	Alto

S.NO	Allarme	Scenario di trigger	Azione	Livello
25	Allarme balcone/ finestra aperta rilevata	L'utente può configurare il terminale DIO/UIO come input binario per rilevare l'apertura di balconi/finestre. Quando questo input binario rimane attivo per un certo periodo (30-300 secondi, predefinito 120s), verrà attivato l'allarme.	<p>Il termostato attiverà un allarme e poi agirà seguendo l'azione configurata</p> <p>L'utente può configurare l'operazione che verrà effettuata quando viene rilevata l'apertura di balconi/finestre.</p> <p>Disabilita il sistema HVAC (predefinito)</p> <p>Passa alla modalità non occupata</p> <p>Solo allarme</p> <p>Logica di controllo correlata alle azioni:</p> <p>Solo allarme: In questo caso, verrà visualizzato l'allarme balcone/finestra aperta, ma non influenzerà altri comportamenti di controllo.</p> <p>Disabilita il sistema HVAC: Dopo che l'allarme è stato attivato, il termostato spegnerà il riscaldamento (incluso il riscaldamento ausiliario), il raffreddamento e le uscite della ventola. Tuttavia, se la temperatura della stanza raggiunge la soglia dell'allarme di protezione antigelo, il riscaldamento verrà riattivato finché la temperatura non supera la soglia e l'allarme di protezione antigelo viene eliminato. Una volta che l'allarme di protezione dal gelo è stato eliminato, il sistema HVAC tornerà allo stato di spegnimento dell'allarme finestra aperta, a meno che la finestra non venga chiuso e l'allarme venga resettato.</p> <p>Passaggio alla modalità «Unoccupied»: Quando l'allarme viene attivato, lo stato della stanza cambia in «Unoccupied» e il termostato funziona in modalità «Unoccupied».</p> <p>*Per i setpoint residenziali e fissi, non supporta "Passa in modalità non occupata".</p> <p>Se l'originale è «Switch to Unoccupied» e poi cambia il programma in set point fisso/residenziale, l'opzione d'azione dovrebbe essere di nuovo «Disable HVAC system»</p>	Alto

S.NO	Allarme	Scenario di trigger	Azione	Livello
26	Allarme di guasto del sensore CO2.	<p>Precondizione</p> <p>Quando il sensore di CO2 non funziona in modo corretto o ha esito negativo, il sistema dovrebbe essere in grado di emettere tempestivamente un avviso per garantire la qualità dell'aria interna e la sicurezza sanitaria degli utenti.</p> <p>Il sensore di CO2 a bordo si guasta.</p> <p>Se il valore del sensore di CO2 dello spazio è non valido, il sensore è considerato con esito negativo.</p>	<p>Sensore CO2 difettoso, allarme guasto sensore con alta priorità.</p> <p>L'applicazione deve disabilitare tutte le funzioni di controllo associate al sensore guasto; cioè reagirà come se il sensore non fosse configurato.</p>	Alto
27	Allarme limite di CO2 dello spazio superato.	<p>Precondizione:</p> <p>L'utente può configurare il limite di allarme CO2: da 400 a 2000ppm, predefinito 1100, passo 50.</p> <p>Se è stato configurato un output binario di CO2, il valore minimo del limite di allarme CO2 non può essere inferiore al limite di soglia di emissione di CO2.</p>	<p>L'opzione «Add» in «Display Options to Display Alert» (l'avviso apparirà sulla schermata principale – consigliato una volta/10 minuti per 10 secondi di attenuazione)</p> <p>Isteresi fissa (deadband) di 100 ppm</p> <p>L'avviso visivo continuerà finché la soglia sarà superata.</p>	Medio

Riguardo al calendario

I termostati TC300 ti permettono di pianificare le operazioni in base all'ora del giorno e alle festività.

Questa struttura di programmazione ti permette di controllare le operazioni quotidiane con il programma standard. La pianificazione delle vacanze controlla i giorni o gli orari in cui una struttura è tipicamente non occupata. Il calendario degli eventi controlla i periodi al di fuori degli orari normalmente occupati. La pianificazione delle vacanze prevale sulla pianificazione standard e la pianificazione degli eventi prevale su quello delle vacanze e standard all'interno di una pianificazione stabilita.

Gli orari utilizzano la configurazione setpoint delle modalità Occupato, Non Occupato o Standby.

La modalità «Occupied» tratta lo spazio dell'edificio come occupato e configurato con set point di comfort.

La modalità «Unoccupied» tratta lo spazio dell'edificio come non occupato e configurata con set point di risparmio energetico.

I set point in modalità standby sono configurati in modo che possano rapidamente passare alla modalità «Occupied» quando viene attivata. Il set point in modalità «Standby» risparmia più energia rispetto alla modalità «Occupied» e meno rispetto alla modalità «Unoccupied».

La modalità temporanea permette all'utente di modificare i set point della temperatura della modalità «Occupied» dopo che è passato alla modalità temporanea dalla modalità «Occupied». Questo non è possibile in modalità Inoccupata e Standby.

Quando un programma utilizza la modalità «Occupied» ma il sensore di occupazione segna la modalità «Unoccupied», il termostato passa automaticamente alla modalità «Standby». In altri scenari, il termostato segue lo stato del programma e il valore del sensore di occupazione non influisce su di esso.

Come funzionano le pianificazioni

Quando si configurano le pianificazioni, è importante comprendere la relazione tra le pianificazioni e il set di pianificazioni e come usarli.

- **Programma standard:** usare la pianificazione settimanale per programmare i periodi di occupazione e di standby per ogni giorno della settimana.
- **Calendario delle festività:** usare le pianificazioni delle vacanze per fissare le vacanze ricorrenti o che si verificano in una data fissa ogni anno. Possono essere create fino a 10 festività.
- **Evento speciale:** usare Evento Speciale per creare fino a 10 eventi speciali.
- **Vacanze:** usare le pianificazioni delle vacanze per impostare le vacanze che sono ricorrenti o che avvengono in una data fissa ogni anno.

Nota: *Le pianificazioni delle vacanze prevedono automaticamente un orario di spento alle 00:00, che è valido a meno che non venga sovrascritto da una pianificazione di eventi.*

Argomenti correlati

[Programmazione commerciale](#)

[Calendario delle festività](#)

[Evento speciale](#)

[Programma residenziale](#)

[Modalità Vacanza](#)

[Set point fissi](#)

[Ospitalità](#)

Programmazione commerciale

Pianificazione settimanale

Aggiungere un nuovo valore temporale a un programma settimanale

1. Scorrere verso sinistra nella schermata «Home». Appare la schermata di accesso rapido.

Figura 184 Schermata di accesso rapido

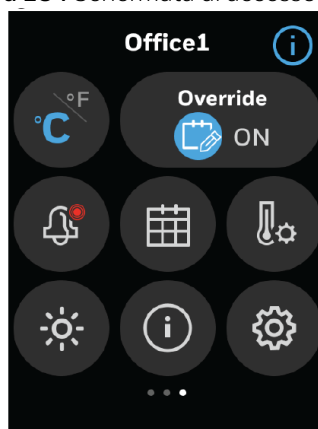

2. Nella schermata di accesso rapido, toccare  «Schedule». Appare la schermata principale delle pianificazioni che elenca tutti i tipi di pianificazioni disponibili nel termostato.

Figura 185 Tipi di pianificazione

3. Toccare **«Weekly»** per aggiungere un nuovo programma.
Appare la schermata «Weekly».

Figura 186 Schermata della pianificazione settimanale

4. Selezionare un giorno in cui applicare il programma settimanale.
5. Toccare **«Add new event»**
Appare la schermata «Create».
Vengono visualizzati due tipi di eventi per la programmazione: «Occupied» e «Standby».

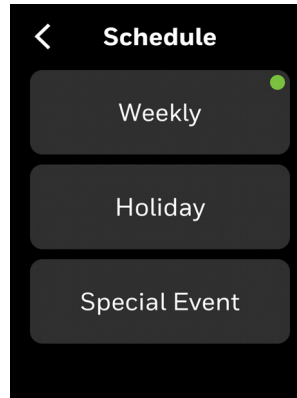
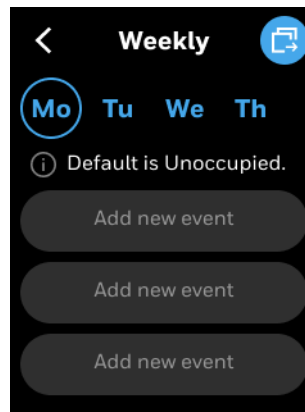
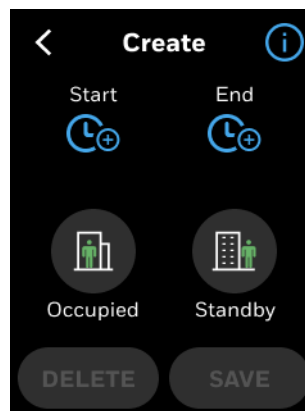
Figura 187 Schermata evento settimanale

6. Toccare l'icona delle informazioni per leggere i limiti degli eventi del programma.

Figura 188 Informazioni di supporto sulla pianificazione settimanale

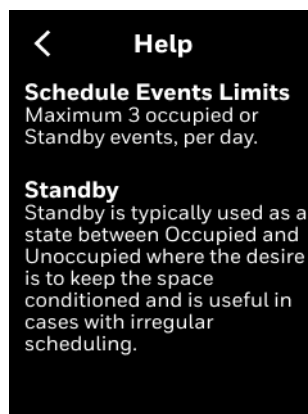

7. Impostare l'orario di inizio e fine dell'evento.
8. Toccare un tipo di evento («Occupied» e «Standby»).
9. Toccare «SAVE».

Appare la schermata «Weekly». Viene visualizzato il programma creato sotto lunedì. È possibile copiare il programma negli altri giorni. Vedere [Copia delle pianificazioni da un giorno all'altro](#).

Figura 189 Programma settimanale.

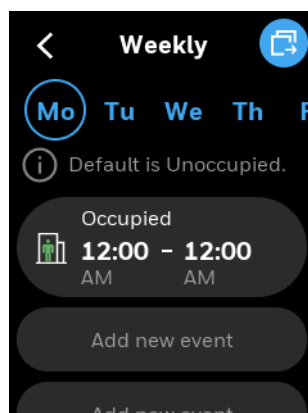

Nota: Scorrere orizzontalmente per vedere l'intero schermo.

10. Per aggiungere un altro programma, toccare «Add new event».
11. Toccare il tasto indietro per uscire dalla programmazione.

Nota: Il sistema sarà automaticamente non occupato fuori dalla fascia oraria pianificata.

Modifica o elimina i programmi settimanali

Le pianificazioni settimanali esistenti possono essere modificate dalla schermata della pianificazione settimanale.

Modificare o eliminare una pianificazione settimanale esistente

1. Nella schermata **«Weekly schedule»** toccare la pianificazione da modificare. Apparirà la schermata **«Edit»**.

Figura 190 Modifica di una pianificazione regolare

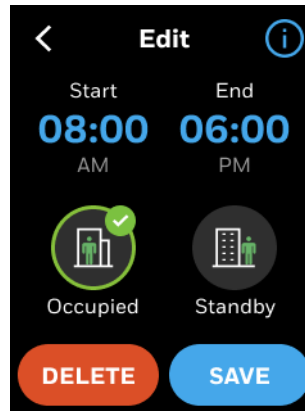

2. Selezionare il nuovo orario di inizio e di fine e la modalità.
3. Toccare **«SAVE»** per salvare le modifiche o **«DELETE»** per eliminare la pianificazione.

Copia delle pianificazioni da un giorno all'altro

I termostati TC300 permettono all'utente di copiare un orario regolare esistente.

Copiare le pianificazioni da un giorno all'altro

1. Navigare alla schermata «Weekly schedule» da dove la pianificazione deve essere copiata. Selezionare un giorno da copiare.
2. Toccare  per copiare gli orari di lunedì. Apparirà la schermata di copia.

Figura 191 Copia della pianificazione



3. Toccare i giorni della settimana per cui il programma deve essere copiato.

Figura 192 Selezionare i giorni

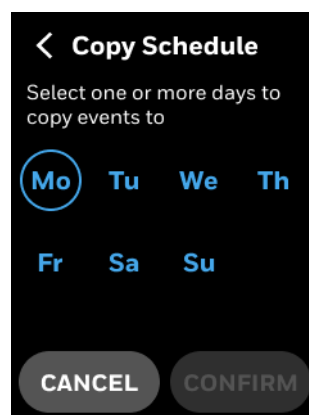
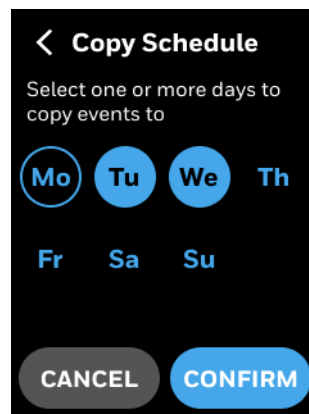

4. Toccare «CONFIRM». Compare il messaggio di conferma del successo della copia della pianificazione.

Figura 193 Copia riuscita

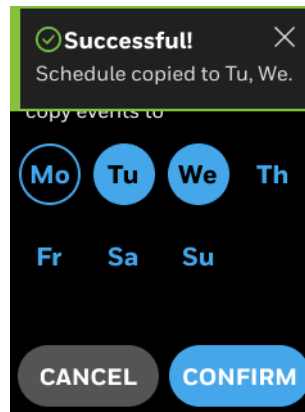

Calendario delle festività

Le vacanze sono definite come eventi ricorrenti che differiscono dalla pianificazione settimanale, possono essere «Occupied» o «Standby», o per impostazione predefinita «Unoccupied». Quindi i set point in modalità «Unoccupied»/«Standby» verranno eseguiti durante le vacanze. Sono disponibili due tipi di vacanze tra cui scegliere. Sono presenti **«Floating date»** e **«Specific date»**. È possibile selezionare solo un giorno per il tipo di festività fluttuante, mentre più giorni possono essere selezionati per il tipo di data specifico.

Possono essere creati un massimo di 10 eventi festivi.

Per pianificare una vacanza

1. Scorrere verso sinistra nella schermata «Home». Appare la schermata di accesso rapido.

Figura 194 Schermata di accesso rapido

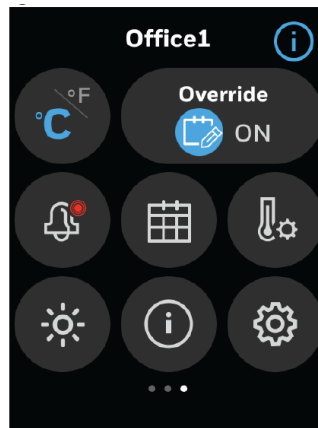

2. Nella schermata Accesso rapido, toccare  «Schedule».

Figura 195 Tipi di pianificazione

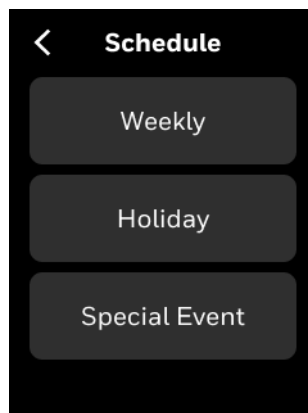

3. Toccare «**Holiday**» per aggiungere una nuova pianificazione delle vacanze. Appare la schermata delle festività.

Figura 196 Schermata delle vacanze

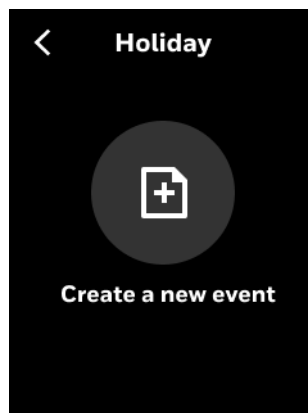

4. Toccare il pulsante aggiungi per aggiungere una festività. Appare la schermata «Create Holiday».

Figura 197 Creazione di una vacanza

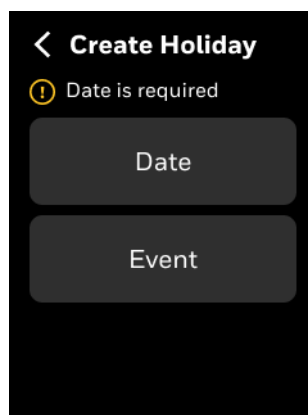

5. Toccare «**Date**». Appare la schermata «Set Date».

Figura 198 Impostazione della data

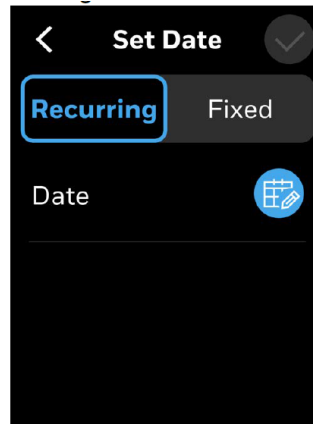

6. Toccare **«Recurring Date»** per pianificare una data ricorrente come una vacanza (vacanze legate all'organizzazione) oppure «Fixed Date» per pianificare festival, festività governative o festività pubbliche.
Se viene selezionata la data ricorrente, puoi scegliere solo un giorno per creare un evento.
7. Toccare l'icona dell'orologio.
8. Scegliere una data.
9. Toccare **«CONFIRM»**.
Appare la schermata «Set Date». Se si sta configurando un tipo di vacanza per data specifica, è possibile aggiungere più giorni toccando **«How is the holiday»** con la prima data fissa.
10. Toccare **Salva**.
Appare la schermata «Create Holiday».
11. Toccare **«Event»** per configurare le azioni da eseguire durante la/le vacanza/e configurata/e.
12. Toccare **«Set Event»**.
Appare la schermata dell'elenco degli eventi per la data stabilita. È possibile aggiungere un massimo di quattro eventi.

Figura 199 Schermata della data per eventi speciali

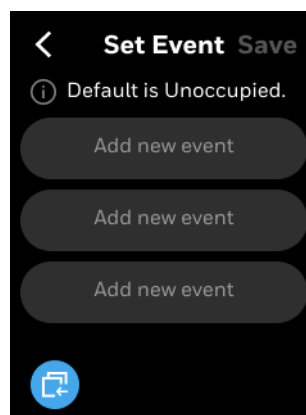

13. Toccare **«Add new event»**.
Appare la schermata «Create».

Figura 200 Schermata per eventi «Create holiday»

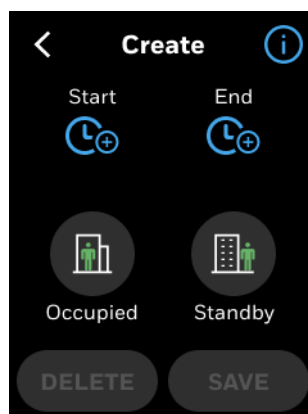

14. Toccare l'icona dell'orologio di inizio per impostare l'orario di inizio dell'evento.
15. Impostare l'orario di inizio e poi toccare «**CONFIRM**».
16. Toccare l'icona dell'orologio di fine.
17. Impostare l'orario di fine evento e poi toccare «**CONFIRM**».
18. Selezionare «**Occupied**» o «**Standby**» in base alle tue esigenze.
19. Toccare «**SAVE**».
L'evento creato appare nella schermata delle festività.
20. Toccare «**SAVE**».
21. Toccare «**Done**».
Comparire il messaggio di creazione della vacanza avvenuta correttamente.

Modifica o eliminazione delle vacanze

Le festività settimanali esistenti possono essere modificate dalla schermata delle festività.

Per modificare o cancellare una festività esistente

1. Nella schermata delle festività, toccare il programma da modificare.
Apparirà la schermata «Edit».

Figura 201 Modifica di una vacanza regolare

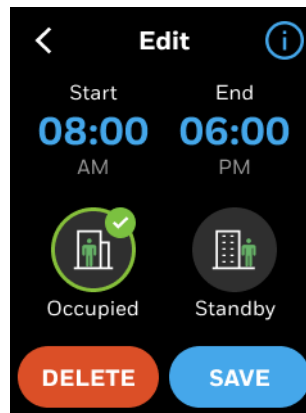

2. Selezionare il nuovo orario di inizio e di fine e la modalità.
3. Toccare «**SAVE**» per salvare le modifiche o «**DELETE**» per eliminare la pianificazione.

Copia gli eventi festivi da un giorno all'altro

I termostati TC300 permettono all'utente di copiare vacanze esistenti.

Copiare le pianificazioni da un giorno all'altro

1. Navigare alla schermata «Holiday» da cui copiare la vacanza. Selezionare un giorno da copiare.
2. Toccare  per copiare il giorno festivo di lunedì. Apparirà la schermata di copia.

Figura 202 Copia della vacanza



3. Toccare i giorni della settimana per cui il programma deve essere copiato.

Figura 203 Selezionare i giorni

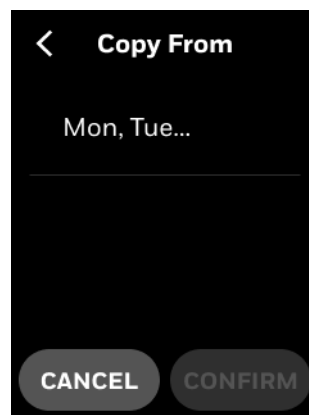
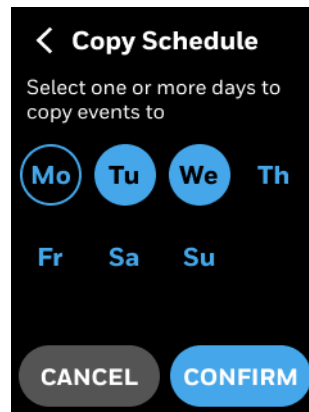

4. Toccare «CONFIRM». Compare il messaggio di conferma del successo della copia della vacanza.

Figura 204 Copia riuscita

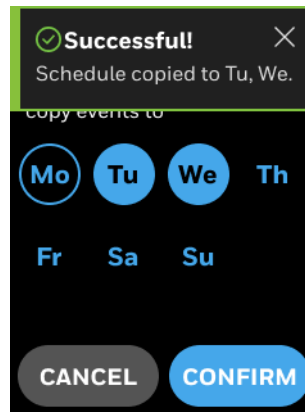

Evento speciale

Gli eventi speciali sono eventi una tantum che differiscono dal programma settimanale.

Possono essere creati un massimo di 10 eventi speciali.

Per creare un evento speciale

1. Scorrere a destra la schermata principale.
2. Nella schermata di accesso rapido, toccare «**Schedule**» e poi «**Special Event**». Appare la schermata «Special Event».

Figura 205 Schermata degli eventi speciali

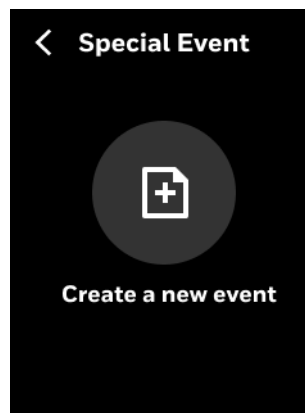

3. Toccare il pulsante aggiungi.
Appare la schermata «**Create special event**». La data è obbligatoria per creare un evento speciale.

Figura 206 Creazione di eventi speciali

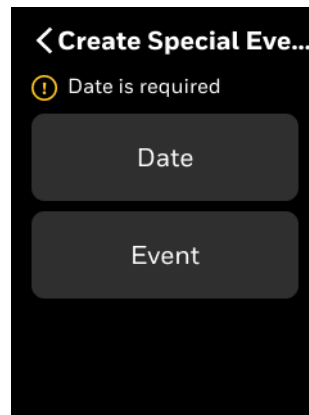

4. Toccare «**Date**».
Appare la schermata «Set Date».

Figura 207 Schermata di impostazione della data

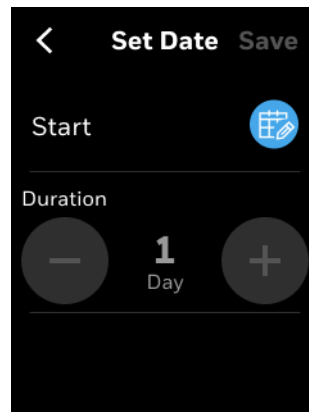

5. Scegliere una data.

Nota: Il termostato supporta la configurazione di eventi speciali solo per tre anni dalla data attuale.

Se l'evento speciale si ripete in più giorni, aumenta il conteggio delle vacanze.

6. Toccare «**Done**».
Appare la schermata «**Create special event**».
7. Toccare «**Event**».
Appare la schermata dell'elenco degli eventi per la data stabilita. È possibile aggiungere un massimo di quattro eventi speciali per la data specifica.

Figura 208 Aggiunta di un nuovo evento

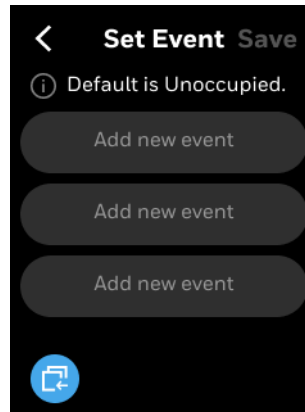

8. Toccare **«Add new event»**.
Appare la schermata Crea Evento.
9. Toccare l'icona dell'orologio per iniziare.
10. Impostare l'orario di inizio dell'evento speciale e poi toccare **«CONFIRM»**.
11. Toccare l'orologio per terminare.
12. Impostare l'orario di fine dell'evento speciale e poi toccare **«CONFIRM»**.
13. Selezionare Occupato o Standby in base alle tue esigenze.
14. Toccare **«SAVE»**.
L'evento speciale creato appare nella schermata della data dell'evento speciale.
15. Toccare **«Save»**.
16. Toccare **«Done»**.
È stato creato un evento speciale.

Per eliminare un evento speciale

1. Sulla schermata di eventi speciali, toccare un evento speciale.
Viene visualizzato un messaggio di conferma.
2. Toccare **«DELETE»**.
L'evento speciale viene cancellato.

Nota: *Gli eventi speciali scaduti verranno automaticamente cancellati dal sistema.*

Programma residenziale

La funzione Programma Residenziale permette di impostare e gestire regolazioni di temperatura in base alle tue routine quotidiane e settimanali, garantendo sia comfort che efficienza energetica.

Caratteristiche chiave:

1 Tipi di evento della pianificazione:

Veglia: imposta la temperatura al livello di comfort desiderato al risveglio.

Fuori casa: regola automaticamente la temperatura quando esci di casa per risparmiare energia.

Ritorno: imposta la temperatura al livello di comfort preferito in preparazione al ritorno a casa.

Sonno: mantiene una temperatura confortevole per dormire durante tutta la notte.

Evento personalizzato: crea un evento programmato con un nome, una temperatura e una modalità di ventola specifici. Ad esempio, un evento "Weekend" può essere stabilito con un setpoint di temperatura distinto.

Programma settimanale

Aggiungere un nuovo valore temporale a un programma settimanale

1. Scorrere verso sinistra nella schermata «Home». Appare la schermata di accesso rapido.

Figura 209 Schermata di accesso rapido

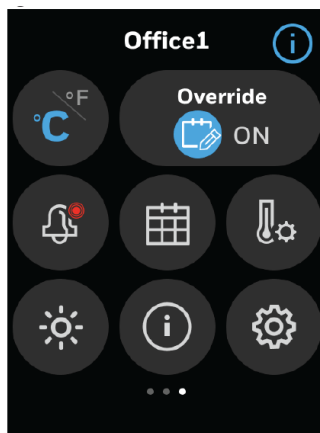

2. Nella schermata di accesso rapido, toccare  «Schedule» per modificare la pianificazione settimanale/della vacanza. Tutti i tipi di pianificazioni sono disponibili in «Configuration» - «Basic configuration» - «Schedule Setting».

Figura 210 Tipi di orario



3. Toccare **«Weekly»** per aggiungere un nuovo programma.
Appare la schermata «Weekly».

Fig 211. Schermata della pianificazione settimanale

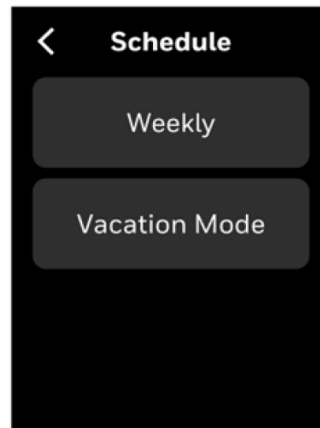
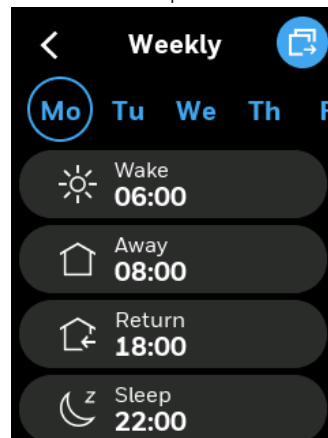

4. Selezionare un giorno in cui applicare il programma settimanale.
5. Toccare **«Add new event»**
Appare la schermata «Create».
Visualizza due tipi di eventi per la programmazione. «Occupied» e «Standby».

Figura 212 Schermata evento settimanale

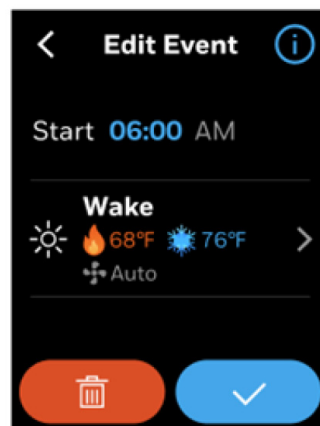

6. Toccare l'icona delle informazioni per leggere i limiti degli eventi del programma.

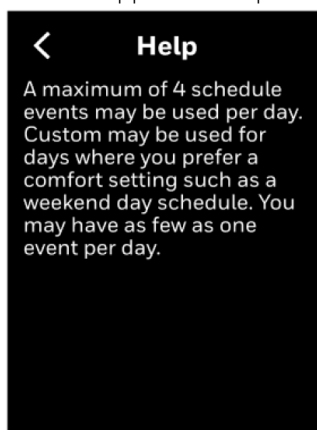
Figura 213 Informazioni di supporto sulla pianificazione settimanale

7. Impostare l'orario di inizio e fine dell'evento.
 8. Toccare un tipo di evento («Occupied» e «Standby»).
 9. Toccare «**SAVE**».
- Appare la schermata «Weekly». Viene visualizzato il programma creato sotto lunedì. È possibile copiare la pianificazione per altri giorni. Vedere [Copia delle pianificazioni da un giorno all'altro](#).

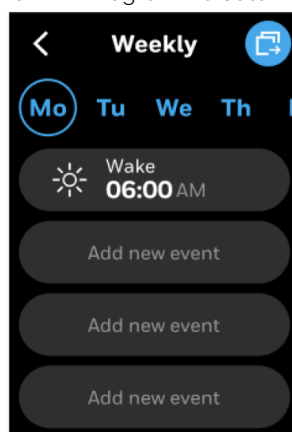
Figura 214 Programma settimanale.

Nota: *Scorrere orizzontalmente per vedere l'intero schermo.*

10. Per aggiungere un altro programma, toccare Aggiungi nuovo evento.
11. Toccare il tasto indietro per uscire dalla programmazione.

Nota: *Il sistema sarà automaticamente non occupato fuori dalla fascia oraria pianificata.*

Modifica o elimina i programmi settimanali

Le pianificazioni settimanali esistenti possono essere modificate dalla schermata della pianificazione settimanale.

Modificare o eliminare una pianificazione settimanale esistente

1. Nella schermata Programma Settimanale, toccare il programma da modificare. Apparirà la schermata di modifica.

Figura 215 Modifica di una pianificazione regolare

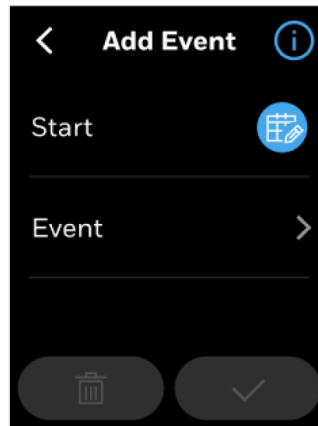

2. Selezionare il nuovo orario di inizio e di fine e la modalità.
3. Toccare «SAVE» per salvare le modifiche o toccare «DELETE» per eliminare il programma.

Figura 216 Eliminazione delle pianificazioni settimanali

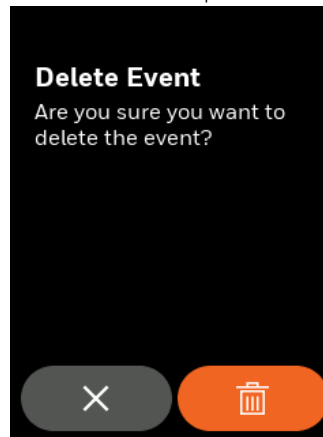

Copia delle pianificazioni da un giorno all'altro

I termostati TC300 permettono all'utente di copiare un orario regolare esistente.

Copiare le pianificazioni da un giorno all'altro

1. Navigare alla schermata «Weekly schedule» da dove la pianificazione deve essere copiata. Selezionare un giorno da copiare.
2. Toccare  per copiare le pianificazioni di lunedì. Apparirà la schermata di copia.

Figura 217 Copia della pianificazione



3. Toccare i giorni della settimana per cui il programma deve essere copiato.

Figura 218 Selezione dei giorni

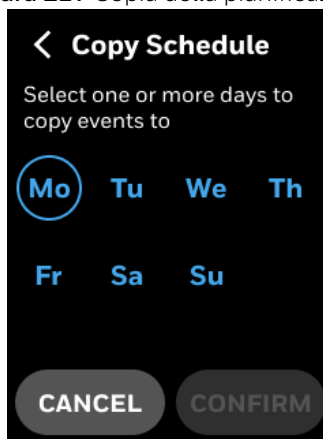
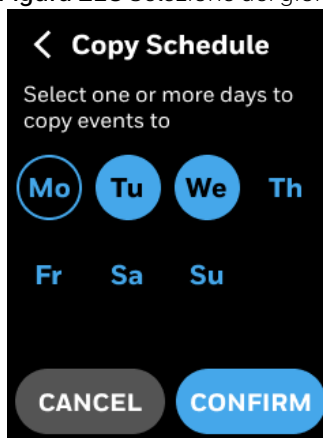

4. Toccare «CONFIRM». Compare il messaggio di conferma del successo della copia della pianificazione.

Figura 219 Copia riuscita

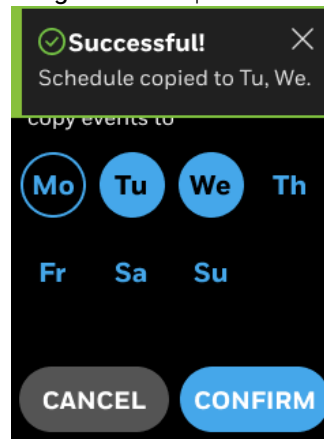

Modalità Vacanza

Se si va in vacanza, è possibile impostare un periodo speciale che sostituisca il programma abituale, garantendo risparmi energetici durante la propria assenza.

Per pianificare una vacanza.

1. Scorrere verso sinistra nella schermata «Home». Appare la schermata di accesso rapido.

Figura 220 Schermata di accesso rapido

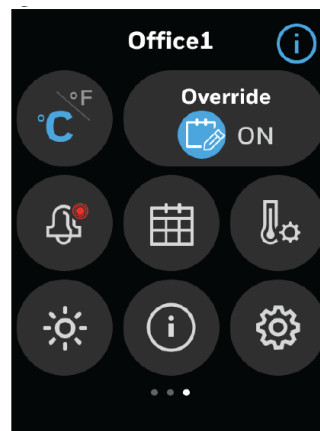

2. Nella schermata Accesso rapido, toccare  «Schedule».

Figura 221 Tipi di orario

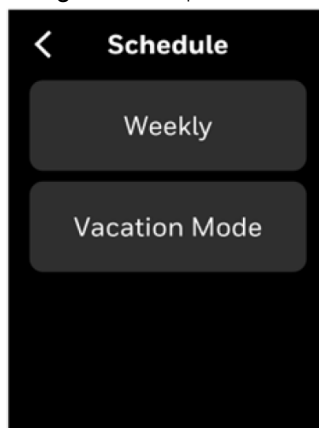

3. Toccare l'evento «**Create a New Vacation**».
Appare una schermata della nuova vacanza.

Figura 222 Impostazione della vacanza

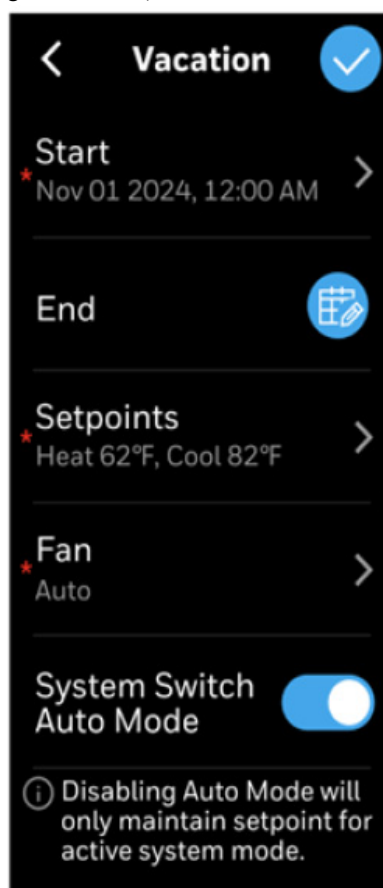

Impostare una vacanza e poi fare clic su ✓

4. Fare clic sul pulsante «**HOME**» per tornare alla schermata principale.

Figura 223 Vacanza

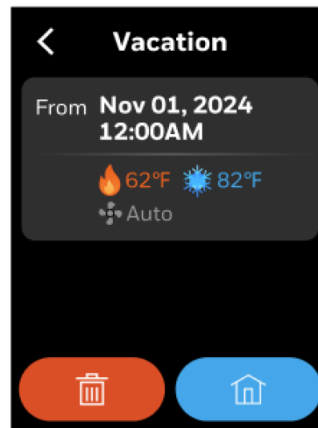

5. Durante il periodo di vacanza, la schermata principale mostrerà «Vacation»

Figura 224 Periodo di vacanza

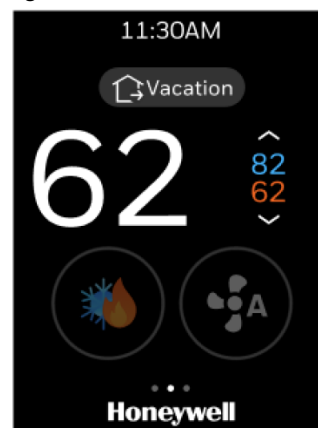

Per eliminare un evento speciale

1. Nella schermata delle vacanze, toccare una delle vacanze. Viene visualizzato un messaggio di conferma.

Figura 225 Vacanza

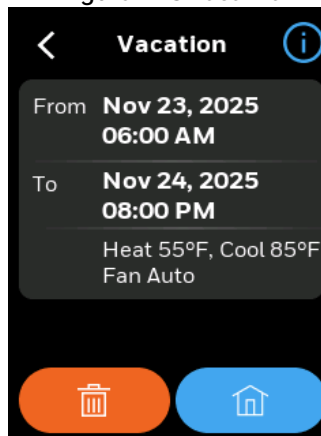

2. Toccare «DELETE». La vacanza viene cancellata.

Figura 226 Eliminazione dell'evento

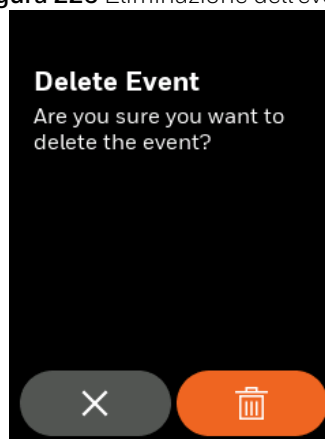

Set point fissi

Per ogni evento programmato, puoi assegnare setpoint di temperatura specifici e modalità di ventilazione per ottimizzare sia il comfort che l'efficienza energetica.

«Fixed Setpoints» fornisce un controllo semplice e non programmabile della temperatura, garantendo una temperatura costante 24 ore su 24 senza la necessità di configurazioni di pianificazione. Questa modalità è ideale per chi preferisce mantenere una temperatura fissa in ogni momento, senza la necessità di regolazioni automatiche basate sull'ora del giorno o sull'occupazione.

In modalità «Fixed Setpoints», è possibile regolare facilmente la temperatura direttamente dalla schermata principale. Qualsiasi regolazione tu faccia diventa il punto di regolazione attivo, e il termostato manterrà quella temperatura continuamente finché non lo cambi di nuovo. Non ci sono eventi programmati o funzionalità di programmazione in questa modalità, rendendola semplice e facile da usare per chi desidera un comfort costante in ogni momento.

Flusso di lavoro a punto fisso:

1. Scegliere l'opzione «**Fixed Setpoints**» per avviare il processo di configurazione.

Figura 227 Set point fissi

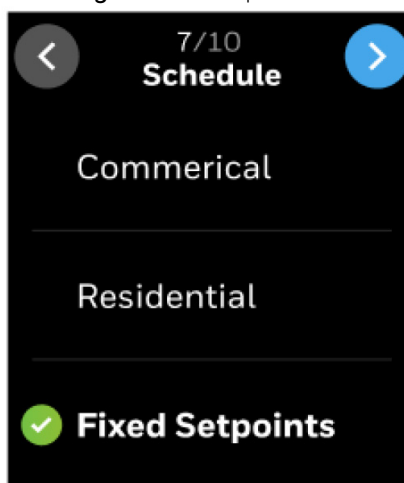

2. Dopo aver selezionato «Fixed Setpoints», si accede alla schermata di configurazione dei set point.
Qui, è possibile configurare i punti di regolazione desiderati per il **riscaldamento** e il **raffreddamento** :
 - Calore: regolare l'impostazione alla temperatura preferita, compresa tra 40°F e 105°F.
 - Raffreddamento: regolare l'impostazione alla temperatura preferita nell'intervallo tra 50°F e 115°F.

Figura 228 Set point Calore/Raffreddamento

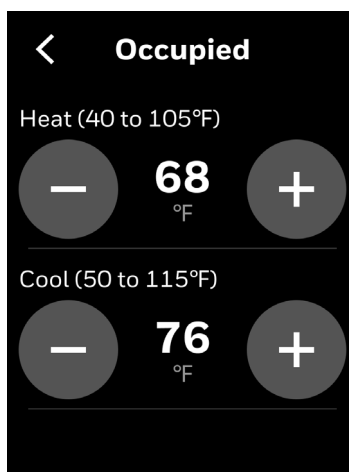

3. Una volta configurati i set point, si verrà indirizzati alla schermata «Home». La temperatura e i set point sono mostrati su questa schermata.

Figura 229 Visualizzazione della schermata «Home»

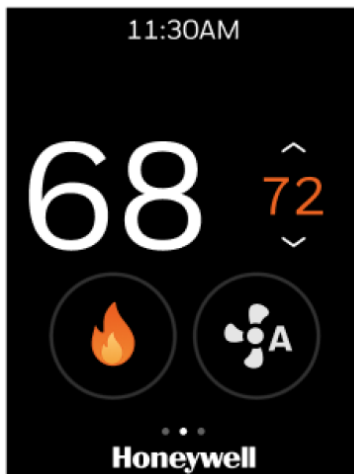

4. I pulsanti di pianificazione e di sovrapposizione sono nascosti. Questa semplificazione è pensata per facilitare l'accesso alle impostazioni della temperatura.

Figura 230 Set point fissi

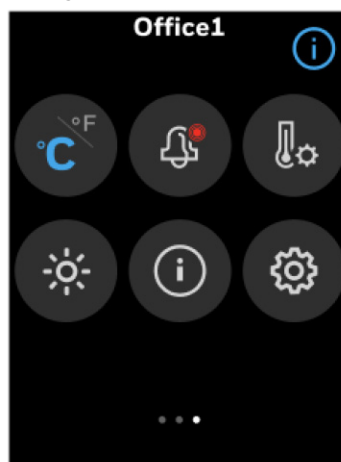

Ospitalità

La funzione Hospitality è progettata per migliorare l'efficienza energetica e il comfort degli ospiti negli hotel. Integrando gli input da sensori di occupazione, sensori di luce e interruttori delle porte d'ingresso, basati sullo stato di occupazione della stanza, il sistema regola automaticamente le impostazioni HVAC e l'illuminazione per ridurre il consumo energetico garantendo al contempo un ambiente piacevole.

1. Scorrere verso sinistra nella schermata «Home». Appare la schermata di accesso rapido.

Figura 231 Schermata di accesso rapido

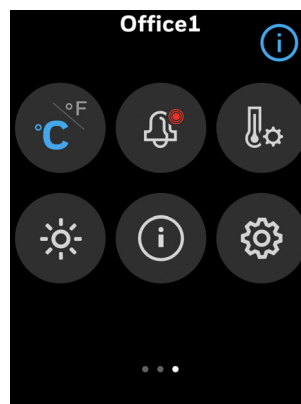

- Tutti i tipi di pianificazioni sono disponibili in «Configuration» > «Basic configuration» > «Schedule Setting».
Scegliere «Hospitality».

Figura 232 Ospitalità

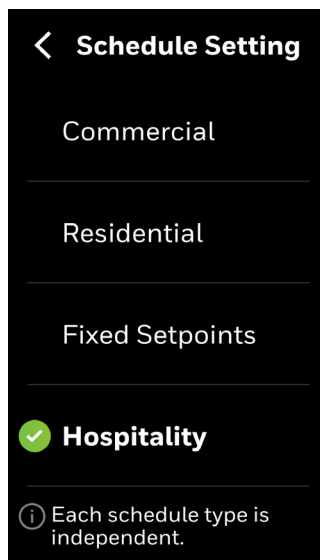

- Appare la schermata dei set point.

Figura 233 Set point

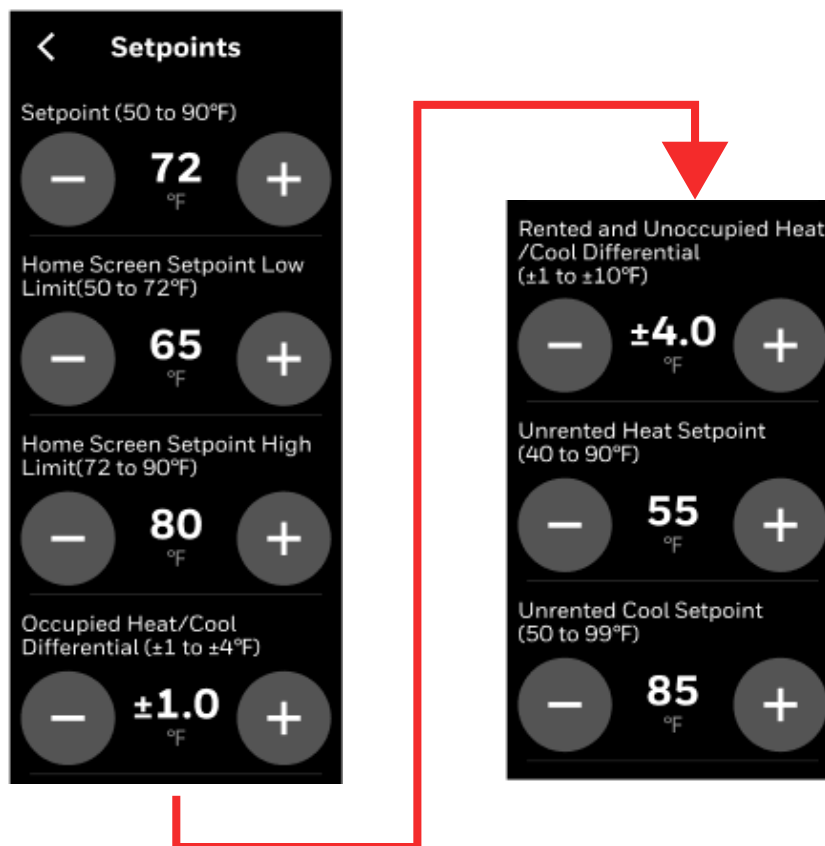

4. Toccare «◀» per tornare alla schermata principale.

Figura 234 Schermata «Home»

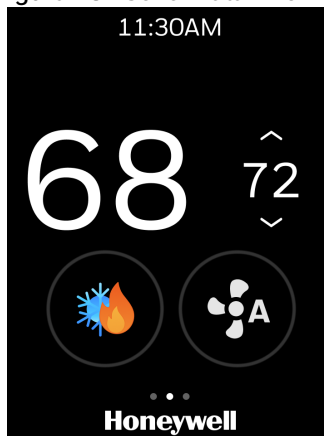

Controllo manuale per lo stato di non affittato

Due metodi di configurazione:

- Configurazione tramite BAS e variabile di rete.
- Configurazione manuale tramite l'interfaccia utente (implementazione autonoma).

Stato affittato attivato automaticamente:

- Attivazione sia dall'interruttore della porta che dal sensore di movimento.
- Solo attivazione del sensore di movimento.

Figura 235 Schermata «Home»



Tabella 36: Tabella logica

Stato della stanza	Definizione	Condizioni di trigger
Affittata e occupata	L'ospite è fisicamente presente nella stanza.	Il termostato calcola questo stato basandosi sulla Logica di Cambiamento dello Stato di Occupazione che conferma presenza e attività.
Affittata e non occupata	L'ospite ha fatto il check-in, ma la stanza è attualmente vuota.	Il termostato calcola questo stato basandosi sulla Logica di Cambiamento dello Stato di Occupazione, indicando l'assenza di attività attuale.
Non affittata	La camera è vuota e non ha prenotazione attivare.	Impostato automaticamente dalla logica di cambiamento dello stato di occupazione o effettuato manualmente il checkout da parte dello staff dell'hotel, tenendo premuto a lungo il pulsante «Branding» sulla schermata principale per 5 secondi.

Impostazione della modalità ospitalità

1. Scorrere verso sinistra nella schermata «Home».
Su «Quick Access», toccare  > «Configuration» > «Advanced» > «Hospitality»

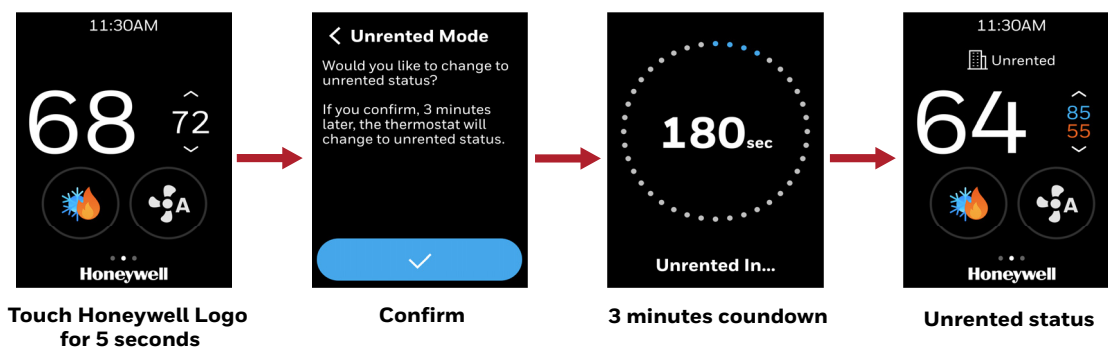
Figura 236 Ospitalità



L'impostazione del livello di luce in «Lux» è una soglia minima del livello di luce che attivare l'algoritmo di riduzione della temperatura durante il tempo di sonno.

Tabella 37: Tabella logica

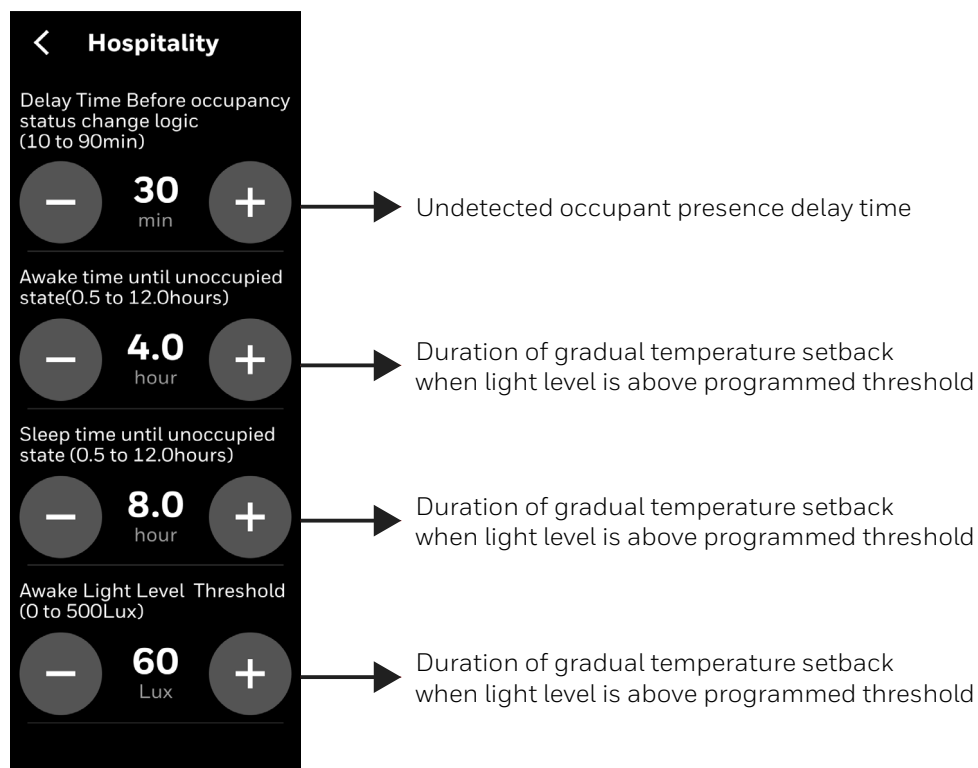
Configurazione dell'ospitalità	Descrizione
Tempo di ritardo prima della logica di cambiamento dello stato di occupazione	Tempo di ritardo per passare da «Occupied» alla logica di cambiamento dello stato di occupazione
Tempo di veglia fino allo stato di non occupato	Tempi per passare a uno stato «Unoccupied» in una stanza luminosa
Tempo di sonno fino allo stato di non occupato	Tempi per passare a uno stato «Unoccupied» in una stanza scura
Soglia del livello di luce di veglia	Definisce a quale livello di illuminazione della stanza dovremmo considerare la possibilità che l'occupante stia dormendo o sia impegnato in altro modo

Configurazione set point

Gli ospiti possono modificare la temperatura impostata direttamente dalla schermata «Home». Quando lo stato della stanza cambia, il termostato regola automaticamente i set point di riscaldamento e raffreddamento secondo configurazioni predefinite.

La schermata di «Setpoints Configuration» elenca le impostazioni in questo ordine:

- Setpoint target predefinito per la schermata «Home»
- Limiti di regolazione alto/basso per la schermata «Home»
- Differenziale per stati «Occupied» e «Rented and Unoccupied»
- Set point di riscaldamento/raffreddamento per lo stato «Unrented»

Output di controllo dell'illuminazione

L'utente può configurare un'uscita di controllo dell'illuminazione per controllare le luci nella stanza. Quando lo stato della stanza cambia o rimane occupato, l'uscita di illuminazione rimane «Active». Quando lo stato della stanza passa da «Occupied» a «Unoccupied», l'uscita di illuminazione rimarrà attiva per un ritardo di 2 minuti e poi passerà a «Inactive». Quando lo stato della stanza rimane Inoccupato/Non Affittato, l'illuminazione rimane Inattiva.

Figura 237 Apparecchiature

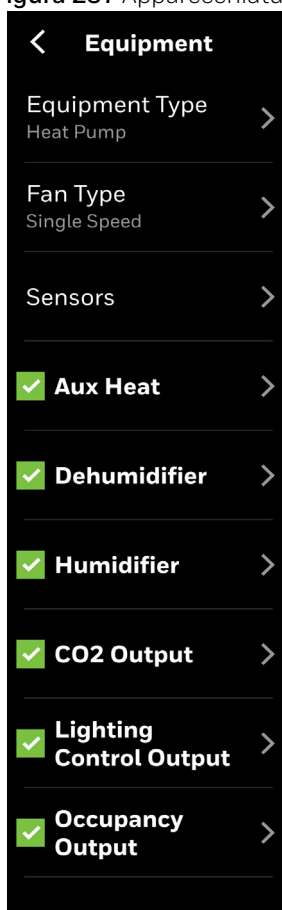

Se il tipo di orario è «Hospitality», gli utenti possono configurare un'uscita digitale come uscita di controllo dell'illuminazione.

L'uscita di controllo dell'illuminazione è configurata per trasferire lo stato di occupazione all'illuminazione della stanza.

È necessario un terminale di uscita digitale dedicato (disponibile DO o DIO) per gestire il segnale di occupazione:

La logica di uscita dovrebbe essere la seguente:

Occupata: l'uscita dovrebbe essere ON (attiva) immediatamente.

Inabitata e non affittata: l'uscita dovrebbe essere OFF (inattiva) dopo il tempo di ritardo.

Figura 238 Output di controllo dell'illuminazione

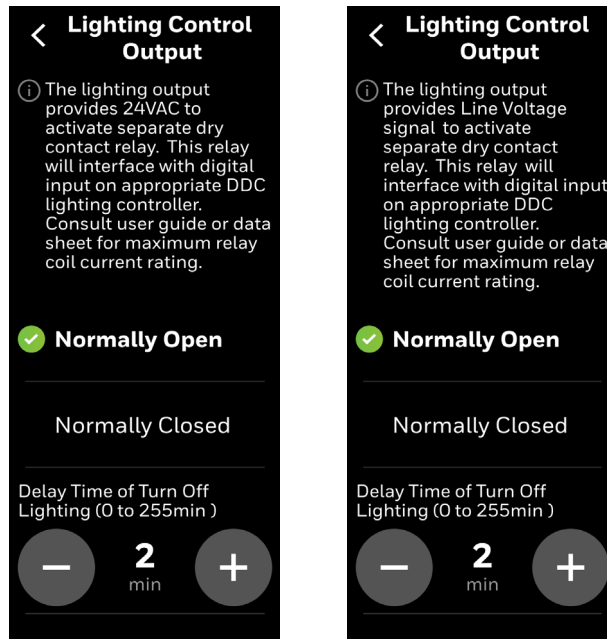

TC3xxB-G: l'emissione di illuminazione fornisce un segnale a 24VAC per attivare un relè separato a contatto secco.

TC3xxC-G: l'uscita dell'illuminazione fornisce un segnale di tensione di linea per attivare un relè separato a contatto secco.

Questo relè si interfaccia con l'ingresso digitale del controller di illuminazione DDC appropriato. Per la massima corrente della bobina del relè, si prega di consultare la scheda tecnica TC300 Termostati Commerciali (31-00645).

Figura 239 Schema relè di illuminazione

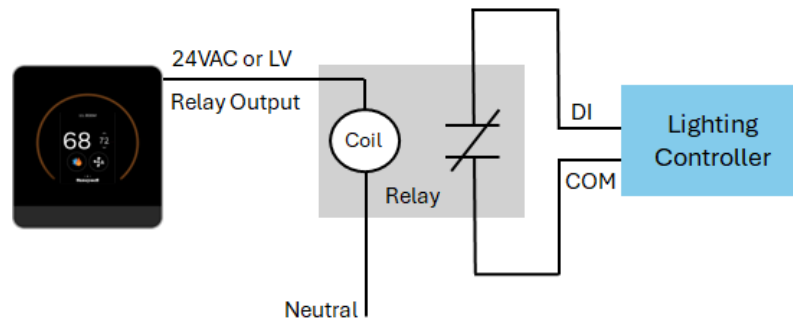

Honeywell | Automazione degli edifici

715 Peachtree Street, N.E.,
Atlanta, GA 30308,
Stati Uniti.
[Buildings.honeywell.com](https://www.buildings.honeywell.com)

® Marchio registrato negli USA
© 2025 Honeywell International Inc.
31-00644-05 | Rev 11-25

