

Käyttö- ja huolto-opas

Johteessa liikkuva liukutarrain

“Söll® BodyControl I”

Söll GlideLoc® putoamisen pysäyttävä järjestelmä

Viite 27441 / 1033980

EN 353-1:2014+A1:2017:n mukaisesti

Sarjanumero: _____

Ostopäivämäärä: _____

Valmistaja on suorittanut alustavat testit. Näin ollen kirjallinen hyväksyntä ei ole tarpeen.



(Asentajan on täytettävä seuraavat tiedot vedenpitävällä pysyvällä musteella.)

Käyttöönottopäivämäärä: _____

Käyttäjäyritys/käyttäjä: _____

Katu: _____



Sijainti: _____

Puh.: _____ Faksi: _____

SISÄLTÖ

1- YLEISTÄ	4
2- ENNEN KÄYTTÖÄ.....	5
3- KÄYTTÖOHJEET.....	7
4- INSPECTION AND MAINTENANCE	9
5- MUITA TIETOJA.....	10

Symbolien selitykset

	Varoitus! Huomiotta jättäminen saattaa johtaa vakavaan loukkaantumiseen.
	Tärkeää! Hyödyllisiä tietoja ja käyttäjävinkkejä.

Tämän numeron muutokset:
Sivu 11: kohta 5.3

1- YLEISTÄ

1.1 TUOTEKUVAUS JA VAARATILANTEET

Söll GlideLoc® -liukutarrain "Söll® BodyControl I" (jäljempänä "liukutarrain") on osa Söll GlideLoc® -putoamissuojainjärjestelmää. Järjestelmä on varustettu kiinteällä ohjaimella, joka on suunniteltu suojaamaan putoamiselta korkeilta paikoilta. Tämä putoamissuojainjärjestelmä on sertifioitu standardin EN 353-1 mukaisesti [Henkilökohtaiset putoamissuojaimet. Johteessa liikkuvat liukutarraimet. Kiinteässä johteessa liikkuvat liukutarraimet] (jäljempänä standardi). Putoamisen pysäyttävää järjestelmää käyttävän yrityksen on huolehdittava asianmukaisella tavalla, että käyttäjille annetaan omat kokovaljaat sekä niihin liitettävä putoamissuojain ja niitä käytetään voimassa olevien ohjeiden mukaisesti.

1.2 VALMISTAJAN TIEDOT

Honeywell Fall Protection Deutschland GmbH & Co. KG,
Seligenweg 10,
95028 Hof, Germany
Phone: : +49 (0) 9281 8302 0
E-mail: info-soell.hsp@honeywell.com

1.3 YHTEENSOPIVUUS

Liukutarrainta saa käyttää vain alkuperäisen Söll-putoamisen pysäyttävän järjestelmän kanssa, jolla on oltava Söll GlideLoc® -tyypin CE testaussertifikaatti.

Muiden valmistajien järjestelmien käyttö voi estää liukutarraimen kunnollisen ja tehokkaan toiminnan. Söll GlideLoc -järjestelmän valinnan ja käytön on tapahduttava valmistajan valtuuttaman asentajan avulla. Asentaja auttaa käyttäjää valitsemaan sopivat varusteet, analysoimaan turvallisen asennuksen vaatimukset ja asentamaan laitteen asianmukaisen kokoonpanon mukaan. Liukutarrainta saa käyttää vain standardin EN 361 mukaisten kokovaljaiden kanssa [Henkilökohtaiset putoamissuojaimet korkeilta paikoilta. Kokovaljaat]. Vain standardin EN 361 (merkintä "A") mukaisten valjaiden kiinnityselementtien käyttö on sallittua.



Varoitus!

Söll® BodyControl I ei ole yhteensopiva vuotta 1982 edeltävien asennusten kanssa.

1.4 LIUKUTARRAIMEN SUORITUSKYKY

Putoamistapauksissa suurin mahdollinen pysäytysetäisyys on 140 mm. Suurin mahdollinen putoamisessa syntyvä voima 100 kg:n painolla on 6 kN.

1.5 RAJOITUKSET JA OMINAISUUDET



Vaara!

Näiden säännösten laiminlyönti altistaa käyttäjän putoamiselle!

1.5.1 Ominaisuudet

"Söll® BodyControl I" -liukutarrain on luokiteltu ryhmän III henkilösuojaimeksi.

1.5.2 Rajoitukset

- Suurin mahdollinen käyttäjän aiheuttama kuormitus (mukaan lukien vaateus ja laitteet) ei saa olla yli 140 kg.
- Putoamissuojainjärjestelmän käyttölämpötila: - 40 °C - + 50°C
- Käyttö +50 – +70 asteen lämpötilassa on sallittua vain, jos käyttäjällä on päällään asianmukainen suojavaateus.
- Söll GlideLoc® -liukutarrain "Söll® BodyControl I" on tarkoitettu yhdelle

käyttäjälle kerrallaan.

- Söll GlideLoc® -liukutarrainta "Söll® BodyControl I" ei saa käyttää räjähdysalttiilla alueilla.
- Liukutarrainta ei saa käyttää vapaa-aikaan liittyvissä toiminnoissa.

1.6 Liukutarrainta tulee käyttää aina siten, että se on suojattu vaurioilta ja korroosiolta.

1.7 VAROITUS

Ennen tämän liukutarraimen käyttöä on ehdottoman tärkeää, että luet ja ymmärrät tämän oppaan ja muut lisäohjeet, jotka annetaan koulutuksessa tai asiaan liittyvän järjestelmän yhteydessä.

SÄILYTÄ TÄMÄ OPAS TULEVAAN KÄYTTÖÄ VARTEN – ÄLÄ HEITÄ SITÄ POIS.

Pyydä työnantajaltasi tämän laitteen käyttäjäkoulutus ennen kuin käytät sitä ensimmäistä kertaa. Voit myös toimia suoraan kouluttajan ja/tai pätevän henkilön valvonnan alaisena.



Vaara!

Näiden ohjeiden noudattamatta jättäminen saattaa johtaa vakavaan henkilövahinkoon tai kuolemaan!

Kaikkien käyttäjien on saatava tämä opas käyttöönsä.

Ankkurointilaitetta käyttävän yrityksen on varmistettava, että tämä opas joko säilytetään järjestelmän läheisyydessä turvallisessa ja kuivassa paikassa, tai aina paikassa, johon on helppo päästä ja jonka kaikki järjestelmän käyttäjät tuntevat.

1.8 Käytössä on myös noudatettava työturvallisuussäännöksiä ja -lakeja.

1.9 Käyttäjäturvallisuuden vuoksi on tärkeää, että jälleenmyyjä toimittaa tämän oppaan sen maan kielellä, minne tämä järjestelmä on tarkoitus myydä edelleen.

2- ENNEN KÄYTTÖÄ

2.1 SÄILYTYS

Säilytyslämpötilan on oltava -40 °C – +50 °C.

Liukutarrain tulee säilyttää puhtaana, kuivana ja pölyltä suojattuna. Sitä ei tule varastoida lämmönlähteiden läheisyyteen. Sitä ei tule altistaa auringolle säilytyksen aikana.

2.2 TARKASTUKSET ENNEN KÄYTTÖÄ

2.2.1 Koko järjestelmän, mukaan lukien liukutarrain ja karbiinihaat, käyttökunto ja oikea toiminta on tarkistettava ennen jokaista käyttökertaa. (Ks. tähän tarkoitettu tarkastuslista s. 11).

2.2.2 Ennen käyttöä on tarpeen tarkistaa, että kaikki liukutarraimen osat liikkuvat vapaasti. Tämä koskee erityisesti nykäyksenvaimenninta ja turvalukitusosalpaa.

2.2.3 Liukutarrainta ei saa käyttää, jos siinä havaitaan vikoja tai puutteita tai sen turvallisuudesta on epäilyksiä. Älä käytä sitä ennen kuin pätevä henkilö (määritelty kappaleessa 7.1 alla) on hyväksynyt sen käytön jatkamisen. Lähetä liukutarrain takaisin valmistajalle, jos tarpeen.

2.2.4 Käyttäjien on oltava hyväkuntoisia ja terveitä. Kiipeäminen huumeiden, alkoholin tai lääkkeiden vaikutuksen alaisena on kiellettyä.

2.3 KULJETUS

Säilytyslämpötilan on oltava -40 °C – +50 °C.

Liukutarrain tulee säilyttää puhtaana, kuivana ja pölyltä suojattuna. Sitä ei tule varastoida lämmönlähteiden läheisyyteen. Sitä ei tule altistaa auringolle säilytyksen aikana. Varmista, että liukutarrain suojataan vaurioitumiselta kuljetuksen aikana.

2.4 ASENNUKSEN PAKOLLISET EDELLYTYKSET JA SUOSITUKSET ENNEN KÄYTTÖÄ

Vaara!

Tämän kappaleen ohjeiden noudattamatta jättäminen saattaa johtaa vakavaan henkilövahinkoon tai kuolemaan!

Liukutarrainta on käytettävä muiden Söll GlideLoc -järjestelmän osien kanssa, kuten yllä kappaleessa "Yhteensopivuus" on kuvattu.

! Huomautus: Putoamissuojainjärjestelmän alaosassa pitää olla erityisen varovainen, sillä ensimmäisten 2 metrin matkalla käyttäjä voi osua maahan pudotessaan. (Pysäytysetäisyys ja käyttäjän pituus ovat yhteensä n. 2 m.) Pystysuora 3 metrin turvaetäisyys maahan on pakollinen ja käyttäjän on oltava erityisen varovainen.

2.5 VAROITUS:

Putoamisen pysäyttävä järjestelmä ja kokovaljaat suojaavat käyttäjiä putoamiselta nousemisen tai laskeutumisen aikana. Kun työskennellään nousureitillä tai sen vieressä ja suoritetaan tehtäviä ja toimenpiteitä, jotka eivät ole osa normaalia nousu- tai laskuliikettä, kiipeilijän on käytettävä lisävarmistusta. Tämä tarkoittaa sitä, että kiipeilijän on käytettävä standardin EN 354 mukaista liitosköyttä [Putoamissuojaimet. Liitosköydet] tai standardin EN 358 mukaista tukivyötä [Työntekijää tukevat ja putoamista estävät henkilönsuojaimet. Pylväsvyöt ja varmistusvyöt sekä niiden kanssa käytettävät hihnat ja köydet]. Liitosköyden tai vyön valintaperusteena tulee käyttää tehtävien tyyppiä sekä putoamissuojainjärjestelmän kiinnitysrakenteita ja valinta tulee hyväksyttävä asiantuntijalla, mikäli tarpeen. Sama pätee myös silloin, kun käyttäjä pitää tauon kiipeämisen aikana. Kun käytetään liitosköyttä, on käytettävä vain sille soveltuvaa kiinnityslaitetta, kuten kiinnikkeitä. Kaikissa tilanteissa liitosköysi on kiinnitettävä kunnolla ja haka suljettava putoamisen estämiseksi (ks. kuva 1).

Kuva 1

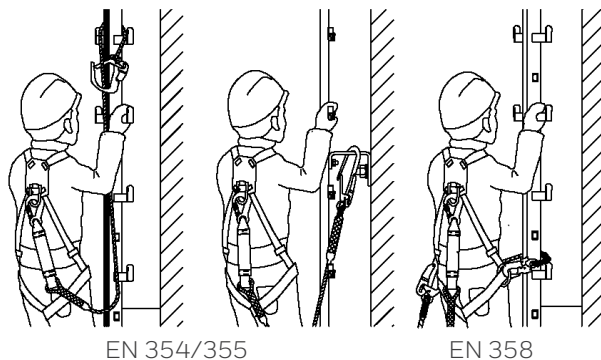

3- KÄYTTÖOHJEET

3.1 Työnä liukutarrain liukukiskon alapäähän (Kuva 2) tai aukkoon (Kuva 3) (jonka on oltava aina asetettuna vatsan korkeudelle tai alemmaksi). Sivusuuntaan ulkonevan lukitustapin (Kohta 1) on sijaittava oikealla puolella ja kaiverretun nuolen on osoitettava ylöspäin.

Lukitustappi (Kohta 1) ja liukurajoitin (Kohta 2) estävät liukutarraimen väärän käytön ja tahattoman luiskahtamisen pois liukukiskolta.

Kuva 2

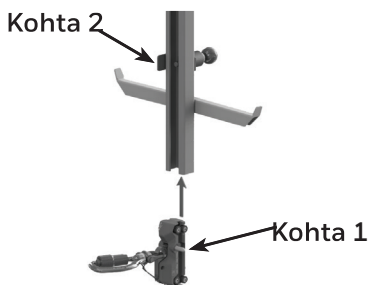

Kuva 3



Varoitus:

- Liukurajoittimen ohittaminen on sallittua vain
- alueilla, joilla ei ole putoamisvaaraa korkeilta paikoilta tai
 - kun putoamissuojaus on varmistettu muulla tavoin.

Itselukittuva karbiinihaka on kiinnitettävä valjaiden rintakiinnityspisteeseen, jossa on merkintä "A". (Kuva 4)

Karbiinihaan avaamisessa on noudatettava seuraavia ohjeita: 1. Vedä haan porttia takaisin päin, käännä sitä oikealle ja paina sisäänpäin.

Kuva 4

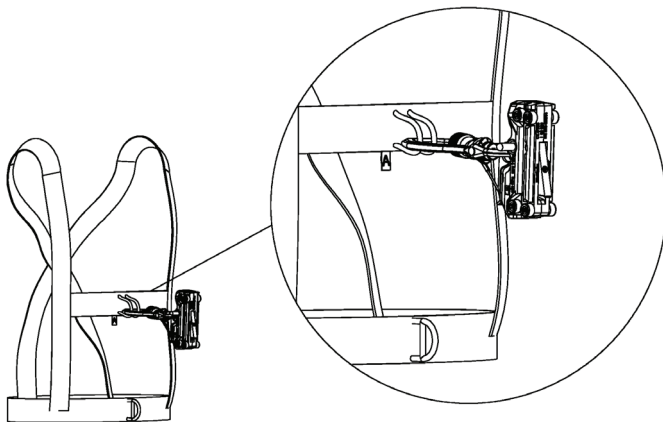

Varoitus: Hengenvaara!

Putoamissuojaimen karbiinihaan on oltava suoraan kiinnitettynä kokovaljaiden rintakiinnityspisteeseen (merkitty "A":lla), kun laitetta käytetään pystysuuntaiseen liikkumiseen standardin EN 353-1 mukaisesti.

Huomautus:

Muun tyyppisten kuin alkuperäisten, mukana toimitettujen karbiinihakojen käyttö on ehdottomasti kiellettyä!

Liukukiskon ulomman reunan ja valjaiden sisään käännetyn silmukan välinen etäisyys ei saa olla yli 200 mm (ks. Kuva 5).

Kuva 5

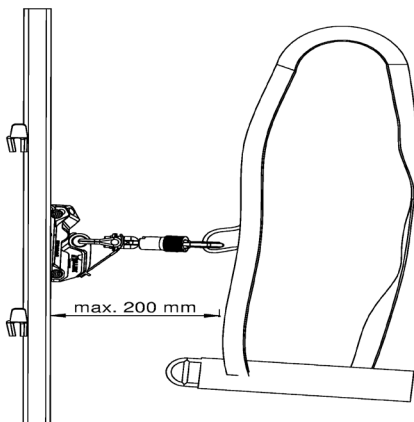

! **Huomautus: Kokovaljaiden on oltava sopivan kokoiset ja painauduttava tiukasti vartaloa vasten!**

Jos valjaat löystyvät kiipeämisen aikana, ne on säädettävä uudelleen.

Valjaiden uudelleen säätämisen aikana käyttäjän on oltava turvallisessa asennossa liitosköydellä varmistettuna kappaleessa 2.5 kuvatulla tavalla. Lisätietoja saa valjaiden ja/tai liitosköyden valmistajan käyttöoppaasta.

3.2 Paikalleen asettamisen ja kiinnittämisen jälkeen järjestelmä on käyttövalmis. Laskeutumisen aikana vartalon on oltava ehdottomasti suorana, eikä käyttäjä saa nojautua taaksepäin; muutoin liukutarrain lukittuu.

3.3 LIUKUTARRAIMEN IRROTTAMINEN LIUKUKISKOLTA



Varoitus:

Käyttäjän on oltava varmistettuna ja suojattuna putoamista vastaan korkeilta paikoilta muilla tavoin ennen liukutarraimen irrottamista valjaista ja poistamista liukukiskolta! Liukutarrain poistetaan kiskolta avaamalla liukurajoitin, jolloin liukutarrain voi ohittaa rajoitinkohdan.

Jos liukukiskoon tai tikkaisiin on kiinnitetty muita varusteita (kuten poistumislaitte), noudata niiden käyttöoppaita.

Käytön jälkeen liukutarrainta ei saa jättää kiinnitetyksi putoamissuojainjärjestelmään.

3.4 ENNAKOITAVA VÄÄRINKÄYTTÖ



Varoitus:

Kaikki ilman valmistajan kirjallista hyväksyntää suoritettavat liukutarraimen muutokset tai lisäykset voivat estää liukutarraimen oikean toiminnan ja siksi ne ovat kiellettyjä.

3.5 TOIMINTA HÄTÄTILANTEESSA

On erittäin tärkeää, että tämän liukutarraimen omistajalla on pelastussuunnitelma, jossa on otettu huomioon kaikki mahdolliset työskentelyn

aikana tapahtuvat hätätilanteet ja varsinkin sellaiset, joissa on ryhdyttävä pikaisesti pelastustoimiin.

4-TARKASTUS JA HUOLTO

4.1 Pätevän henkilön on tarkistettava putoamistilanteessa käytetty johteessa liikkuva liukutarrain ennen kuin sitä voi käyttää uudelleen.

Älä käytä tällaista liukutarrainta koskaan ilman em. pätevän henkilön kirjallista hyväksyntää.

4.2 Liukutarrain ja **sen käyttöopas** on lähetettävä valmistajan korjaamolle tarkastusta ja huoltoa varten.

4.3 Pätevän henkilön on tarkastettava säännöllisesti, että liukutarrain ja putoamisen pysäyttävä järjestelmä ovat hyvässä käyttökunnossa. **Tällainen tarkastus on suoritettava vähintään kerran vuodessa** tai useammin käyttösovelluksesta ja käyttöolosuhteista riippuen. Säännölliset tarkastukset ovat pakollisia, sillä käyttäjien turvallisuus riippuu liukutarrainen ja putoamisen pysäyttävän järjestelmän keskeytymättömästä toiminnasta ja kestävyyydestä.



Henkilökohtaisten putoamissuojainten kannalta pätevä henkilö on:

Henkilö, jolla on todistus sellaisen kurssin suorittamisesta, joka vastaa sisällöltään „henkilökohtaisten putoamissuojainten asiantuntijoiden valinnan ja koulutuksen periaatteita sekä todistaa heidän pätevyytensä” BGG 906:n mukaan [Henkilökohtaisten putoamissuojainten alalla pätevien henkilöiden valintaperusteiden, koulutuksen ja asiantuntijatodistuksen periaatteet].

4.4 TARKASTUS (KS. 5.3)

Pätevän henkilön tulee käyttää **“tarkastuslistaa” (sivu 11)**.

Kunnossapito

Pätevä henkilö voi käsitellä seuraavat viat ja puutteet:

- Lian poistaminen (betoni, laasti, maali jne.) liukutarraimesta
- Merkintöjen puhdistus

Mikäli liukutarraimen sisälle on joutunut likaa tai siinä on sen purkamista vaativia vikoja tai puutteita, liukutarrain on lähetettävä takaisin valmistajalle (yhdessä sen käyttöoppaan kanssa) puhdistamista ja korjausta varten. Tämä prosessi on kirjattava tarkastuslistan liitteeseen (Tilaa kommentteille).



Huomautus:

Turvallisuussyistä laitetta saa korjata vain sen valmistaja!

4.5 PUHDISTUS

Pese koko liukutarrain vedellä ja kuivaa se imukykyisellä kankaalla.

Älä käytä kuivattamiseen ulkoisia lämmönlähteitä. **Älä** pese trikloorietaania sisältävällä pikapuhdistusaineella, tinnerillä tai rasvanpoistoaineella.

Älä käytä rasvaa. Pyörissä (Kuva 7/Kohta 3.0) on tavalliset laakerit, jotka on voideltu tehtaalla. Voitele leikari (Kuva 7/Kohta 5.0) kevyesti.

Voitele karbiinihaan mekanismi (Kuva 7/Kohta 6.1) kevyesti, jos tarpeen.



Huomio!

Älä saata liukutarrainta kosketuksiin kemikaalien kanssa.

4.6 KÄYTTÖIKÄ

Liukutarraimen kestävyys riippuu käyttökertojen määrästä ja käyttöympäristöstä. Vuosittaisen (pätevän henkilön suorittaman) tarkastuksen yhteydessä liukutarrain vapautetaan jatkuvaan käyttöön, jos se ja sen osat ovat hyvässä kunnossa.

5- MUITA TIETOJA

5.1 TUNNISTEET JA MERKINNÄT

Kuva 6

Näkymä takaa

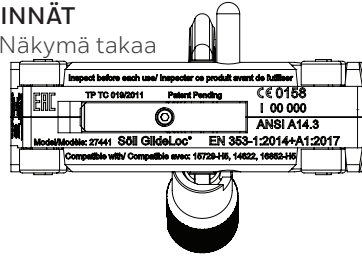

Näkymä oikealta

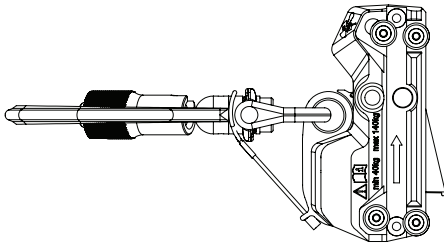

Näkymä vasemmalta

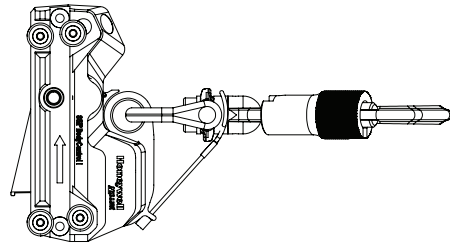

Valmistusvuosi

100

Sarjanumero

000

CE 0158

Ilmoitettu laitos



Kehotus käyttöoppaan lukemiseen

Söll BodyControl I

Liukutarraimen tyypimäärittäminen

Honeywell
MILLER

Riferimento al fabbricante:
Honeywell Fall Protection Deutschland
GmbH & Co. KG
Seligenweg 10, 95028 Hof, Germany

min. 40kg max.140kg

Käyttäjän vähimmäis-/enimmäispaino

EN 353-1:2014

Viite eurooppalaiseen standardiin

ANSI A14.3

Viittaus US standardiin

EN TP TC 019/2011

Katso lisätiedot venäläisestä standar-
dista

CSA Z259.2.4

Katso lisätiedot kanadalaisesta standar-
dista

Model/ Modèle: 27441

Tarkista yhdysvaltalaiset/kanadalaiset
viitenumerot

Compatible with/ Compatible avec:
15729-H5, 16422, 16852

Tietoja yhteensopivista ohjainkiskoista
(yhdysvaltalaiset/kanadalaiset viitenu-
merot)

Inspect before each use / Inspecter
ce produit avant de l'utiliser

Ilmoitus siitä, että tuote täytyy tarkistaa
ennen jokaista käyttökertaa

Pätevällä henkilöllä on valtuudet asentaa tarkastustarra laitteeseen vain jos siinä ei ole ollenkaan vikoja tai puutteita tarkastuksen ja huollon jälkeen.

5.2 ILMOITETTU TARKASTUSLAITOS

DEKRA Testing and Certification GmbH
Dinnendahlstrasse 9
44809 Bochum
CE 0158

5.3 TARKASTUSLISTA (KS. KUVA 7)

Runko (1.0)

- Ei maalia/laastia/betonia/likaa jne.
- Kaikkien merkintöjen on oltava selkeästi luettavissa (1.2)
- Lukitustappi (1.1) ei ole taipunut tai irrotettu
- Liukuosien (1.3) on oltava paikallaan
- Liukuosat (1.3) eivät ole kuluneet

Nykäyksenvaimennin (2.0)

- Nykäyksenvaimentimen (2.0) muoto ei ole muuttunut - vällys nuolten kohdalla (ks. tarkemmat tiedot Kuva 7) on enint. 1 mm
- Turvalukitussalvan syvyys (2.2) 10 +1,0/-0,5mm
- Putoamisen ilmaisimen nuolenpäät nykäyksenvaimentimen silmukan lähellä ovat linjassa toisiinsa nähden (ks. yksityiskohtaiset näymät Kuva 7)

Pyörät (3.0)

- Pyörien täydellisyys, 8 kpl
- Säteissuuntainen väljyys enint. 0,5 mm
- Pyörien on pyörittävä vapaasti (samankeskiyys)
- Pyörät eivät saa olla vaurioituneita
- Pyörien on sovittava tiukasti akselille
- Pyörien ulkohalkaisijan on oltava (3.0) vähintään 13 mm

Jouset (4.0; 4.1)

- Kaikkien jousien toiminta on testattava (ei rikki)

Kierrettävä leikari (5.0)

- Kierrettävä leikari voi liikkua vapaasti
- Kierrettävä leikari ei ole rikki
- Kierrettävässä leikarissa ei ole murtumia tai vaurioita
- Leikarin paksuuden (5.0) on oltava vähintään 5,5 mm
- Leikarin tapin silmukoiden (5.2) ulkomitta ei saa ylittää 40 mm

Karbiinihaka (6.0)

- Karbiinihaka ei ole vääntynyt tai rikki!
- Siinä ei ole murtumia tai muita vaurioita
- Portti (6.1) ei saa olla vaurioitunut ja sen on toimittava hyvin; sen on sulkeuduttava

ja lukituttava automaattisesti irti päästämisen jälkeen

- Lukitustappi (6.2) on paikallaan
- Erikoismutteri (6.3) ei ole vaurioitunut

Kuva 7

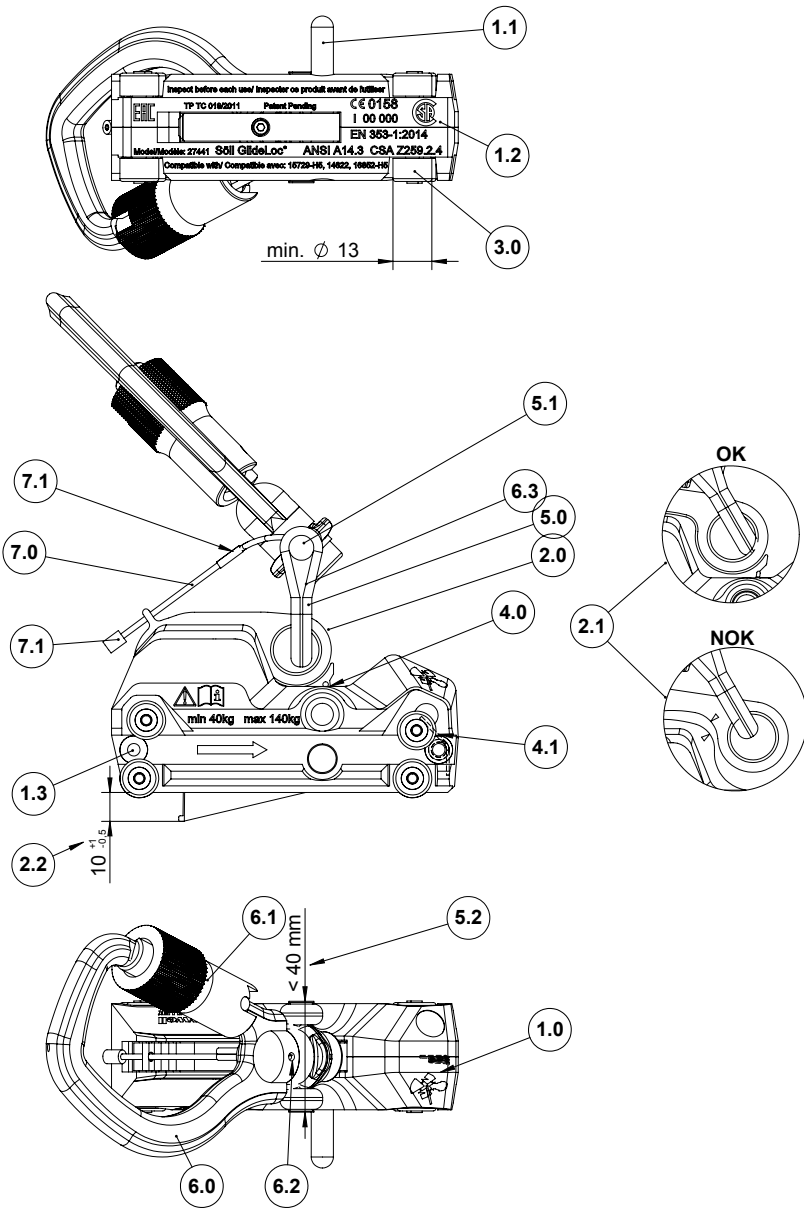

EN/ Notified body having carried out the EU test of type: /BG/ Нотифициран орган, който провежда ЕС изпитване на тип: /CS/ Oznameny organ, který provedl EU test typu: /DA/ Godkendt organisme, der har udført EU-typeprøvnningen: /DE/ Zugelassene Stelle, welche die EU-Typprüfung durchge führt hat: /EL/ Κοινοποιημένος οργανισμός ο οποίος διενήργησε τη δοκιμή τύπου EE: /ES/ Organismo notificado que ha realizado el examen UE de tipo: /ET/ Teavitatud asutus, mis tegi EL-tüübikatse: /FI/ Ilmoitettu järjestö, joka on suorittanut EU-tyyppitarkastuksen: /FR/ Organisme notifié ayant réalisé l'examen UE de Type: /HR/ Nadležno tijelo, koje je izvršilo EU tipsko testiranje: /HU/ A típus EU teszjtét elvégző kijelölt szervezet: /IT/ Organismo notificato che ha effettuato il controllo UE del Tipo: /LT/ Informuota institucija, atlikusi ES tipo testą./LV/ Pārraudzītā iestāde, kas veikusi tipa ES pārbaudi: /NL/ Erkend organisme dat het EU type-onderzoek uitvoerde: /NO/ Notifisert organ som har utført EU-typeundersøekelse: /PL/ Jednostka notyfikowana zrealizowała badanie UE typu: /PT/ Organismo notificado tendo realizado o exame de tipo UE /RO/ Organismul notificat care a efectuat testarea UE de tip./RU/ Уполномоченный орган, выполнивший испытание ЕС типа: /SK/ Notifikovaný orgán, ktorý uskonal skúšku typu EU: /SV/ Officiellt provningsorgan som utfört EU-kontrollen av Typ: /TR/ AB tip testini yürütmüş olan onaylı kuruluş;

DEKRA Testing and Certification - n°158
Test laboratory for Component Safety
Dinnendahlstr. 9 - 44809 Bochum - Germany

EN/ Notified body involved in the monitoring of production (module C2): /BG/ Нотифициран орган, включен в мониторинга на производството (модул C2): /CS/ Oznameny organ zapojeny do sledovani výroby (modul C2): /DA/ Bemyndiget organ involvert i overvågning af produktion (modul C2): /DE/ Benannte Stelle, die an der Überwachung der Produktion beteiligt ist (Modul C2): /EL/ Κοινοποιημένος οργανισμός που συμμετέχει στην παρακολούθηση της παραγωγής (ενότητα C2) /ES/ Organismo notificado involucrado en el monitoreo de producción (módulo C2): /FI/ Ilmoitettu tahon, joka mukana laiteen valmistuksen valvonnassa (moduuli C2): /FR/ Organisme notifié intervenant dans le suivi de production (module C2): /HR/ Nadležno tijelo uključeno u nadzor proizvodnje (modul C2): /HU/ A termelés felügyelését biztosító szerv (D modul): /IT/ Organismo notificato coinvolto nel monitoraggio della produzione (modulo C2) /LT/ Notifikuotoji įstiga, atliekanti gamybos stebėjimą (D modulis): /LV/ Pārraudzītā iestāde, kas iesaistīta ražošanas pārraudzībā (modulis C2): /NL/ Erkend organisme dat betrokken is bij het toezicht op de productie (module C2): /NO/ Notifisert organ involvert i overvågning av produksjon (modul C2): /PL/ Jednostka notyfikowana zaangażowana w monitorowanie produkcji (modul C2): /PT/ Organismo notificado incluído para a monitorização da produção (módulo C2): /RO/ Organismul notificat responsabil cu monitorizarea producției (modul C2): /RU/ Уполномоченный орган, занимающийся мониторингом производства (модуль C2): /SK/ Notifikovaný orgán zapojený do monitorovania výroby (modul C2): /SL/ Obveščeni organ, ki je vključen v nadzorovanje izdelovanja (modul C2): /SV/ Officiellt provningsorgan ansvarigt för produktionsövervakning av produktion (modul C2): /TR/ Üretim izleminde görev alan onaylı kuruluş (Modül C2)

DEKRA Testing and Certification - n°158
Test laboratory for Component Safety
Dinnendahlstr. 9 - 44809 Bochum - Germany

EN/ Honeywell Fall Protection hereby declares that this product is in compliance with the essential requirements and other relevant provisions of Regulation EU 2016/425 and all other EU directive requirements. The complete declaration of conformity can be found at: /BG/ С настоящото Honeywell Fall Protection декларира, че този продукт съответства на основните изисквания и останалите съответни разпоредби на Регламент 2016/425 на ЕС и на всички останали изисквания на директивите на ЕС. Цялата декларация за съответствие е достъпна на: /CS/ Honeywell Fall Protection tímto prohlašuje, že tento výrobek splňuje základní požadavky a další relevantní ustanovení. Nařízení EU 2016/425 a všechny ostatní požadavky směrnice EU. Uplněn prohlášení o shodě lze nalézt na: /DA/ Honeywell Fall Protection erklærer hermed, at dette produkt stemmer overens med de væsentlige krav og andre relevante bestemmelser i Forordning EU 2016/425 og alle andre krav i EU-direktiver. Den fulde overensstemmelseserklæring ligger findes på: /DE/ Honeywell Fall Protection erklärt hiermit, dass dieses Produkt die wesentlichen Anforderungen und andere relevante Bestimmungen der Verordnung EU 2016/425 und weitere EU-Richtlinien erfüllt. Die vollständige Konformitätserklärung ist zusammen unter: /EL/ Honeywell Fall Protection δηλώνει ότι το προϊόν αυτό συμμορφώνεται με τις βασικές απαιτήσεις και τις λοιπές σχετικές διατάξεις του ΚΑΝΟΝΙΣΜΟΣ ΕΕ 2016/425 και με όλες τις άλλες απαιτήσεις της Οδηγίας της ΕΕ. Η πλήρης δήλωση συμμόρφωσης βρίσκεται στον ιστότοπο: /ES/ Por la presente, Honeywell Fall Protection declara que este producto cumple con los requisitos esenciales y con otras cláusulas relevantes de la Reglamentación EU 2016/425 y con todos los demás requisitos de directivas de la UE. La declaración de conformidad completa se puede encontrar en: /ET/ Käesolevaga deklareerib Honeywell Fall Protection, et see toode vastab ELi määrusele EU 2016/425 ja kõikide muude ELi direktiivide põhinõuetele ja muudele asjakohastele nõuetele. Täieliku vastavuseklaratsiooni võite leida saidilt: /FI/ Honeywell Fall Protection vakuuttaa täten, että tämä tuote täyttää Asetus EU 2016/425 sekä muiden EU-direktiivien olennaiset vaatimukset. Täydellinen vaatimustenmukaisuuslaskutus on osoitteessa: /FR/ Honeywell Fall Protection déclare que ce produit est conforme aux critères essentiels et autres dispositions du Règlement UE 2016/425 et des autres directives européennes applicables. L'attestation complète de conformité est disponible à l'adresse: /HR/ Honeywell Fall Protection izjavljuje da proizvod ispunjava zahtjeve i druge odgovarajuće odredbe Uredbe EU 2016/425 i ostalih EU-Direktiva. Potpunu izjavu o suglasnosti potražite na: /HU/ A Honeywell Fall Protection nyilatkozza, hogy a termék megfelel az érvényes követelményeknek és a 2016/425 sz. EU Rendelet előírásainak és a többi EU-s irányelvek előírásainak. A teljes megféleőségi nyilatkozatot megtekintheti a weboldalon.

<https://doc.honeywellsafety.com>

IT/ Honeywell Fall Protection dichiara che il presente prodotto è conforme ai requisiti essenziali e di tutte le altre direttive UE. La dichiarazione di conformità completa è disponibile all'indirizzo: /LT/ Šiuo dokumentu „Honeywell Fall Protection“ pareiškia, kad šis produktas atitinka 2016/425 ES reglamentą ir kitų ES direktyvų atitinkamus esminius reikalavimus ir kitas susijusias nuostatas. Visą atitikties deklaraciją galite rasti adresu: /LV/ Uzņēmums Honeywell Fall Protection ar šo paziņo, ka šis produkts atbilst Regulas (ES) 2016/425 pamatprasībām un saistītajiem noteikumiem, kā arī visu citu ES direktīvu prasībām. Pilna atbilstības deklarācija ir pieejama vietnē: /NL/ Honeywell Fall Protection verklaart hierbij dat dit product voldoet aan de essentiële vereisten en andere relevante bepalingen van Verordening EU 2016/425 en alle andere vereisten van de EU-Reglementering. De volledige conformiteitsverklaring kunt u vinden op: /NO/ Honeywell Fall Protection erklærer herved at dette produktet er i samsvar med grunnleggende og andre relevante krav i henhold til forordning EU 2016/425 og alle andre krav i EU-direktiver. Den fullestående overholdelseserklæringen finner du på: /PL/ Firma Honeywell Fall Protection niniejszym deklaruje, że ten produkt jest zgodny z podstawowymi wymaganiami i zaleceniami określonymi w rozporządzeniu UE 2016/425 oraz innych dyrektywach UE. Pełną treść Deklaracji zgodności jest dostępna w witrynie: /PT/ A Honeywell Fall Protection declara pelo presente que este produto está de acordo com os requisitos essenciais, bem como outras disposições relevantes, da Regulamento EU 2016/425 e todos os outros requisitos de diretivas da União Europeia. O texto completo da Declaração de Conformidade encontra-se em: /RO/ Honeywell Fall Protection declară prin prezentul, că acest produs respectă cerințele esențiale și alte prevederi relevante ale Regulamentului UE 2016/425 și ale tuturor celorlalte cerințe ale directivei UE. Declarația completă de conformitate poate fi găsită la: /RU/ Корпорация Honeywell Fall Protection настоящим заявляет, что данный продукт соответствует основным требованиям и другим соответствующим положениям регламента ЕС 2016/425 и прочих требованиях директивы ЕС. Полную декларацию соответствия можно найти здесь: /SK/ Spoločnosť Honeywell Fall Protection týmto vyhlasuje, že tento výrobok je v súlade so základnými požiadavkami a ďalšími ustanoveniami nariadenia EU 2016/425 a všetkými ostatnými požiadavkami smernice EU. Uplněn vyhlásenie o zhode možno nájsť na adrese: /SL/ Honeywell Fall Protection s tem izjavlja, da je ta izdelak skladen s ključnimi zahtevami in drugimi relevantnimi določili Uredbe EU 2016/425 in vsemi drugimi zahtevami direktive EU. Celotno izjavo o skladnosti lahko najdete na: /SV/ Härmed förklarar Honeywell Fall Protection att denna produkt i alla väsentliga avseenden uppfyller de krav och föreskrifter som uppställts enligt Förordning EU 2016/425 och andra EG-direktiv. En komplett försäkran om överensstämmelse finns på: /TR/ Honeywell Düşme Önleyici Teribatı işbu belgele bu ürünün AB Yönetmeliği 2016/425'in temel gerekliliklerine ve diğer ilgili hükümlerine ve diğer ilgili mevzuatına uygun olduğunu beyan eder. Tam uygunluk beyanı adresinde mevcuttur.

**Honeywell Fall Protection
Deutschland GmbH & Co. KG**

Seligenweg 10

95028 Hof

Germany

Tel.: +49 (0) 9281 8302 - 0

Fax: +49 (0) 9281 36 26

www.honeywellsafety.com

SFI 112 | D | 06/2019

Subject to technical modifications!

© 2019 Honeywell International Inc.