

Használati és karbantartási utasítás a vezetősínes típusú zuhanásgátló rendszerhez “Söll® BodyControl I” Söll GlideLoc® zuhanásgátló rendszer

Ref. sz. 27441 / 1033980

EN 353-1:2014+A1:2017 szabvány szerint gyártott

Gyártási szám: _____

Vásárlás ideje: _____

A gyártó előzetes vizsgálatokat végzett, ezért írásos jóváhagyás nem szükséges.



(A további részt a szerelést végző személy, tartós és vízálló tintával töltsse ki)

Átvétel ideje: _____

Cég/felhasználó: _____

Utca: _____



Elhelyezkedés: _____

Tel.: _____ Fax: _____

TARTALOMJEGYZÉK

1- ÁLTALÁNOS INFORMÁCIÓK	4
2- HASZNÁLAT ELŐTTI UTASÍTÁSOK	5
3- HASZNÁLATI UTASÍTÁSOK	7
4- ELLENŐRZÉS ÉS KARBANTARTÁS	9
5- EGYÉB	11

Jelölés magyarázat

	Figyelem! Az utasítások be nem tartása komoly sérüléseket okozhat.
	Fontos! Felhasználókhöz címzett információk és tanácsok itt találhatóak.

Módosítások ebben a kiadásban:
12. oldal: 5.3. rész

1- ÁLTALÁNOS INFORMÁCIÓK

1.1 TERMÉK- ÉS VESZÉLYLEÍRÁS

A Söll GlideLoc® zuhanásgátlója a "Söll® BodyControl I" (a továbbiakban: zuhanásgátló) a Söll GlideLoc® lezuhanás előtti védelemre tervezett fix vezetősínnel felszerelt zuhanásgátló rendszernek egyik eleme. A zuhanásgátló rendszer az EN 353-1 szabványnak megfelel [Egyéni védőeszköz magasból való lezuhanás megelőzésére. Merev rögzített vezetéken alkalmazott, vezérelt típusú lezuhanásgátlók.] (a továbbiakban: szabvány). A zuhanásgátló rendszert kezelő cégnek biztosítania kell, hogy valamennyi munkás saját, hiánytalan biztonsági hevederrel és zuhanásgátlóval rendelkezzen, valamint, hogy ezek az alábbi utasításoknak megfeleljenek.

1.2 GYÁRTÓ ADATAI

Honeywell Fall Protection Deutschland GmbH & Co. KG,
Seligenweg 10,
95028 Hof, Germany
Phone: : +49 (0) 9281 8302 0
E-mail: info-soell.hsp@honeywell.com

1.3 KOMPATIBILITÁS

A zuhanásgátló kizárólag eredeti Söll gyártmányú, Söll GlideLoc® típusú vizsgálati bizonyítvánnyal rendelkező zuhanásgátló rendszerekkel alkalmazható

Egyéb gyártmányú rendszerek alkalmazása a zuhanásgátló megfelelő és hatékony működését akadályozhatja. A Söll GlideLoc rendszer megválasztása, majd alkalmazása a gyártó által felhatalmazott szerelő segítségével történhet, aki a felhasználó számára segítséget tud nyújtani a megfelelő berendezés kiválasztásában felszerelések, a biztonságos installáció feltételeinek az elemzéséhez, és a megfelelő telepítéshez.

A zuhanásgátló kizárólag az EN 361 szabványnak megfelelő teljes testhevederrel használható. [Egyéni védőeszköz magasból való lezuhanás megelőzésére. Teljes biztonsági testheveder]. Kizárólag az EN 361 szabvány szerinti (A jelölésű) kikötési pontok használhatók a testhevederen.



Figyelem!

A Söll® BodyControl I nem használható az 1982 előtt telepített egységekkel.

1.4 ZUHANÁSGÁTLÓ RENDSZER TELJESÍTMÉNYE

Zuhanás esetén a maximális megállítási távolság 140 mm.

Zuhanó 100 kg tömeg esetén a maximális erőhatás 6 kN.

1.5 KORLÁTOZÁSOK ÉS LEHETŐSÉGEK



Veszély!

Jelen szabályok be nem tartása a felhasználó magasságából bekövetkező zuhanás veszélyével jár!

1.5.1 Képességek

A Söll® BodyControl I. zuhanásgátló 3. osztályú egyéni védőeszköz.

1.5.2 Korlátozások

- A felhasználó (öltözettel és felszereléssel együtt) súlya nem haladhatja meg a 140 kg-ot.
- Zuhanásgátló üzemi hőmérséklete: -40°C-tól +50°C-ig
- A +50 - +70°C hőmérsékletben történő alkalmazás kizárólag akkor

megengedett, ha a felhasználók megfelelő védőruházattal rendelkeznek.

- A Söll GlideLoc® - "Söll® BodyControl I" zuhanásgátló egy felhasználó számára rendeltetett.
- A Söll GlideLoc® - "Söll® BodyControl I" zuhanásgátló nem alkalmazható robbanásveszélyes területeken.
- A zuhanásgátló szabadidős tevékenységekhez nem használható.

1.6 A zuhanásgátló kezelése során ügyelni kell a sérülés és korrózió elleni védelmére.

1.7 FIGYELMEZETETÉSEK

A zuhanásgátló használata előtt fontos a jelen utasítások elolvasása, valamint ezek és egyéb képzéseken szerzett vagy az adott rendszerhez csatolt valamennyi utasítás megértése és alkalmazása.

JELEN HASZNÁLATI UTASÍTÁST ŐRIZZE MEG A KÉSŐBBI FELHASZNÁLÁS CÉLJÁRA – NE DOBJA KI!

Jelen felszerelés első alkalmazása előtt kérje meg munkaadóját, hogy felhasználói képzést biztosítson. Elegendő lehet az oktató és/vagy illetékes személy felügyelete is.



Veszély!

Jelen utasítás be nem tartása komoly vagy életveszélyes sérüléseket okozhat! Jelen utasítást valamennyi felhasználónak rendelkezésre kell bocsátani.

A zuhanásgátló berendezést kezelő cégnek ellenőriznie kell a jelen használati utasítás biztonságos és száraz, a rendszerhez közel eső helyen történő, illetőleg a rendszer valamennyi felhasználója számára könnyen elérhető helyen való tárolását.

1.8 Továbbá figyelembe kell venni a Baleset-megelőzési és Munkaegészségügyi Központi Hivatal (Institute for statutory accident insurance and prevention) BGR 198 „lezuhanás elleni egyéni védőeszközök alkalmazására vonatkozó szabályokat”, valamint a BGR 199 mentő egyéni védőeszközök alkalmazására vonatkozó szabályokat.

1.9 Biztonsági okokból fontos, hogy a jelen utasítást az eladó az adott országnak megfelelő nyelven csatolja, amennyiben a rendszer más országokban kerül értékesítésre.

2- HASZNÁLAT ELŐTTI UTASÍTÁSOK

2.1 TÁROLÁS

Tárolásra -40° és +50°C közötti hőmérséklet alkalmas.

A zuhanásgátlónak tisztának, száraznak és pormentesnek kell lennie, Hőforrás közelében nem tárolható. Napfénytől védett helyen kell tárolni.

2.2 HASZNÁLAT ELŐTTI ELLENŐRZÉSEK

2.2.1 Valamennyi használatbavétel előtt ellenőrizni kell a teljes zuhanásgátló egységet, karabinert és a rendszer használhatóságát, valamint megfelelő működésre való alkalmasságát. (Lásd: ellenőrzési lista, 12. oldal).

2.2.2 Használatbavétel előtt ellenőrizni kell, hogy a zuhanásgátló valamennyi eleme, különösen az energiaelnyelő és a biztonsági zár szabadon mozognak.

2.2.3 A zuhanásgátló bárminemű hibájának észlelése estén, illetőleg a biztonságával kapcsolatos bármilyen kétségek felmerülése esetén nem

vehető használatba. Az illetékes személy (a 7.1. fejezetben meghatározott) engedélyezése nélkül nem használható. Szükség esetén a zuhanásgátlót a gyártóhoz kell visszaküldeni.

2.2.4 A felhasználóknak jó egészségi és fizikailag állapotban kell lenniük. Kábítószer, alkohol vagy gyógyszer hatása alatt lévő felhasználók a berendezést nem használhatják.

2.3 SZÁLLÍTÁS

Tárolásra -40° és $+50^{\circ}\text{C}$ közötti hőmérséklet alkalmas.

A zuhanásgátlónak tisztának, száraznak és pormentesnek kell lennie. Hőforrás közelében nem tárolható. Napfénytől védett helyen kell tárolni. A zuhanásgátló szállítása során ügyelni kell a sérülés elleni védelmére.

2.4 TELEPÍTÉS ELŐTTI JAVASLATOK, ÉS HASZNÁLATTAL KAPCSOLATOS FELTÉTELEK

Veszély!

Az utasítás jelen részében foglaltak be nem tartása komoly vagy életveszélyes sérüléseket okozhat!

A zuhanásgátló kizárólag egyéb Söll GlideLoc rendszer elemeivel és a fenti „kompatibilitás” fejezetben megírtak szerint alkalmazható.



Fontos:

A zuhanásgátló rendszer alatt fokozott óvatossággal kell eljárni; Az első 2 m-en belül a felhasználó a földet érheti eséskor (A maximális megállítási távolság és a felhasználó magassága együtt körülbelül 2 métert tesz ki). Legalább 3,0 m személyek közötti magasság betartása kötelező, a felhasználó pedig extrém óvatosság betartására köteles.

2.5 FIGYELEM!

A zuhanásgátló rendszer és a teljes biztonsági testhevederet a felhasználót fel és lefelé közlekedés során megvédi a lezuhanástól. Felmászási vonal mellett végzett munka, illetőleg egyéb a szokásos fel- és lemászástól eltérő feladat és tevékenység végzése alatt a felhasználónak további biztosítással kell rendelkeznie. E céllal a felhasználó az EN 354 szabványnak [Zuhanást megállító rendszerek. Kötélzet] megfelelő kötelet vagy az EN 358 szabványnak megfelelő [A munkavégzést biztosító és zuhanásgátló egyéni védőeszközök. Munkahelyzet beállító övek, munkahelyzetet korlátozó és beállító kötelek] övet kell alkalmaznia. A kötelet vagy övet a zuhanásgátló rendszer és az elvégzendő feladat függvényében kell kiválasztani, szükség esetén szakértő bevonásával. A fentiek továbbá akkor is alkalmazandók, amikor a felhasználó munka közben szüneteket tart. Kötelek használata esetén kizárólag a megengedett rögzítő elemek - rögzítési pontok - alkalmazása lehetséges. Valamennyi esetben a kötelet megfelelőképpen kell rögzíteni - szorosan áthurkolni, hogy megakadályozza az esetleges zuhanást. (lásd 1. Ábra).

1. Ábra

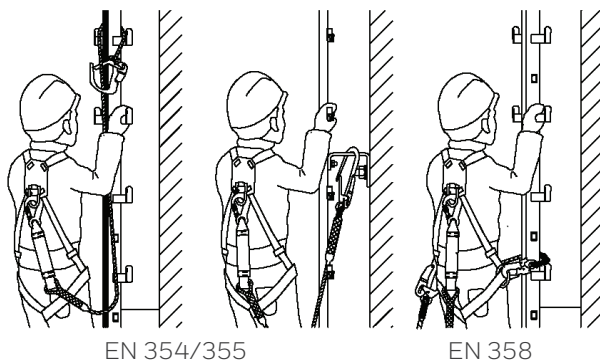

3- HASZNÁLATI UTASÍTÁSOK

3.1 A zuhanásgátlót helyezze a vezetősín alsó részébe (2. Ábra) vagy a mélyedésbe (3. Ábra) (ennek a résznek mindig gyomor magasságban, vagy lejjebb kell lennie). Az oldalt található reteszelő csapszeg (1. poz.) jobb oldalt helyezkedjen el, a bevételt nyíl pedig felfele mutasson.

A reteszelő csapszeg (1. poz.) és végzár (2. poz.) a zuhanásgátló nem megfelelő alkalmazását és a vezetősínből való véletlen kicsúszását akadályozzák meg.

2. Ábra

3. Ábra

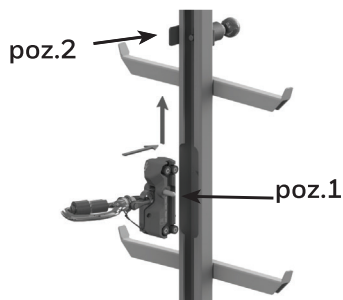
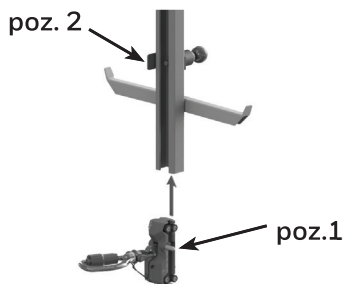

Figyelem!

A végzár túllépése kizárólag

- zuhanásveszély mentes területen megengedett, illetőleg
- ha a zuhanás elleni védelem egyéb módon biztosított.

Az önzáródó karabinert a testhevederhez a mellrészén található „A” jelölésű csatlakozó ponthoz kell csatlakoztatni. (4. ábra)

A karabiner megnyitásához a következő lépéseket kell megtenni: 1. A zárt húzzuk hátra, fordítsuk el jobbra és nyomjuk be.

4. ábra

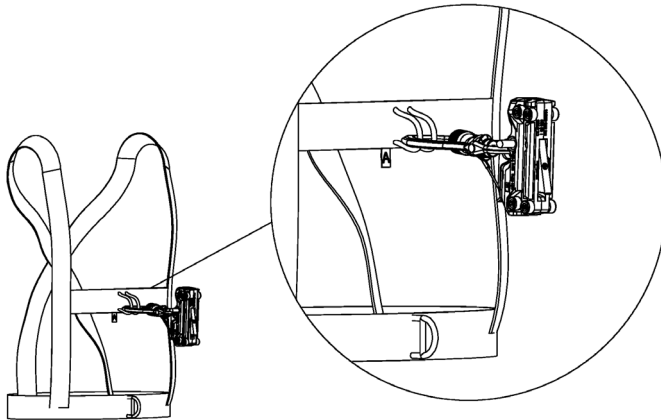

Figyelem! Életveszély!

A zuhanásgátló karabinerét közvetlen az EN 353-1 szabvány szerint függőleges használatra rendeltetett testheveder mellrészén található csatlakozó pontjához („A” jelölésű) kell csatlakoztatni.

Fontos:

Teljes mértékben kizárt az eredetitől eltérő, egyéb karabiner használata!

A vezetősín külső széle és a testheveder rögzítő pontja közötti távolság nem haladhatja meg a 200 mm-t (lásd 5. Ábra)

5. Ábra

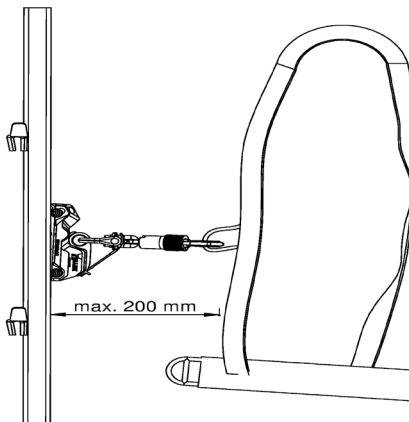

Fontos:

A biztonsági testhevedernek jól és pontosan igazodnia kell a testhez! Amennyiben a testheveder mászás közben meglazul, ismételten meg kell igazítani. Testheveder igazítása közben a felhasználónak biztonságos helyzetben kell lennie és a 2.5. pont szerint kötél-biztosítással rendelkeznie. További információ a testheveder és/vagy kötél használati utasításában található.

3.2 A behelyezés és csatlakoztatás után a rendszer használatra kész. Leereszkedés során a test felső részének egyenes helyzetben tartása szükséges, továbbá a felhasználó nem dőlhet hátra, mivel a zuhanásgátló ebben az esetben leblokkol.



3.3 A ZUHANÁSGÁTLÓ VEZETŐSÍNBŐL VALÓ ELTÁVOLÍTÁSA

Figyelem!

A zuhanásgátló biztonsági testhevederről való lecsatolása és a vezetősínből való eltávolítása előtt a felhasználónak egyéb zuhanás elleni védelmet kell biztosítani! A zuhanásgátló vezetősínből való eltávolítása céljával a végzár meg kell nyitni úgy, hogy a zuhanásgátló ezen a szekción áthaladhasson. Amennyiben a vezetősínhez vagy létrához egyéb kellék (pl. berendezés) is csatolt, azok használati utasításai szerint kell eljárni. Használata után a zuhanásgátlót a rendszerhez csatolva hagyni tilos.



3.4 NEM MEGFELELŐ HASZNÁLAT

Figyelem!

A zuhanásgátló bármilyen módosítása vagy átalakítása a gyártó írásos hozzájárulása nélkül a zuhanásgátló megfelelő működését akadályozhatja, ezért tilos.

3.5 VÉSZHELYZETI ELJÁRÁSOK

Fontos, hogy a zuhanásgátló tulajdonosa valamennyi, a munka során előforduló lehetséges vészhelyzetet, különösen pedig a sebesültek evakuálását figyelembe vevő mentési tervvel rendelkezzen.

4- ELLENŐRZÉS ÉS KARBANTARTÁS

4.1 A vezetősínes típusú zuhanásgátlót, zuhanást követően és ismételt használata előtt, illetékes személynek ellenőrzésre át kell adni.

A fent említett személy írásos hozzájárulása nélkül a zuhanásgátló nem vehető igénybe.

4.2 A zuhanásgátlót és használati utasítását ellenőrzésre és karbantartásra a gyártó műhelyébe kell küldeni.

4.3 Az illetékes személynek kell a zuhanásgátló megfelelő állapotát és használatra való alkalmasságát rendszeresen ellenőriznie. Az ellenőrzést felhasználásától és üzemi körülményeitől függő gyakorisággal, **legalább egy évben egyszer kell elvégezni**. A rendszeres ellenőrzések kötelező jellegűek, mivel a felhasználó biztonsága a zuhanásgátló és leesésgátló rendszerek folyamatos üzemképességétől függ.



Az egyéni védőeszközök ellenőrzésére jogosult illetékes személy:

Azon személy, aki a „lezuhanás elleni egyéni védőeszköz szakértők kijelölésének, képzésének és képzettségük igazolásának alapelvei”, azaz a BGG 906 [lezuhanás elleni egyéni védőeszköz szakértők kijelölésének, képzésének és képzettségük igazolásának alapelvei] szabálynak megfelelő tanfolyam elvégzéséről bizonyítvánnyal rendelkezik.

4.4 ELLENŐRZÉS (LÁSD 5.3)

Az illetékes személyek az „ellenőrzési listát” (12. oldal) alkalmazni kötelesek.

Karbantartás

Az illetékes személy a következő hibákat orvosolhatja:

- Szennyeződés eltávolítása (beton, habarcs, festék, stb.)
- Jelölések tisztítása

Amennyiben a zuhanásgátló belsejébe szennyeződés jutna, illetőleg a zuhanásgátlóban szétszerelését igénylő hiba keletkezne, ellenőrzés, tisztítás és javítás céljával (az utasításával együtt) a gyártóhoz kell visszaküldeni. A folyamatot az ellenőrzési listán rögzíteni kell (megjegyzések).



Fontos:

Biztonsági okokból a javításokat kizárólag a gyártó végezheti!

4.5 TISZTÍTÁS

Az egész zuhanásgátlót mossuk le vízzel és töröljük szárazra nedvszívó szövettel. Szárításhoz ne használjunk hőforrást.

Tisztításhoz ne használjunk triklóretánt tartalmazó lemosót, hígítót és zsírtalanítót. **Kenőanyag használata tilos.**

A kerekek (7. ábra/3.0 poz.) egyszerű, a gyárban megkent csapágyakat tartalmaznak. Finoman kenjük meg a forgó zárcapcsot (7.Ábra/5.0 poz.) Szükség esetén finoman kenjük meg a karabiner zárját (7. Ábra/6.1. poz.)



FIGYELEM!

A zuhanásgátlót vegyszerek hatása ellen védeni kell.

4.6 ANYAGFÁRADÁS

A zuhanásgátló tartóssága a használatának gyakoriságától és felhasználási környezetétől függ. Az (illetékes személy által végzett) éves ellenőrzés során, amennyiben a termék és elemei jó állapotban vannak, a zuhanásgátló további használatra alkalmasnak minősül.

5- EGYÉB

5.1 JELÖLÉS MAGYARÁZAT

6.Ábra

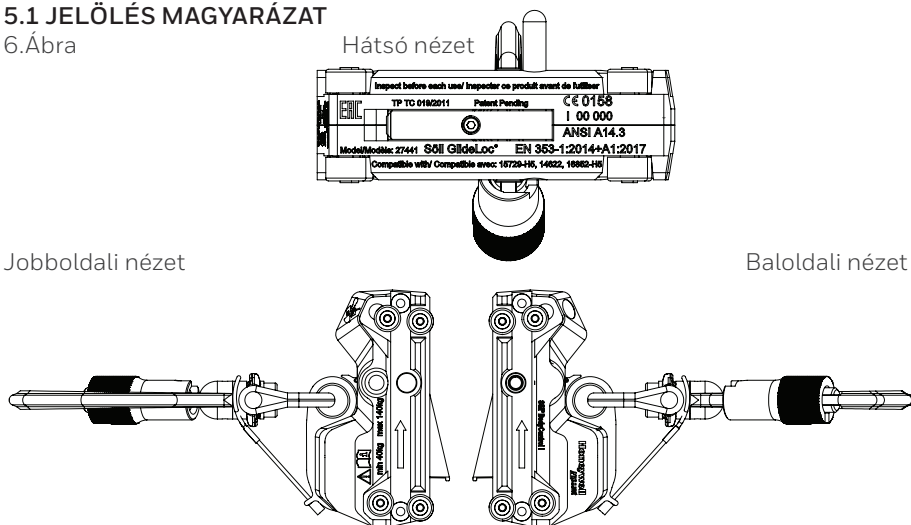

Gyártási év

100

Gyártási szám

000

CE 0158

Bejelentett ellenőrző szerv



Használati elolvasására vonatkozó figyelmeztetés

Söll BodyControl I

Zuhanásgátló típusának megjelölése

Honeywell
MILLER

Gyártó ref. száma:

Honeywell Fall Protection Deutschland GmbH & Co. KG

Seligenweg 10, 95028 Hof, Germany

min. 40kg max.140kg

Felhasználó minimális/maximális súlya

EN 353-1:2014

Európai szabvány megjelölése

ANSI A14.3

US szabvány száma

EAC TP TC 019/2011

Hivatkozás az orosz szabványra

 CSA Z259.2.4

Hivatkozás a kanadai szabványra

Model/ Modèle: 27441

Hivatkozás az USA-beli/kanadai hivatkozási számokra

Compatible with/ Compatible avec:
15729-H5, 16422, 16852

Információ a kompatibilis vezetősínekről (USA-beli/kanadai hivatkozási számok)

Inspect before each use / Inspecter ce produit avant de l'utiliser

Információ arról, hogy a terméket minden használat előtt át kell vizsgálni

Az ellenőrzési címke felhelyezéséhez kizárólag az illetékes személy jogosult, amennyiben a berendezés ellenőrzés és karbantartás után teljes egészében hibamentesnek minősül.

5.2 RELEVÁNS NOTIFIKÁLT INTÉZET

DEKRA Testing and Certification GmbH
Dinnendahlstrasse 9
44809 Bochum
CE 0158

5.3 ELLENŐRZÉSI LISTA (LÁSD 7. ÁBRA)

Ház (1.0)

- Mentés festéktől/habarcstól/szennytől stb.
- Valamennyi jelölés jól olvasható (1.2.)
- A reteszelő csapszeg (1.1.) nincs elhajlítva és stabil
- A mozgó részek (1.3.) a helyén vannak
- A mozgó részek (1.3.) nem használódtak el

Energiaelnyelő (2.0)

- Az energiaelnyelőn (2.0) nincsen deformálódás - a nyilak közötti távolság (lásd 7. Ábra részletes nézet) max. 1 mm
- A biztonsági retesz (2.2) mélysége 10 +1,0/-0,5mm
- Az energiaelnyelő karikájának közelében lévő jelző nyilak ugyanazt az irányt mutatják (lásd 7. Ábra részletes nézet).

Kerekek (3.0)

- Kerekek hiánytalansága, 8 darab
- Radiális lazulás: max. 0,5mm
- A kerekek szabadon (koncentrikusan) mozognak
- A kerekek hibamentesek
- A kerekek jól illeszkednek a tengelyhez
- A kerekek külső átmérője (3.0.) minimum 13mm

Rugók (4.0; 4.1)

- A rugókat funkcionális vizsgálattal kell ellenőrizni (nem töröttek).

Forgó bilincs (5.0)

- A forgó zárkapocs szabadon mozog
- A forgó zárkapocs nem hibás
- A forgó zárkapocs nem repedt és egyéb sérüléstől mentes
- A zárkapocs (5.0.) vastagsága minimum 5,5 mm
- A zárkapocs gyűrűjének külső mérete (5.2.) nem haladhatja meg a 40 mm.

Karabiner (6.0)

- A karabiner nem lehet elhajlított és hibás!
- Repedés- és sérülésmentes
- A zár (6.1.) hibamentes és jól működik; zár és automatikusan reteszelt a kézi feloldása után.
- A biztosítószeg (6.2.) a helyén van
- Az anyacsavar (6.3) hibamentes

7.Ábra

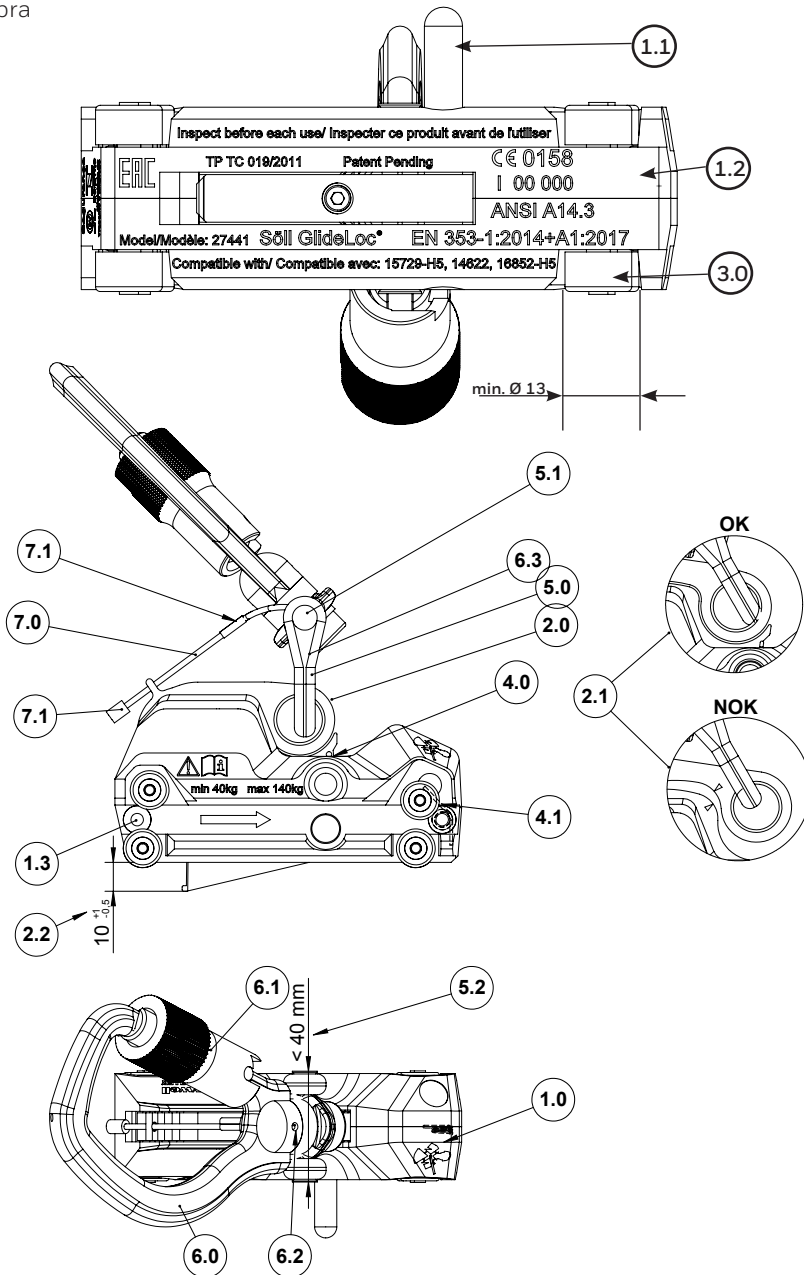

EN/ Notified body having carried out the EU test of type: /BG/ Нотифициран орган, който провежда ЕС изпитване на тип: /CS/ Oznameny organ, který provedl EU test typu: /DA/ Godkendt organisme, der har udført EU-typeprøvnningen: /DE/ Zugelassene Stelle, welche die EU-Typprüfung durchge führt hat: /EL/ Κοινοποιημένος οργανισμός ο οποίος διενήργησε τη δοκιμή τύπου EE: /ES/ Organismo notificado que ha realizado el examen UE de tipo: /ET/ Teavitatud asutus, mis tegi EL-tüübikatse: /FI/ Ilmoitettu järjestö, joka on suorittanut EU-tyyppitarkastuksen: /FR/ Organisme notifié ayant réalisé l'examen UE de Type: /HR/ Nadležno tijelo, koje je izvršilo EU tipsko testiranje: /HU/ A típus EU teszjtét elvégző kijelölt szervezet: /IT/ Organismo notificato che ha effettuato il controllo UE del Tipo: /LT/ Informuota institucija, atlikusi ES tipo testą: /LV/ Pārraudzītā iestāde, kas veikusi tipa ES pārbaudi: /NL/ Erkend organisme dat het EU type-onderzoek uitvoerde: /NO/ Notifisert organ som har utført EU-typeundersøekelse: /PL/ Jednostka notyfikowana zrealizowała badanie UE typu: /PT/ Organismo notificado tendo realizado o exame de tipo UE: /RO/ Organismul notificat care a efectuat testarea UE de tip: /RU/ Уполномоченный орган, выполнивший испытание ЕС типа: /SK/ Notifikovaný orgán, ktorý uskonal skúšku typu EU: /SV/ Officiellt provningsorgan som utfört EU-kontrollen av Typ: /TR/ AB tip testimi yürütmüş olan onaylı kuruluş;

DEKRA Testing and Certification - n°158
Test laboratory for Component Safety
Dinnendahlstr. 9 - 44809 Bochum - Germany

EN/ Notified body involved in the monitoring of production (module C2): /BG/ Нотифициран орган, включен в мониторинга на производството (модул C2): /CS/ Oznameny organ zapojeny do sledovani výroby (modul C2): /DA/ Bemyndiget organ involvert i overvågning af produktion (modul C2): /DE/ Benannte Stelle, die an der Überwachung der Produktion beteiligt ist (Modul C2): /EL/ Κοινοποιημένος οργανισμός που συμμετέχει στην παρακολούθηση της παραγωγής (ενότητα C2): /ES/ Organismo notificado involucrado en el monitoreo de producción (módulo C2): /FI/ Ilmoitettu järgiv teavitatud asutus (modul C2): /FI/ Ilmoitettu tahon, joka mukana laiteen valmistuksen valvonnassa (moduuli C2): /FR/ Organisme notifié intervenant dans le suivi de production (module C2): /HR/ Nadležno tijelo uključeno u nadzor proizvodnje (modul C2): /HU/ A termelés felügyelését biztosító szerv (D modul): /IT/ Organismo notificato coinvolto nel monitoraggio della produzione (modulo C2) /LT/ Notifikuotoji įstiga, atliekanti gamybos stebėjimą (D modulis): /LV/ Pārraudzītā iestāde, kas iesaistīta ražošanas pārraudzībā (modulis C2): /NL/ Erkend organisme dat betrokken is bij het toezicht op de productie (module C2): /NO/ Notifisert organ involvert i overvågning av produksjon (modul C2): /PL/ Jednostka notyfikowana zaangażowana w monitorowanie produkcji (modul C2): /PT/ Organismo notificado incluído para a monitorização da produção (módulo C2): /RO/ Organismul notificat responsabil cu monitorizarea producției (modul C2): /RU/ Уполномоченный орган, занимающийся мониторингом производства (модуль C2): /SK/ Notifikovaný orgán zapojený do monitorovania výroby (modul C2): /SL/ Obveščeni organ, ki je vključen v nadzorovanje izdelovanja (modul C2): /SV/ Officiellt provningsorgan ansvarigt för produktionsövervakning av produktion (modul C2): /TR/ Üretim izleminde görev alan onaylı kuruluş (Modül C2)

DEKRA Testing and Certification - n°158
Test laboratory for Component Safety
Dinnendahlstr. 9 - 44809 Bochum - Germany

EN/ Honeywell Fall Protection hereby declares that this product is in compliance with the essential requirements and other relevant provisions of Regulation EU 2016/425 and all other EU directive requirements. The complete declaration of conformity can be found at: /BG/ С настоящото Honeywell Fall Protection декларира, че този продукт съответства на основните изисквания и останалите съответни разпоредби на Регламент 2016/425 на ЕС и на всички останали изисквания на директивата на ЕС. Цялата декларация за съответствие е достъпна на: /CS/ Honeywell Fall Protection tímto prohlašuje, že tento výrobek splňuje základní požadavky a další relevantní ustanovení. Nařízení EU 2016/425 a všechny ostatní požadavky směrnice EU. Uplněn prohlášení o shodě lze nalézt na: /DA/ Honeywell Fall Protection erklærer hermed, at dette produkt stemmer overens med de væsentlige krav og andre relevante bestemmelser i Forordning EU 2016/425 og alle andre krav i EU-direktiver. Den fulde overensstemmelseserklæring ligger her. /DE/ Honeywell Fall Protection erklärt hiermit, dass dieses Produkt die wesentlichen Anforderungen und andere relevante Bestimmungen der Verordnung EU 2016/425 und weitere EU-Richtlinien erfüllt. Die vollständige Konformitätserklärung ist in deutscher Sprache unter: /EL/ Honeywell Fall Protection δηλώνει ότι το προϊόν αυτό συμμορφώνεται με τις βασικές απαιτήσεις και τις λοιπές σχετικές διατάξεις του ΚΑΝΟΝΙΣΜΟΣ ΕΕ 2016/425 και με όλες τις άλλες απαιτήσεις της Οδηγίας της ΕΕ. Η πλήρης δήλωση συμμόρφωσης βρίσκεται στον ιστότοπο: /ES/ Por la presente, Honeywell Fall Protection declara que este producto cumple con los requisitos esenciales y con otras cláusulas relevantes de la Reglamentación EU 2016/425 y con todos los demás requisitos de directivas de la UE. La declaración de conformidad completa se puede encontrar en: /ET/ Käesolevaga deklareerib Honeywell Fall Protection, et see toode vastab ELi määrusele EU 2016/425 ja kõikide muude ELi direktiivide põhinõuetele ja muudele asjakohastele nõuetele. Täieliku vastavuse deklaratsiooni võite leida saidilt: /FI/ Honeywell Fall Protection vakuuttaa täten, että tämä tuote täyttää Asetus EU 2016/425 sekä muiden EU-direktiivien olennaiset vaatimukset. Täydellinen vaatimustenmukaisuusvakuutus on osoitteessa: /FR/ Honeywell Fall Protection déclare que ce produit est conforme aux critères essentiels et autres dispositions du Règlement UE 2016/425 et des autres directives européennes applicables. L'attestation complète de conformité est disponible à l'adresse: /HR/ Honeywell Fall Protection izjavljuje da proizvod ispunjava zahtjeve i druge odgovarajuće odredbe Uredbe EU 2016/425 i ostalih EU-Direktiva. Potpunu izjavu o suglasnosti potražite na: /HU/ A Honeywell Fall Protection nyilatkozza, hogy a termék megfelel az érvényes követelményeknek és a 2016/425 sz. EU Rendelet előírásainak és a többi EU-s irányelvek előírásainak. A teljes megfélelőségi nyilatkozatot megtekintheti a weboldalon.

<https://doc.honeywellsafety.com>

IT/ Honeywell Fall Protection dichiara che il presente prodotto è conforme ai requisiti essenziali e di tutte le altre direttive UE. La dichiarazione di conformità completa è disponibile all'indirizzo: /LT/ Šiuo dokumentu „Honeywell Fall Protection“ pareiškia, kad šis produktas atitinka 2016/425 ES reglamentą ir kitų ES direktyvų atitinkamus esminius reikalavimus ir kitas susijusias nuostatas. Visą atitikties deklaraciją galite rasti adresu: /LV/ Uzņēmums Honeywell Fall Protection ar šo paziņo, ka šis produkts atbilst Regulas (ES) 2016/425 pamatprasībām un saistītajiem noteikumiem, kā arī visu citu ES direktīvu prasībām. Pilna atbilstības deklarācija ir pieejama vietnē: /NL/ Honeywell Fall Protection verklaart hierbij dat dit product voldoet aan de essentiële vereisten en andere relevante bepalingen van Verordening EU 2016/425 en alle andere vereisten van de EU-Reglementering. De volledige conformiteitsverklaring kunt u vinden op: /NO/ Honeywell Fall Protection erklærer herved at dette produktet er i samsvar med grunnleggende og andre relevante krav i henhold til forordning EU 2016/425 og alle andre krav i EU-direktiver. Den fullstendige overholdelseserklæringen finner du på: /PL/ Firma Honeywell Fall Protection niniejszym deklaruje, że ten produkt jest zgodny z podstawowymi wymaganiami i zaleceniami określonymi w rozporządzeniu UE 2016/425 oraz innych dyrektywach UE. Pełną treść Deklaracji zgodności jest dostępna w witrynie: /PT/ A Honeywell Fall Protection declara pelo presente que este produto está de acordo com os requisitos essenciais, bem como outras disposições relevantes, da Regulamento EU 2016/425 e todos os outros requisitos de diretivas da União Europeia. O texto completo da Declaração de Conformidade encontra-se em: /RO/ Honeywell Fall Protection declară prin prezentul, că acest produs respectă cerințele esențiale și alte prevederi relevante ale Regulamentului UE 2016/425 și ale tuturor celorlalte cerințe ale directivei UE. Declarația completă de conformitate poate fi găsită la: /RU/ Корпорация Honeywell Fall Protection настоящим заявляет, что данный продукт соответствует основным требованиям и другим соответствующим положениям регламента EU 2016/425 и прочих требованиям директивы ЕС. Полную декларацию соответствия можно найти здесь: /SK/ Spoločnosť Honeywell Fall Protection týmto vyhlasuje, že tento výrobok je v súlade so základnými požiadavkami a ďalšími ustanoveniami nariadenia EU 2016/425 a všetkými ostatnými požiadavkami smernice EU. Uplněn vyhlásenie o zhode možno nájsť na adrese: /SL/ Honeywell Fall Protection s tem izjavlja, da je ta izdelak skladen s ključnimi zahtevami in drugimi relevantnimi določili Uredbe EU 2016/425 in vsemi drugimi zahtevami direktive EU. Celotno izjavo o skladnosti lahko najdete na: /SV/ Härmed förklarar Honeywell Fall Protection att denna produkt i alla väsentliga avseenden uppfyller de krav och föreskrifter som uppställts enligt Förordning EU 2016/425 och andra EG-direktiver. En komplett försäkran om överensstämmelse finns på: /TR/ Honeywell Düşme Önleyici Teribatı işbu belgele bu ürünün AB Yönetmeliği 2016/425'in temel gerekliliklerine ve diğer ilgili hükümlerine ve diğer ilgili mevzuatına uygun olduğunu beyan eder. Tam uygunluk beyanı adresinde mevcuttur.

**Honeywell Fall Protection
Deutschland GmbH & Co. KG**

Seligenweg 10

95028 Hof

Germany

Tel.: +49 (0) 9281 8302 - 0

Fax: +49 (0) 9281 36 26

www.honeywellsafety.com

SHU 112 | D | 06/2019

Subject to technical modifications!

© 2019 Honeywell International Inc.