

Installations & underhålls manual

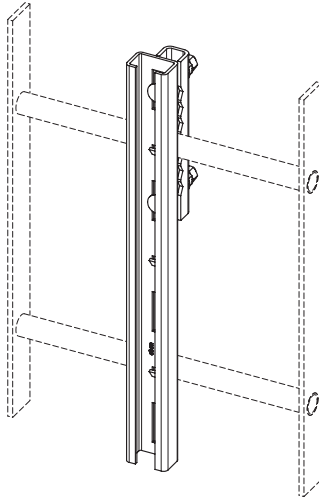

Vertikala styrskenor Söll GlideLoc® fallskyddssystem

EN 353-1:2014+A1:2017



	Ref./Artikelnr
Styrskenor, anodiserad aluminium	FS-SAL
Styrskenor, varmgalvaniserat stål styrskenor	FS-SST
Rostfritt stål	FS-SA4
Ändstoppar	26027, 11634, 50165866-001
Fällbara fotstöd	23724
Svängbara fotstöd	RP-SFS, RP-STEIG
Exitsektion	11317, 16978
Roterande exitsektion	UV-AL
Vriden övergångsskena	UEBERSTIEG
Svängbar takexit	23144, 24946
Svängskiva	DREHSCHIEBE
Ho-Ver svängskiva	24148, 22495
Spindelinsättningsanordning	17065

INNEHÅLL

1	INLEDNING	4
1.1	Produktbeskrivning	5
1.2	Kompatibla komponenter	6
1.3	Skydd som tillhandahålles av det vertikala	6
1.4	Funktion	6
1.5	Begränsningar och möjligheter	7
1.6	Utbildning	7
2	INFORMATION FÖRE ANVÄNDNING	8
2.1	Transport, förvaring och förpackning	8
2.2	Kontroller före användning	8
2.3	Inspektion före installation	8
2.4	Grundläggande för installation	9
2.4.2	Åtdragningsmoment	9
2.4.3	Erforderlig personlig utrustning för att underlätta montering	10
2.4.4	Utmärkning för stega	10
2.4.5	Deformering av fastsättningsklammor	10
2.5	Installationsinstruktioner	11
2.5.1	Stegsektioner	11
2.5.2	Skenanslutningar	12
2.5.3	Lateral skenfastsättning för eftermontering av styrskenor	13
2.5.4	Ändstoppar och urtag	14
2.5.5	Övre skenända med och utan skenförstärkning	15
2.5.6	Vikbara och svängbara fotstöd	16
2.5.7	Svängbart fotstöd och skena för fastsättning av stegbeslag	17
2.5.8	Exitsektion	18
2.5.9	Roterande exitsektion	19
2.5.10	Vriden växlingsskena	20
2.5.11	Svängskiva med fastsättningskonsoler	21
2.5.12	Svängskiva med hållare	23
2.5.13	Ho-Ver svängskiva	24
2.5.14	Spindelinsättningsanordning	25
3	ANVÄNDNING	26
3.1	Förutsebart missbruk	26
3.2	Användning av fallskyddssystemet	26
3.3	Nödfallrutiner	26
4	INFORMATION OCH UNDERHÅLL EFTER ANVÄNDNING	27
4.1	Rengöring	27
4.2	Inspektion	27
4.3	Godkännande och regelbundna inspektioner	28
4.4	Reparationer	28
5	DIVERSE	29
5.1	Identifiering	29
5.1	Meddelad enhet	29
	BILAGA 1: Godkännande och checklista inspektion	30
	BILAGA 2: Inspektioner och reparationer	34

FÖRVARA DENNA MANUAL FÖR FRAMTIDA ANVÄNDNING - KASTA INTE BORT DEN!

Förklaring av symboler

	<p>Fara! Felaktig eller vårdslös hantering kan orsaka olyckor som leder till fall, resulterande i personskador och till och med dödsfall.</p>
	<p>Varning! Bristande efterlevnad kan resultera i allvarliga personskador.</p>
	<p>Viktigt! Användbar information och tips till användare återfinns här.</p>

1 INLEDNING

Honeywell Fall Protection Deutschland GmbH & Co.KG ("Tillverkaren") levererar med sitt Söll GlideLoc system en vertikal **styrskena** som kan användas för flera alternativ och material. Denna manual avser installation och användning av Söll GlideLoc **styrskenor**, tillsammans med extra tillbehör, för montering på platser där man behöver stegar för att klättra upp.

Alla produkter, som återfinns i denna manual, kan du hitta i den tekniska urvalsguiden från Honeywell Fall Protection Deutschland GmbH & Co. KG.

Produkter som återfinns i denna manual klassas som klass III personlig skyddsutrustning (EU 2016/425).

Innan du installerar och använder detta system måste du läsa och förstå denna instruktionsmanual och alla tillkommande instruktioner som tillhandahålles under installationsutbildningen eller som medföljer systemet vid leveransen.

Installera inte denna utrustning eller gör några modifieringar på systemet om du inte har korrekt utbildning att göra detta.

Vänligen observera: Företaget, som använder en vertikal fallskyddsutrustning, måste se till att manualer

- förvaras på en säker och torr plats i närheten av själva systemet,
- alltid är lättillgänglig och välkänd för dem som använder systemet.

Dessa instruktioner finns på de länders språk där tillverkaren säljer Söll GlideLoc systemet. För att installatörer och användare ska vara skyddade ska systemet inte användas i något land där dessa instruktioner inte är tillgängliga på ett aktuella språket. Om en återförsäljare av Söll GlideLoc system säljer systemet i ett sådant land, är återförsäljaren ansvarig för att översätta dessa instruktioner till det aktuella språket.



Fara!

Underlåtenhet att följa dessa instruktioner kan resultera i allvarliga personskador eller i dödsfall.

Tillverkaren av denna produkt är Honeywell Fall Protection Deutschland GmbH & Co. KG, Seligenweg 10, 95028 Hof, Tyskland.

Har du några tekniska problem eller frågor har du kontaktuppgifterna nedan. För garantirelaterade problem kontaktar du vår återförsäljare.

Kontakt

För södra Europa: System Customer Service (Vierzon, France)
Honeywell Fall Protection France, 35-37 rue de la Bidauderie, 18100 Vierzon, France
• Telefon: +33 248 53 08 97
• E-post: lignedevie@honeywell.com

For Northern Europe: System Customer Service (Hof, Germany)
Honeywell Fall Protection Deutschland GmbH & Co. KG, Seligenweg 10, 95028 Hof, Germany
• Telefon: +49 9281 8302 0
• E-post: scs-hof@honeywell.com

1.1 Produktbeskrivning

Söll GlideLoc är ett system med en vertikal styrskena som uppfyller EN 353-1 standarden. Systemet skyddar personer som är på väg upp eller ned, från fall från hög höjd och att förse dem med en betydande rörelsefrihet.

Denna manual avser installation och användning av Söll GlideLoc **styrskenor** med tillvalskomponenter ("Komponenter") vilka du kan ta del av i avsnitt 1.2.

Speciella fastsättningskonsoler eller klammor måste användas för fastsättning av SöllGlideLoc **styrskenor** till stegar eller steg.

Ett speciellt Söll GlideLoc fallskydd (fortsättningsvis benämnt "fallskydd") måste användas för att hålla användaren förankrad i **styrskenan**. Fasta och flexibla ändstopp måste användas för att säkra fallskyddet från att oavsiktligt frigöras från skenan.

Styrskenorna kan installeras i olika konfigurationer och medge montering av komponenter som tex, fotstöd, exitsektioner och svängskivor.

Typiska komponenter i Söll GlideLoc fallskyddssystem är (fig 1.1):

1:styrskena

2: anslutning

3: öppningsbart ändstopp (botten och topp applikation)

4: styvt ändstopp

5: fallskydd (separat användarmanual)

6: monteringsklamma

7: fotstöd

8: steg (utgör inte del av förankringssystemet)

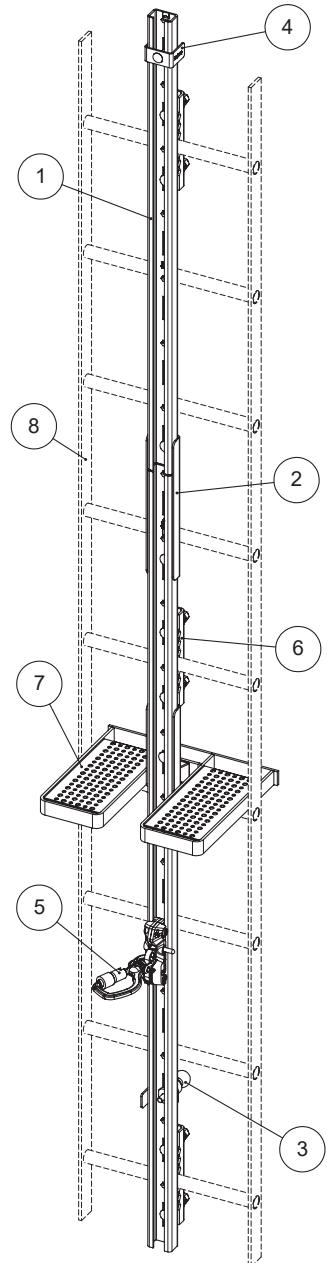

Fig 1.1 : : Typiska komponenter i Söll GlideLoc fallskyddssystem

1.2 Kompatibla komponenter

Söll GlideLoc är konstruerad för att kombineras med komponenter som stegar, svängskivor, fotstöd, exitsektioner och andra enligt beskrivning häri. Enligt uppgift i avsnitt 1.1 är ett Söll GlideLoc fallskyddssystem nödvändigt för att koppla användaren till ankarskenan Tillverkaren har enbart certifierat Söll GlideLoc fallskyddssystem för användning tillsammans med Söll GlideLoc skenor och tillverkaren garanterar därför inte att någon annan tillverkares fallskydd kommer att fungera tillsammans med Söll GlideLoc systemet.

Alla komponenter som är avsedda att användas tillsammans med Söll GlideLoc vertikala fallskyddssystem återfinns i den tekniska urvalsguiden.

Söll GlideLoc systemet ska enbart användas i kombination med EN 361 kompatibla helkroppsselar. Enbart fallskyddsslingor eller ringar ("A" märkta) får användas för att fästa fallskyddet i helkroppsselen.



Fara!

Underlåtenhet att följa ovanstående kommer att utsätta användaren för risk att falla ned.

Vänligen hänvisa till användarinstruktioner för personlig skyddsutrustning som kan användas i kombination med Söll GlideLoc systemet.

1.3 Skydd som tillhandahålles av det vertikala fallskyddssystemet

Avsikten med Söll GlideLoc fallskyddssystem är att förhindra att en användare faller vid upp- eller nedstigning eller vid arbete på hög höjd och för att skydda honom/henne mot allvarliga kroppsskador eller dödsfall orsakad av fall från hög höjd.

1.4 Funktion

Det vertikala fallskyddssystemet har testats i enlighet med EN 353-1:2014+A1:2017 och är i konsekvens härmed utrustat enligt typtest med en statisk kraft på 15 kN. Minsta avstånd är 3 meter mellan varje användare, men minst två gånger det maximala fixeringsavståndet.

Det vertikala fallskyddssystemet är avsett att permanent installeras på ett underlag, som måste uppfylla tillämpliga krav, beräknat i enlighet med avsedd användning av systemet.

Vänligen observera att användaren under de första två metrerna inte kan skyddas mot att slå i marken och särskild försiktighet är därför nödvändig vid uppstigning eller nedstigning.

1.5 Begränsningar och möjligheter

Den tillåtna användningstemperaturen ligger inom området **-40°C och +60°C**.

Då den inte används får omgivningstemperaturen inte överstiga 100°C.

Lägsta vikt hos användaren får inte understiga **40 kg**. THögsta vikt hos användaren inkl kläder och utrustning får inte överskrida **140 kg**. Observera även märkningen på fallskyddsutrustning.

För ytterligare detaljerade begränsningar och möjligheter hänvisas till avsnitt **“2.4 Installation”**.

Söll GlideLoc fallskyddsutrustning är inte avsedd att användas äventyrs/aktivitets parker.

Söll GlideLoc fallskyddsutrustning får inte användas för transport eller för lyft av laster.



Fara!

Underlåtenhet att följa ovanstående kommer att utsätta användaren för risk att falla ned!

1.6 Utbildning

Installation av produkter, som är upptagna här, måste utföras av behöriga personer som har tillämplig utbildning och kunskap för att säkerställa installationen av systemet.

För säkerheten för dem som använder Söll GlideLoc fallskyddsutrustning och som arbetar med den, är det viktigt att

de är fysiskt lämpade och inte står under inflytande av mediciner, droger eller alkohol.

Operatören av fallskyddsutrustningen är ansvarig och har skyldighet att ansvara för utbildning/introduktion av systemet för användare och för säker användning av ett sådant system. Tillverkaren av Söll GlideLoc fallskyddsutrustningen erbjuder tillämplig utbildningen enligt villkor och aktuell prislista.

Användare av Söll GlideLoc fallskyddsutrustning måste utbildas i säker användning av operatören. En tillämplig utbildning kan erbjudas av tillverkaren.

Användare och operatören ska informera sig själva om korrekt användning av personlig skyddsutrustning som används i anslutning till Söll GlideLoc fallskyddsutrustning och som skyddar dem från fall från hög höjd. Förstå hur personlig skyddsutrustning används Råder tveksamhet ta då inga risker utan ta kontakt med tillverkaren av den aktuella utrustningen.

Utöver häri tillhandahållna utbildningar, som täcker installation och användning av Söll GlideLoc fallskyddsutrustning och tillhörande personlig skyddsutrustning rekommenderar vi användaren måste vara bekant med relevanta olycksförebyggande bestämmelser och säkerhetsbestämmelser (tex. lokala bestämmelser, företagsinterna riktlinjer) och följa dem. Om det finns motsättningar mellan de enskilda dokumenten, vänligen kontakta Honeywell Fall Protection Deutschland GmbH & Co. KG.

2 INFORMATION FÖRE ANVÄNDNING

2.1 Transport, förvaring och förpackning

Säkerställ att Söll GlideLoc komponenterna transporteras och förvaras i ett rent, torrt och ventilerat område fritt från exponering för rök. Undvik korrosiv, överhettad eller frusen atmosfär eller andra miljöeffekter som skulle kunna försämra funktionen hos utrustningen.

Systemkomponenter tillverkade av rostfritt stål levereras i betat utförande från fabrik. Se till att förvaring och vidare behandling är lämpligt för rostfritt stål.

Se till att systemkomponenterna inte kommer till skada under förvaring och transport., Kasta eller släpp inte några systemkomponenter.

För att undvika skador, defekter eller förlust av delar bör systemkomponenterna transporteras och förvaras i sina originalförpackningar.

2.2 Kontroller före användning

Kontrollera att Söll GlideLoc fallskyddsutrustning är inspekterad innan det börjar användas. Fallskyddsutrustningen måste vara i perfekt fungerande skick och måste fungera korrekt före och under varje användning av utrustningen. Se till att systemet och komponenterna inte är deformerade eller skadade.

Fallskyddsutrustningen får inte användas efter att ett fall har inträffat, om defekter upptäcks eller om det finns tvivel om att systemet är säkert att användas. Systemet måste tas ur bruk tills en behörig person eller enhet (enligt definition i avsnitt "4 Information och underhåll efter användning") skriftligt bekräftar att systemet är klart att användas. Föreligger tveksamheter eller om det krävs enligt tidigare nämnda omständigheter fallskyddsutrustningen ska skickas tillbaka till tillverkaren.

Före varje användning kontrollera om ändstoppet vid ingångspunkten fungerar korrekt:(i) dra i kulratten; (ii) släpp kulratten och (iii) låsstiftet måste automatiskt återvända till ursprungligt läge. Om inte vänligen kontakta operatören för att få hjälp.

Före varje användning kontrollera att din personliga skyddsutrustning som tex. rem med stötdämpare och/eller helkroppsselen och hjälm är funktionsdugliga och att den används under säkra arbetsförhållanden.

Före varje användning kontrollera att fallskyddsutrustningen är fri från skador (deformeringar, sprickbildningar etc.). Följ instruktionerna i manualen för fallskyddsutrustningen.

2.3 Inspektion före installation



Varning!

Före installation måste en behörig ingenjör eller tekniker kontrollera om underlaget på vilket Söll GlideLoc systemet ska monteras kan tåla belastningen (hänvisning till avsnitt "1.4 Funktion") som resulterar från ett fall och att certifiera detta (stabilitetscertifikat).

Tillverkarens installationsinstruktioner och installationsförslag enligt EN 353-1 standarden måste följas vid tidpunkten för installation..

2.4 Grundläggande för installation

2.4.1 Allmän information

a) Projektplanering

Projektplanering måste utföras före installation inkluderande stabilitetscertifikat. Installationen måste inspekteras av behörig person, toleranser ska fastställas och exakta ritningar ska tas fram. Denna projektplanering möjliggör fastställandet av tillämpliga monteringsstyper som kan härledas från följande tekniska element: Underlagskvalitet, tänkbara fastsättningsavstånd för stegen och antalet användare som planerar att använda fallskyddsutrustningen samtidigt.

b) Installation på plats

Följ gällande olycksförebyggande bestämmelser och säkerhetsföreskrifter för respektive land under installationen. Följ installationsanvisningarna i den senaste EN 353-1 standarden och allmänt accepterade tekniska standarder. Det rekommenderas att installatören och kunden bör koordinera installationsplaneringen baserat på resultatet av projektplaneringen och installationsplatsinspektionen.

Komponenterna måste hanteras försiktig. Styrskenor eller stegsektioner får inte kastas

Före installation se till att skensektionerna är fria från smuts - särskilt på anslutningsytorna. De får inte komma i kontakt med cement, murbruk eller liknande substanser. Murbruksrester måste omedelbart torkas av. Särskilt glidytor för fallskyddsutrustningen på insidor och utsidor av styrskenan måste vara fria från smuts.

Installationens dimensioner och toleranser definierade i "2.5 Installationsinstruktioner" måste respekteras.

Skadade delar kan varken användas eller repareras utan måste bytas ut mot nya.

c) Godkännandetester efter installationen

Efter installationen måste installatören och/eller kunden tillsammans med den behörige personen eller enheten (se avsnitt **4 Information och underhåll efter användning**) utföra funktions- och godkännandetesterna och upprätta en logg över dem.

Kontrollera speciellt att

- åtdragningsmomenten i skruvanslutningarna föreskrivna i artikel **2.4.2** har åtföljts,
- att fallskyddsutrustningen kan föras jämnt genom ankarskenan,
- all information har påförts typskylten,
- inga skadade delar har använts,
- att kontrollerna enligt checklistan i slutet på manualen här utförts.

2.4.2 Åtdragningsmoment

När åtdragningskruvarna i **stål kvalitet 8.8** har monterats i kombination med låsbrickor 8.8 rekommenderas följande åtdragningsmoment:

Skruvstorlek:	M 10	M 12	M 16
	20 Nm	25 Nm	60 Nm

Vid montering av skruvar i **rostfritt stål** tillsammans med självlåsande muttrar (DIN 985), levererade av tillverkaren, rekommenderas följande åtdragningsmoment:

Skruvstorlek:	M 10	M 12	M 16
	25 Nm	30 Nm	65 Nm

2.4.3 Erforderlig personlig utrustning för att underlätta montering

- 2 personer
- 2 helkroppsselar i enlighet med EN 361
- 2 remmar med energiabsorbenter enligt EN 354/355
- 2 Söll GlideLoc fallskyddssystem

- 2 öppna nycklar, storlek 19
- 2 öppna nycklar, storlek 17
- 1 öppna nycklar, storlek 13
- 1 öppna nycklar, storlek 10
- 1 momentnyckel 10-50 Nm med mutterstorlekar 13, 17, 19
- 1 öppen nyckel krävs för strukturbultar
- 1 gummihammare

2.4.4 Utmärkning för stegen

Fig. 2.0 - Toppmärkning av **styrskenesektion** Vid montering av stegen, måste det röda plastbandet peka uppåt.



Fara!

Det röda plastbandet i toppen av varje stegsektion är inte ett ändstopp!

Det förhindrar inte fallskyddsutrustningen från att glida ut ur skenan!

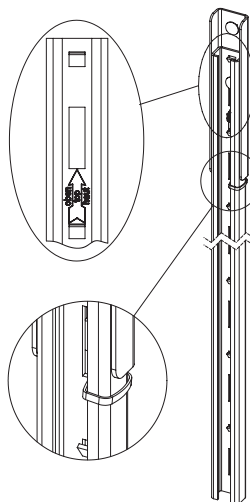

2.4.5 Deformering av fastsättningsklammor



Vid montering av klammor kan stegen deformeras något, beroende på stegets dimensioner och dess position i förhållande till klamman. Detta kan skada förzinkningslagret. Detta påverkar inte säkerhet, hållbarhet eller korrosionsmotstånd.

2.5 Installationsinstruktioner

2.5.1 Stegsektioner

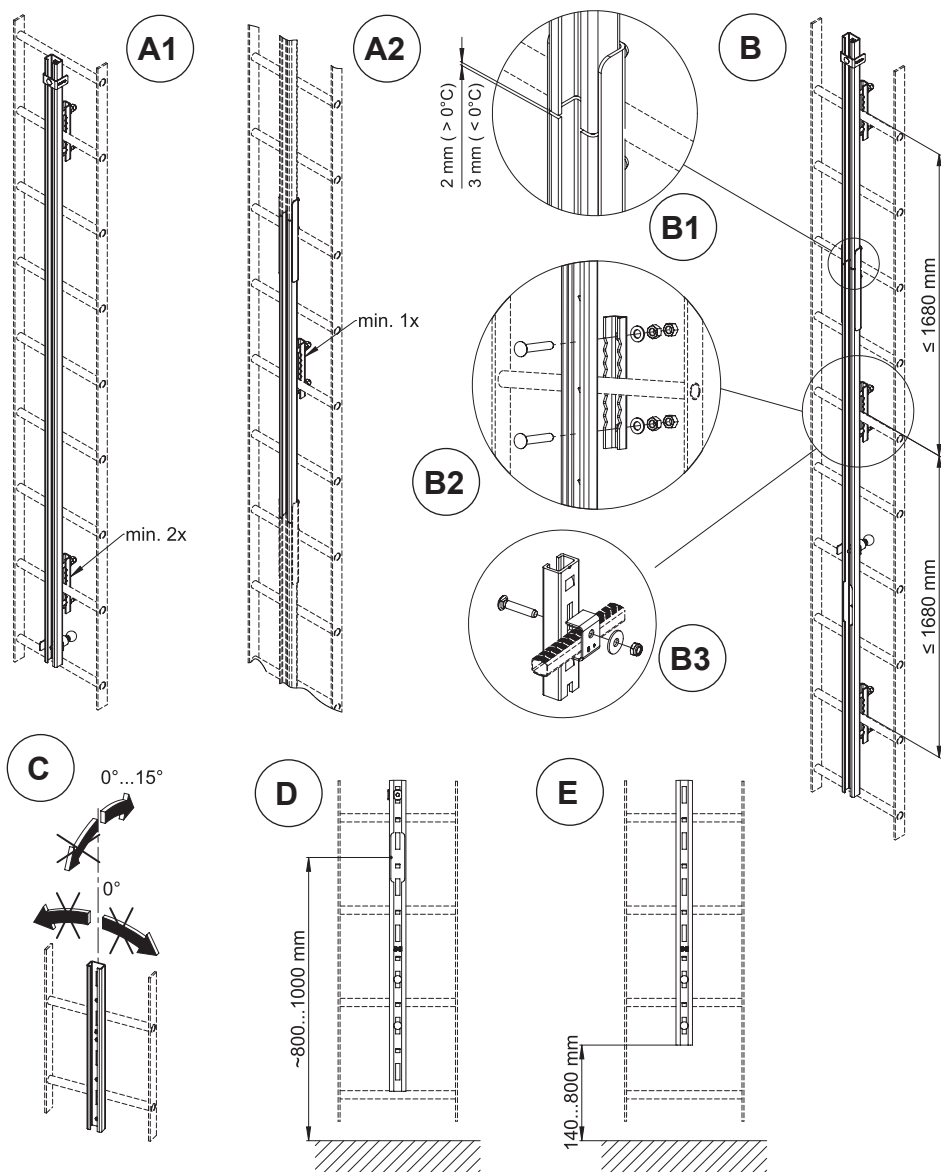
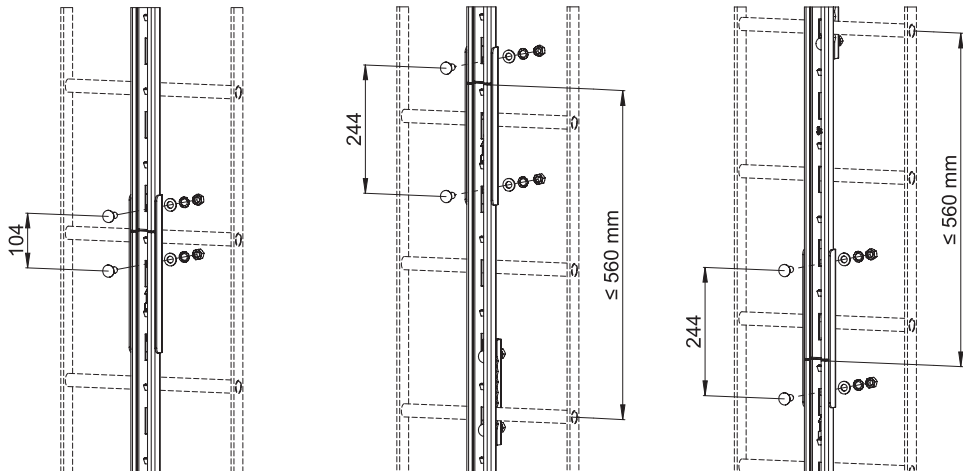

Fig. 2.1 - Installering av skensektioner: Antal fästpunkter per stegsektion (A1) och per skensektion (A2), Fastsättningsavståndet (B), rekommenderade luckor (B1), festsättningsklammor (B2, B3) skenans lutning (C), avstånd mellan mark och skenurtag och avstånd mellan mark och ändan på bottenkena (E)

2.5.2 Skenanslutningar

A



B

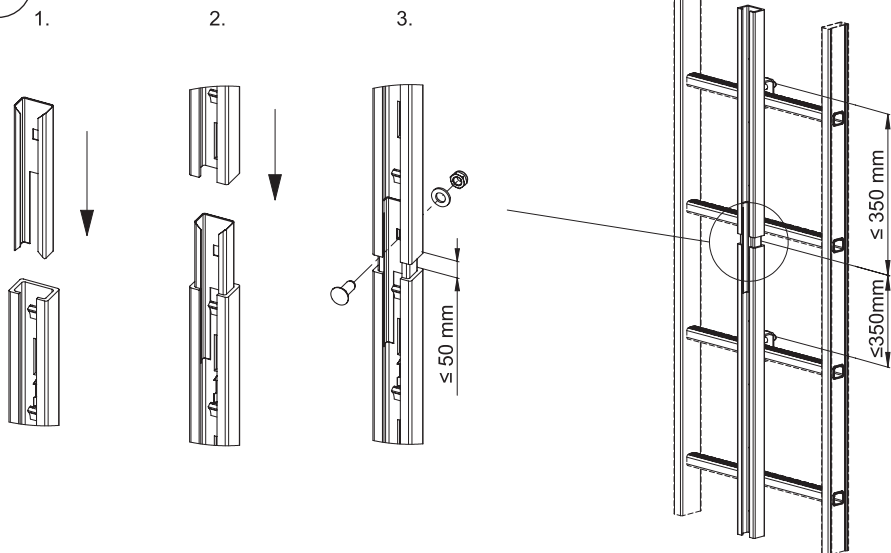

Fig. 2.2 - Skenanslutningar: A: Fastsättningsalternativ för utvändiga anslutningar
B: Montering av invändig skenanslutning med längdcompensation, maximal lucka och fastsättningsavstånd

2.5.3 Lateral skenfastsättning för eftermontering av styrskenor

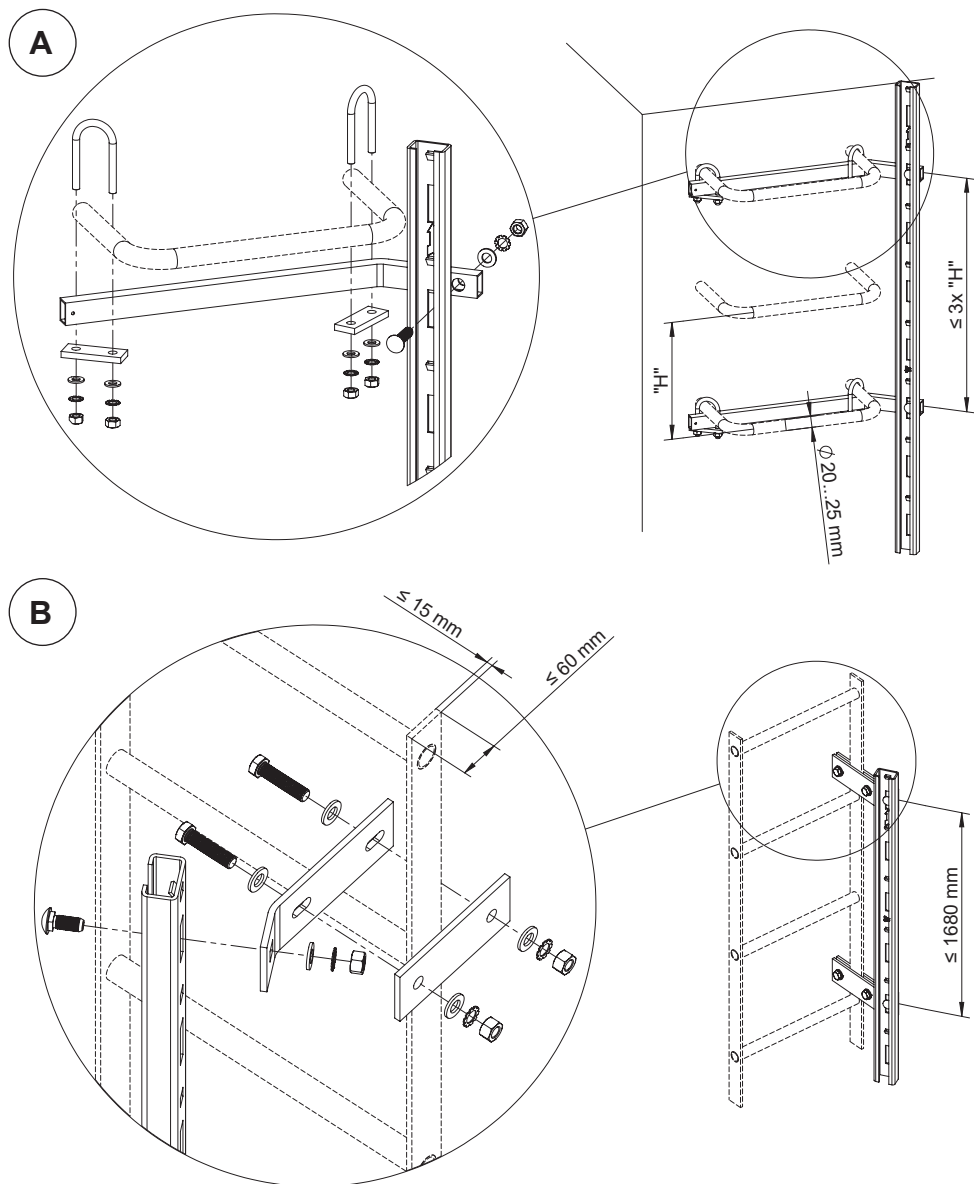

Fig. 2.3 - A: Lateral fastsättning av stegbeslag
B: Fastsättning av sidoskenor på en säkerhetsstege

2.5.4 Ändstoppar och urtag

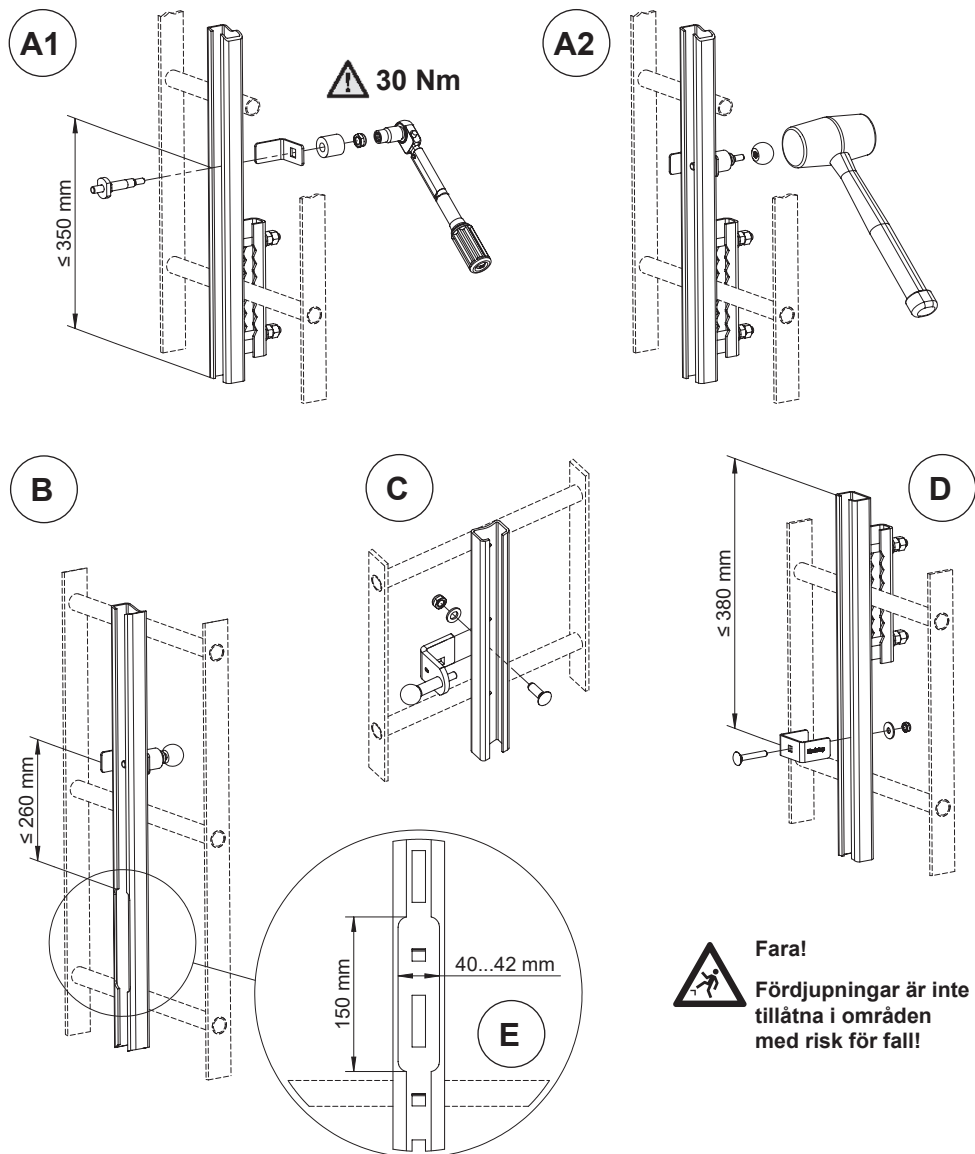

Fig. 2.4 - Installering av ändstoppar

- A1/A2: Standard ändstopp
- B: Ändstopp ovanför ett skenurtag
- C: Lateral ändstopp för begränsat utrymme
- D: Styvt ändstopp, topp
- E: Urtagsdimensioner

2.5.5 Övre skenända med och utan skenförstärkning

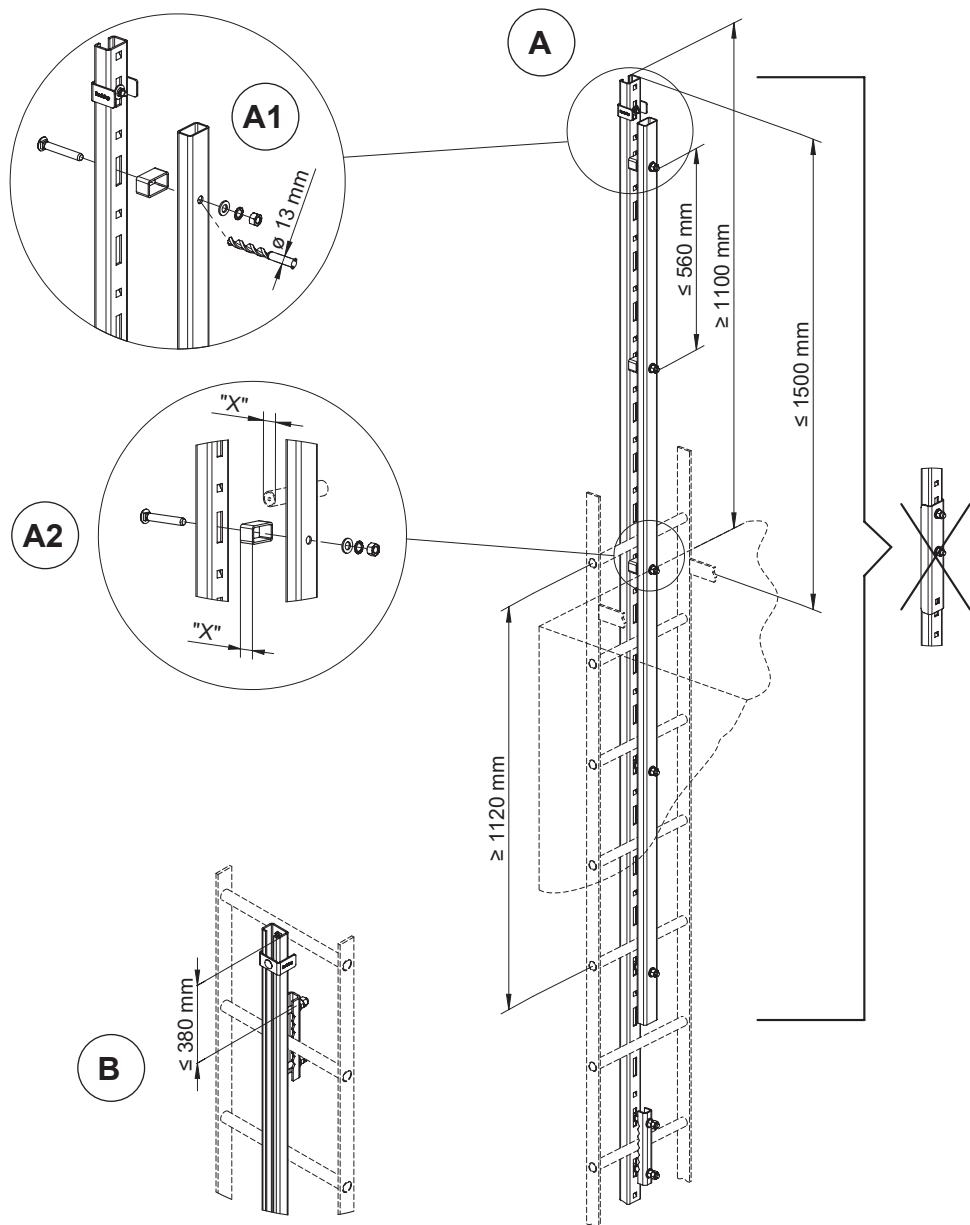

Fig. 2.5 - Övre skenända med (A) och utan (B) skenförstärkning; borrning och montering av armering (A1); distansdimensioner baseras på stegbredd (A2)

2.5.6 Vikbara och svängbara fotstöd

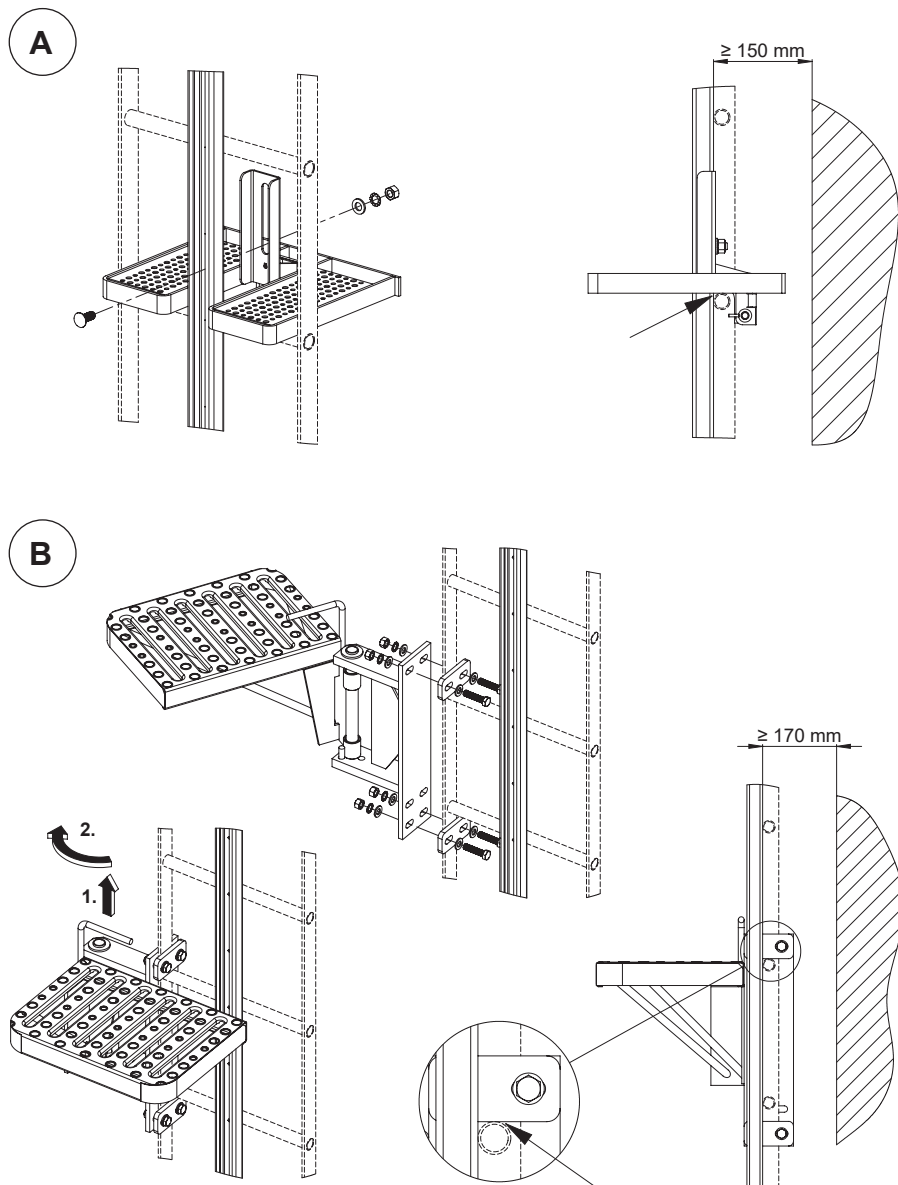

Fig. 2.5 - Vikbart fotstöd (A), svängbart fotstöd (B)

2.5.7 Svängbart fotstöd och skena för fastsättning av stegbeslag

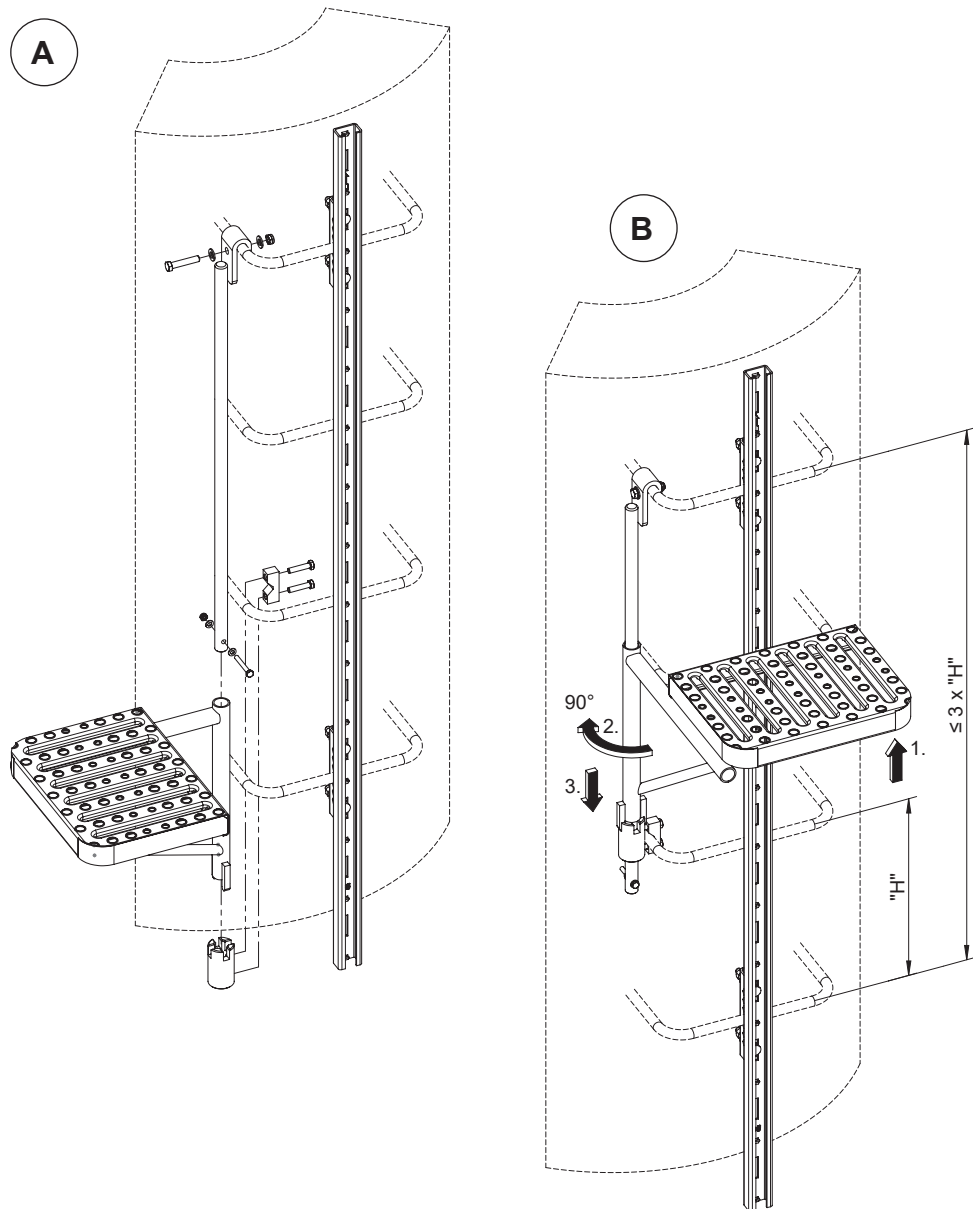

Fig. 2.6 - A: Montering av svängbart fotstöd
B. Fotstöd - funktion; skenafastsättningsavstånd

2.5.8 Exitsektion

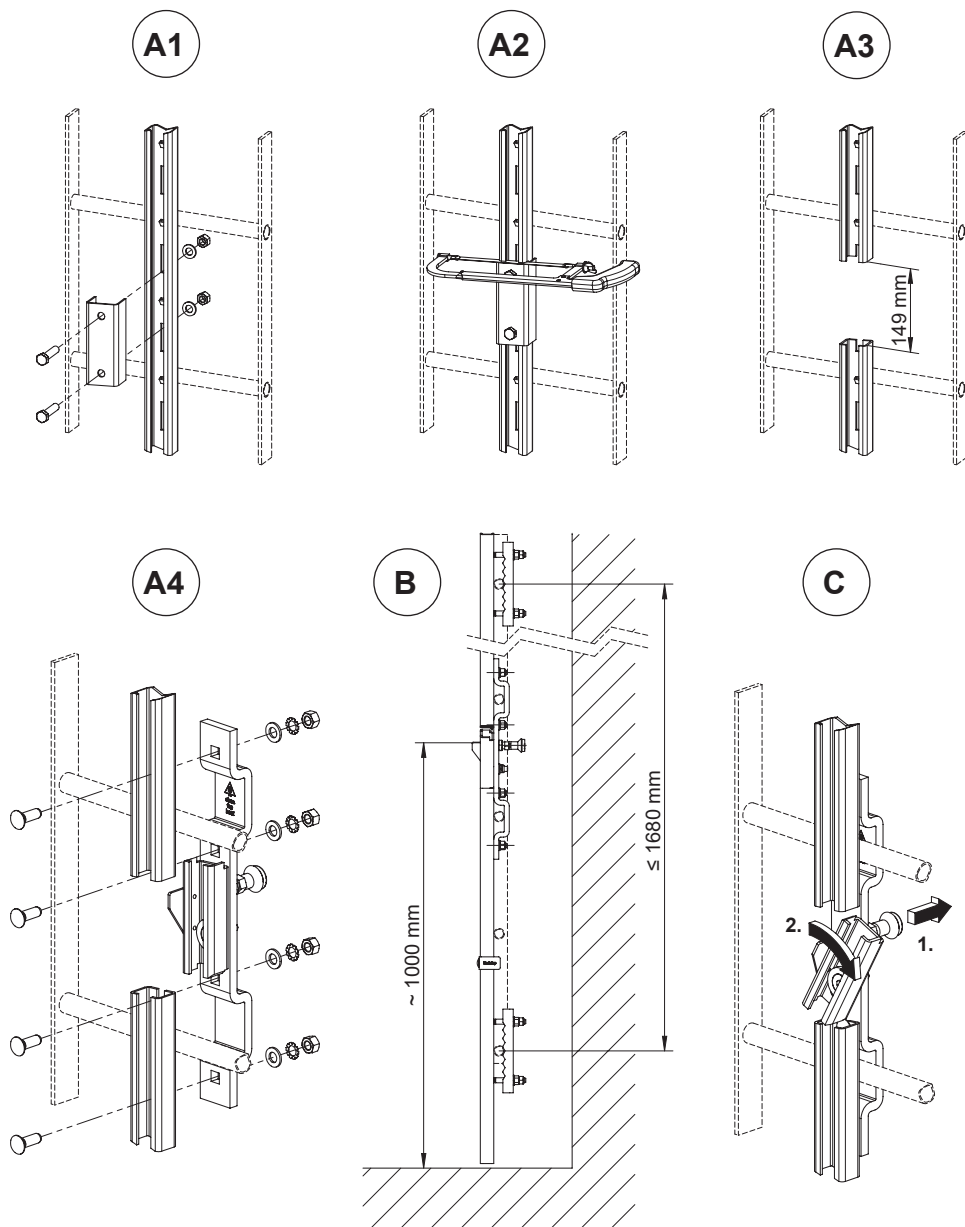

Fig. 2.9 - Exitsektion: Montering(A1...4), dimensioner (B) och funktion (C)

2.5.9 Roterande exitsektion

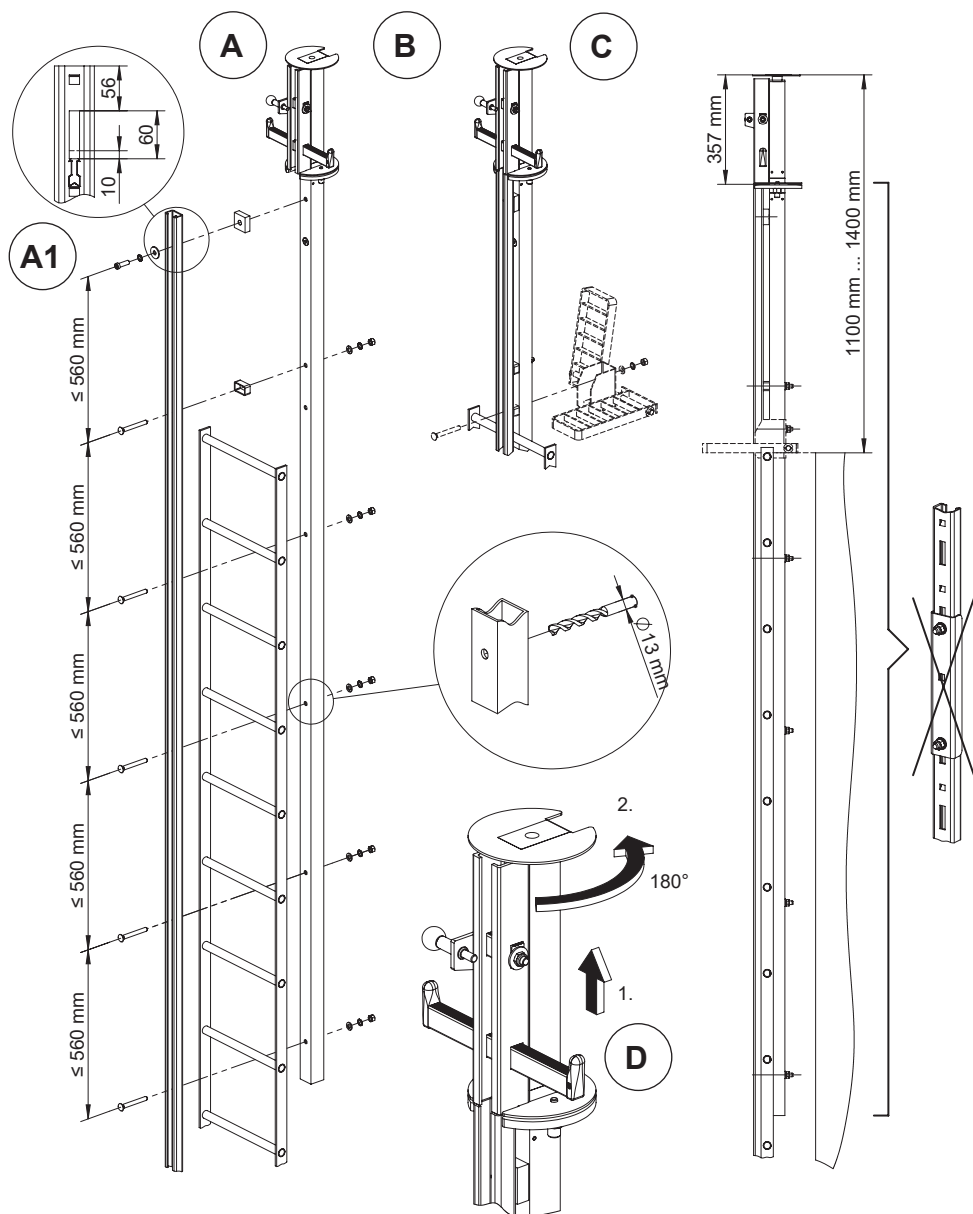

Fig. 2.10 - Montering av roterande exitsektion (A), urtagsförlängning (A1), montering av fotstöd (B), dimensioner (C), och och funktion (D)

2.5.10 Vriden växlingskena

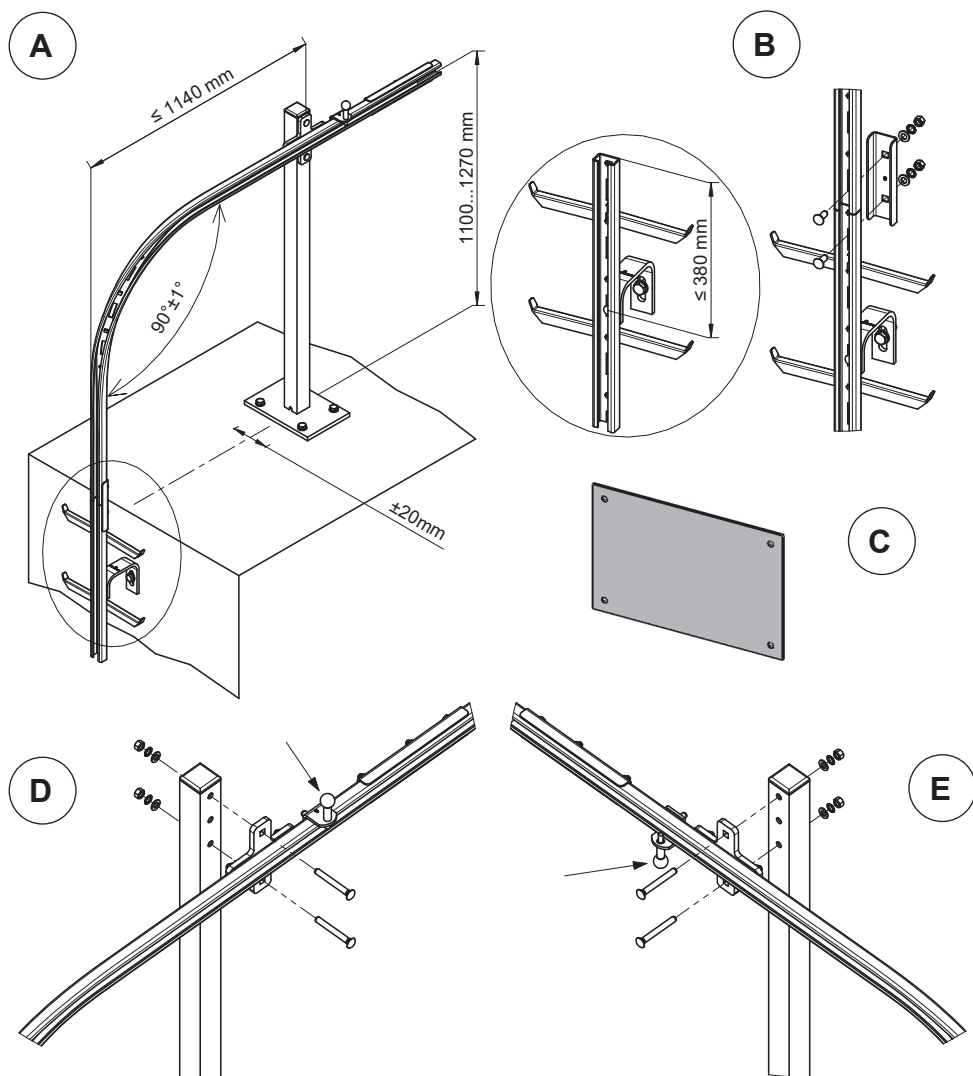

Fig. 2.11 - Vriden växlingskena:

- A: Dimensioner (exit höger)
- B: Montering av koppling
- C: ID plåt som ska fästas vid nästa urtag
- D: Sammansättning exit höger (ändstopp uppåt)
- E: Sammansättning exit vänster (ändstopp nedåt)

2.5.11 Svängskiva med fastsättningskonsoler

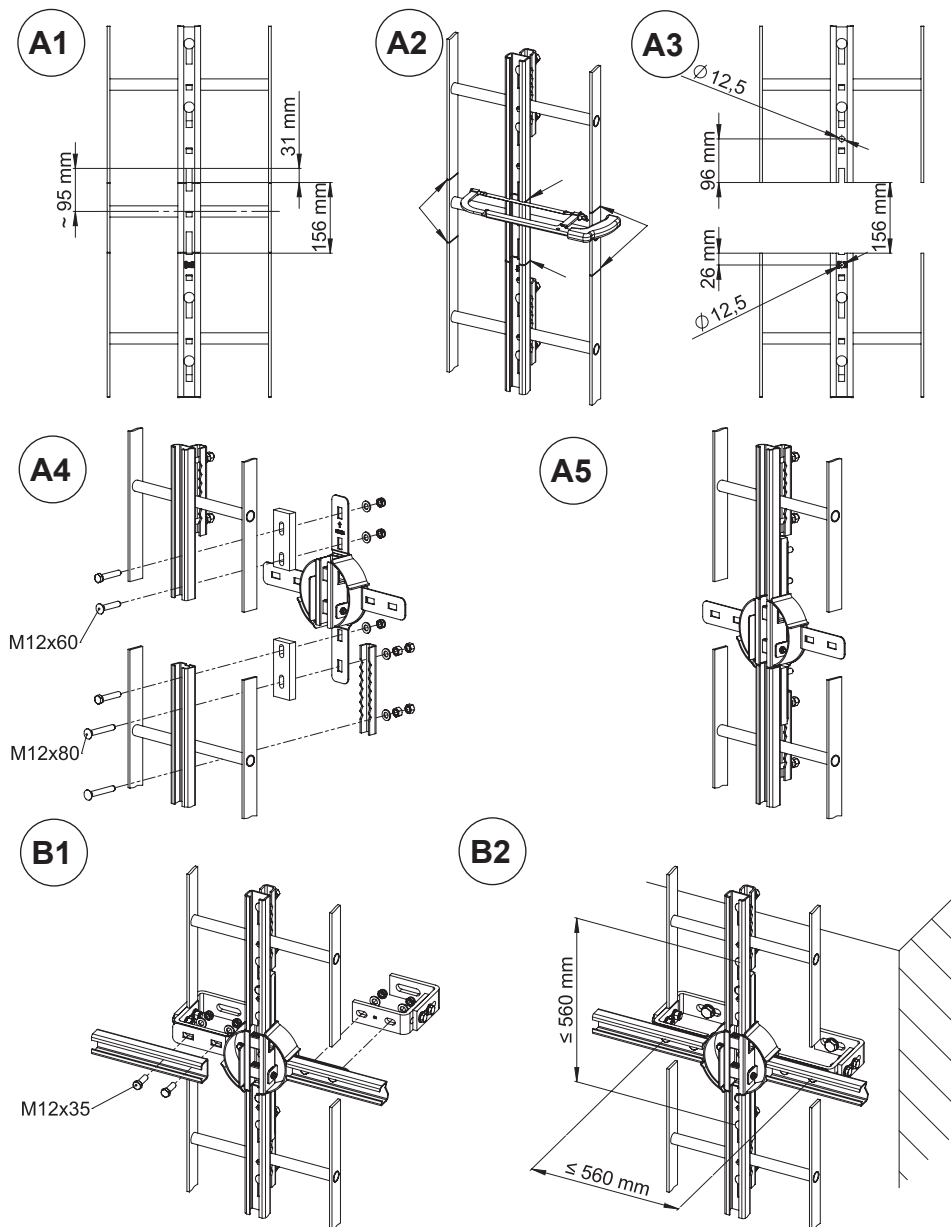

Fig. 2.13 - Svängskiva med konsoler: A1-A5: Montering svängskiva
B1-B2: Installation med 4 anslutningar

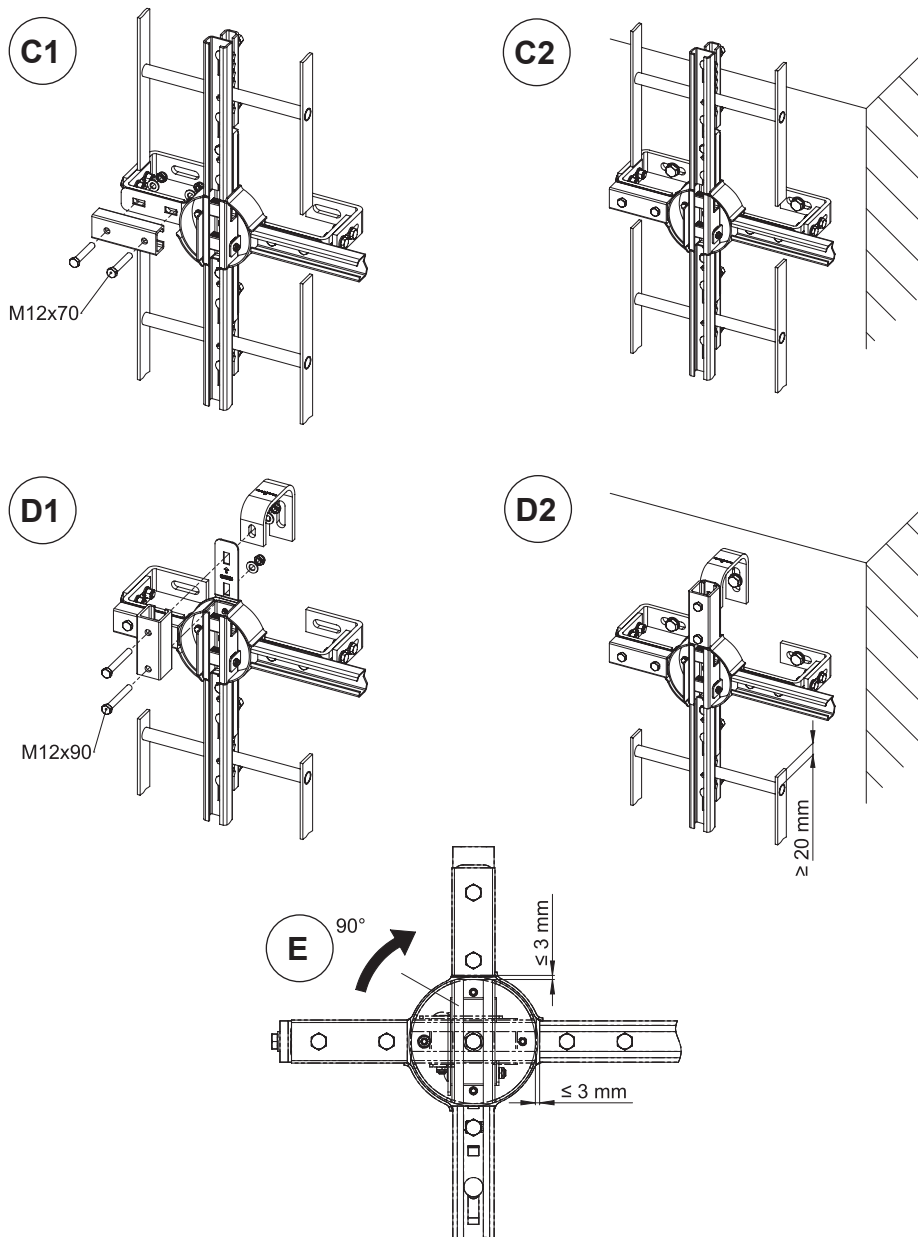

Fig. 2.14 - Svängskiva med konsoler - alternativ: C1-C2: Installation med 3 anslutningar (1 stopp profil)
 D1-D2: Installation med 2 anslutningar (2 stopp profiler)
 E: Funktion med luckdimensioner

2.5.12 Svängskiva med hållare

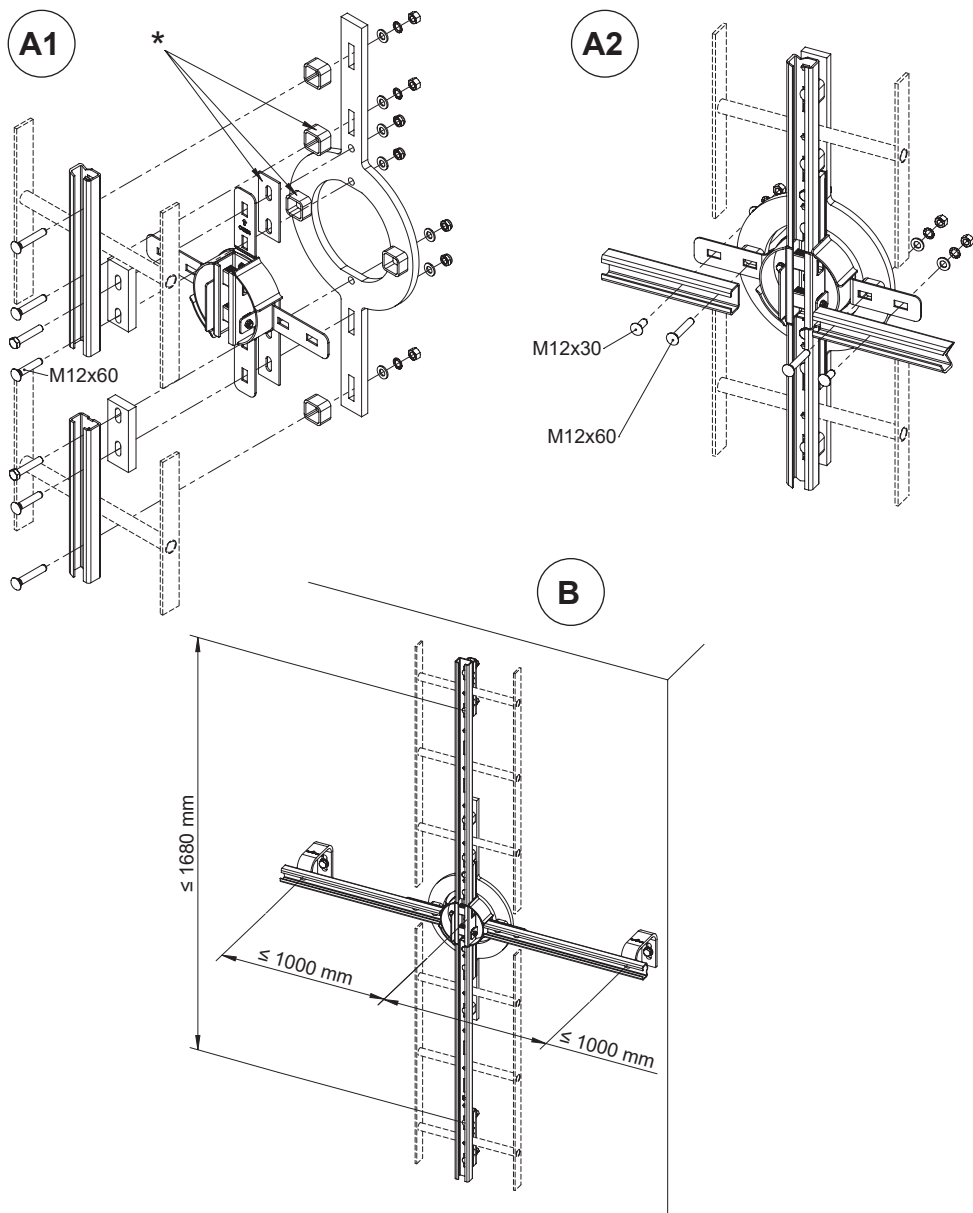

Fig. 2.15 - Svängskiva med hållare: A1-A2: Montering svängskiva med hållare
B: Konsolvstånd
* Anpassade mellanlägg och shims beroende på stegbredd

2.5.13 Ho-Ver svängskiva

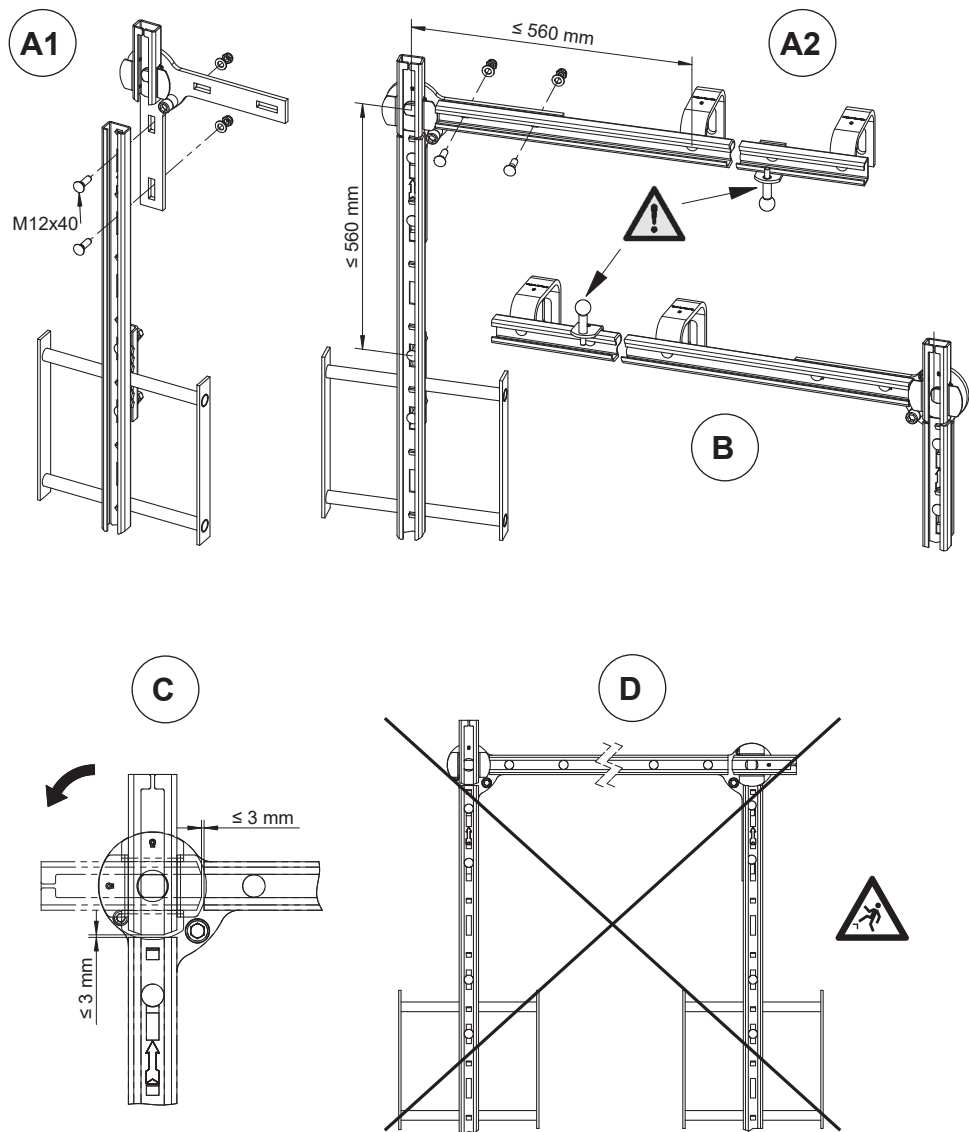

Fig. 2.16 - Ho-Ver svängskiva:

- A1/ A2: Montering och dimensioner, högerutförande - ändstopp nedåt
- B: Vänsterutförande - ändstopp uppåt
- C: Funktion och luckor
- D: Förbjuden montering

2.5.14 Spindelinsättningsanordning

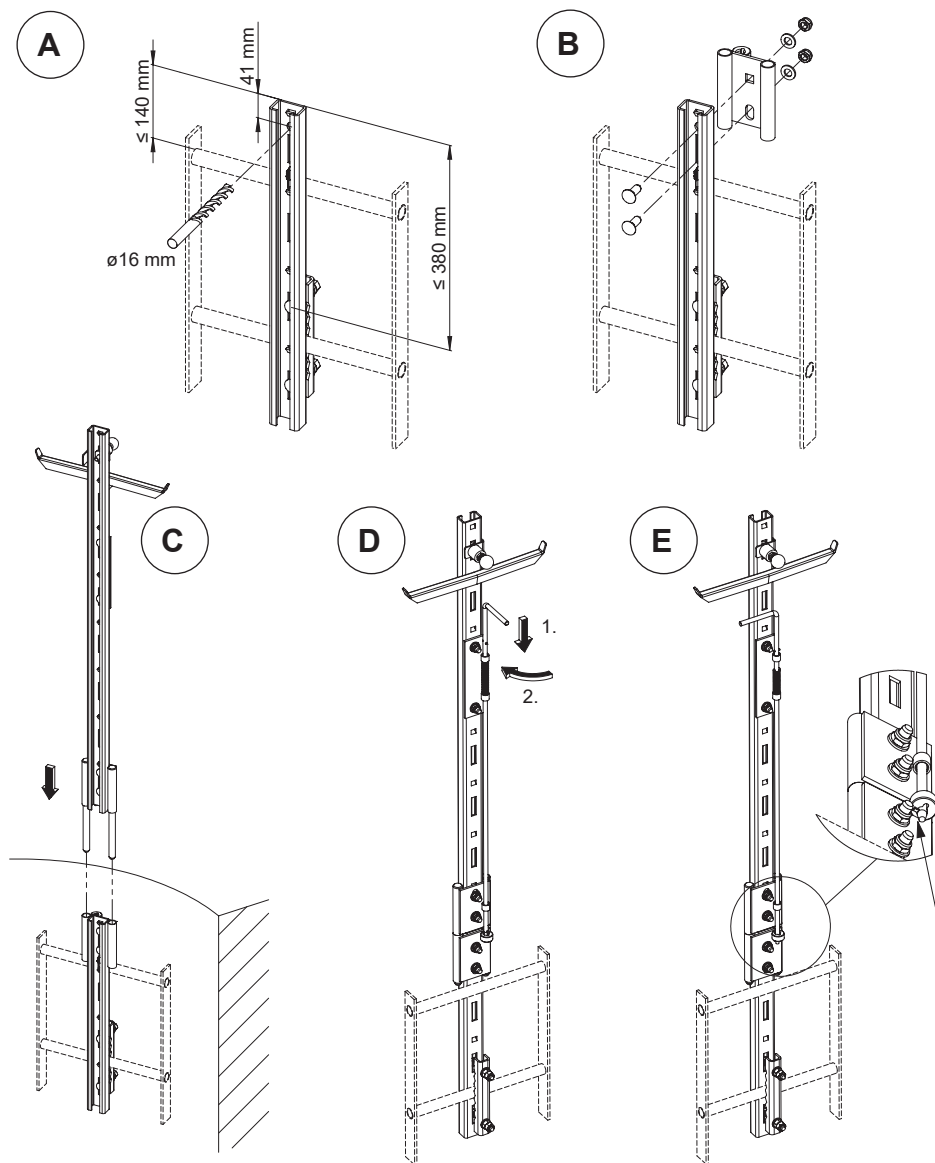

Fig. 2.17 - Montering spindelinsättningsanordning:

- A: Borring och dimensioner
- B: Montering av koppling
- C: Spindelinsättningsanordning
- D/E: Låsning

3 ANVÄNDNING

Vänligen observera information avsnitt "2.2 Kontroller före användning".

3.1 Förutsebart missbruk

Varje användare måste använda en separat fallskyddsutrustning! Enbart tillsammans med Söll GlideLoc fallskyddsutrustning, måste det CE-certifierade fallskyddet, godkänt av tillverkaren, användas.



Fara!

Använd inte fallskyddsutrustningssystemet utan godkänt fallskydd. Du måste vara medveten om att underlåtenhet att följa rekommendationerna i denna manual kan utsätta dig och andra användare av detta fallskyddsutrustningssystem för allvarliga risker för fall från höjder med åtföljande kroppsskador och även för dödsfall.

Ytterligare information när det gäller att undvika missbruk av Söll GlideLoc fallskyddsutrustning finns i användarmanualen för respektive fallskyddsutrustning.

3.2 Användning av fallskyddssystemet

Korrekt användning av Söll GlideLoc fallskyddsutrustning finns beskrivet i användarmanualen för fallskyddsutrustningen.



Fara!

Använd inte fallskyddsutrustningssystemet om du inte har läst och förstått anvisningarna i användarmanualen.



Fara!

Koppla inte ifrån fallskyddsutrustningssystemet om det finns risk för fall eller om du inte på annat sätt har säkerställt att du inte faller!

3.3 Nödfallsrutiner

Det är viktigt att operatören av Söll GlideLoc fallskyddsutrustning har en färdig räddningsplan som tar med i beräkningen alla tänkbara nödsituationer som kan inträffa vid användning av fallskyddssystemet och som möjliggör omedelbar räddning av användaren i händelse av fall från hög höjd.

4 INFORMATION OCH UNDERHÅLL EFTER ANVÄNDNING

4.1 Rengöring

Grundläggande vård av Honeywell fallskyddsutrustning förlänger systemets livslängd och bidrar till utrustningens vitala funktion. Rengör systemkomponenterna regelbundet och avlägsna smuts, färg, förekomsten av rost, föroreningar eller andra material som kan ha ansamlats. Tvålindränkta tygtrasor rekommenderas för rengöring. Använd inte aggressiva kemikalier som alkohol, syror eller alkalier för rengöring.

4.2 Inspektion

Söll GlideLoc fallskyddsutrustning ska inspekteras regelbundet eller vid behov och **minst var 12 e månad**. Abnorma miljöförhållanden (smuts, damm, kemisk inverkan, temperaturer, UV strålning och annat) kan kräva kortare underhållsintervaller. Vi ber dig tillfråga Kundtjänsten (SCS se avsnitt "1 Inledning, Kontakt") ansvarig för ditt område.

Säkerställ alltid att tillverkarens instruktioner och gällande förordningar iakttas vid inspektion.

Varning!



Inspektioner får enbart utföras av tillverkaren eller av dennes behöriga personal.

Behörighet kan förvärfvas genom en utbildning och regelbundna uppdateringar av tillverkaren.

Härigenom erhållet certifikat gäller i 3 år och ger behörighet att utföra alla regelbundna inspektioner av Söll systemet.



Viktigt!

Om fallskyddsutrustningssystemet inte har använts under en tid på 1 år, måste det inspekteras på nytt före användning.



Fara!

Ett defekt fallskyddsutrustningssystem eller ett som har utsatts för påkänning genom ett fall skall inte användas längre och måste tas ur service. Det kan återanvändas om en behörig person eller enhet skriftligt godkänner det för användning.



Varning!

En auktorisering för inspektion inkluderar inte behörighet att utföra reparationer. (Hänvisning till avsnitt "4.4 Reparationer")

4.3 Godkännande och regelbundna inspektioner

Godkännande och regelbundna inspektioner måste utföras i enlighet med checklista i BILAGA 1.

Identifierade defekter ska dokumenteras i BILAGA 2.

4.4 Reparationer

Enbart tillverkaren eller person som utsetts av tillverkaren har tillstånd att utföra reparationer. Komponenter med mekanisk skada (tex. som ett resultat av ett fall) måste bytas ut.

Använd enbart original reservdelar eller sådana som godkänts av tillverkaren i samband med en reparation.

För ytterligare information om tillgängliga och lämpliga reservdelar, vänligen kontakta Kundtjänst, ansvarig för området. (Se avsnitt "1 Inledning").

Utförda reparationer ska dokumenteras i förteckningen i BILAGA 2.

5 DIVERSE

5.1 Identifiering

a) Typskylt

Typskylten (fig. 5.1) i åtkomstpunkterna innehåller följande information. **Förekomsten av typskylt är obligatorisk och får inte tas bort.**

Vid varje regelbunden inspektion måste typskyltens läsbarhet kontrolleras.

1. Tillverkare, försäljare eller importör
2. Typbeteckning Söll GlideLoc
3. Produktbeskrivning Fallskyddsutrustningssystem
4. Version
5. Hänvisning till plats eller satsnummer
6. Installationsdatum
7. Installationsnummer (anges internt av installatören)
8. Datum för nästa inspektion
9. Gällande standard och år / Teknisk specifikation
EN 353-1:2014+A1:2017
10. Märke och identifikationsnummer för meddelad övervakningsenhet av fallskyddsutrustningssystem: CE158, DEKRA Testing and Certification GmbH
11. Teknisk reglering av tullunionen
12. Överensstämmelsemärkning av den Eurasiska ekonomiska unionen
13. Pictogram som råder operatören att läsa instruktionerna
14. Pictogram som råder operatören att använda fallskyddsutrustningssystemet
15. Anteckning: Använd enbart sele EN 361 och Söll fallskyddsutrustning EN 353-1 i Söll GlideLoc fallskyddssystem
16. (Vänligen observera: En kombination av komponenter eller element från andra tillverkare inte garanteras av Honeywell Fall Protection Deutschland GmbH & Co. KG).

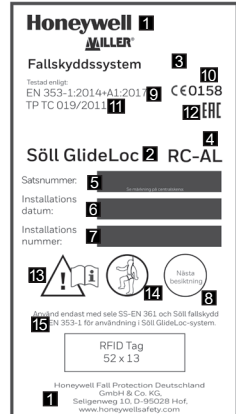

Fig. 5.1 - Typskylt

5.1 Meddelad enhet

Systemet har certifierats genom en EC-typ av test:

DEKRA Testing and Certification GmbH, Dinnendahlstraße 9, D-44809 Bochum, Germany, CE 0158.

BILAGA 1: Godkännande och checklista inspektion för Söll GlideLoc fallskyddssystem

Regelbundna inspektioner måste utföras efter behov (tex.då utrustningen inte använts under en tid av mer än ett år eller på grund av speciella, onormala miljöförhållanden) eller minst var 12e månad och då med hänsyn till gällande förordningar, användarvillkor och användningsförhållanden.



Viktigt!

Om de datum mellan vilka systemet har använts är med mer än ett års mellanrum, måste systemet inspekteras av en behörig person eller enhet innan nästa avsedda användning enligt beskrivning ovan.

De regelbundna inspektionerna är nödvändiga eftersom användarens säkerhet är beroende av utrustningens effektivitet och hållbarhet.

Åtdragningsmoment

Vi rekommenderar följande åtdragningsmoment för åtdragning av fastsättningskruvarna:

Skruvmaterial	Galvaniserat stål 8.8			Rostfritt stål		
Storlek	M10	M12	M16	M10	M12	M16
Åtdragningsmoment	20Nm	25Nm	60Nm	25Nm	30Nm	65Nm

Kontrollaktiviteter

(Stryk icke tillämpliga delar)

Kontrollan- teckning

(Vänligen korsa för)

Varje stegsektion / styrskenesektion har monterats med minst en fastsättningskonsol.

JA NEJ

Maximalt fastsättningsavstånd har inte överskridits. (se avsnitt "2.5 Installationsinstruktioner")

Maximal luckbredd på 7 mm (50 mm då invändig skenanslutning används) mellan skenanslutningar vid tidpunkten för godkännandet eller regelbundna inspektioner har inte överskridits.

Alla bultförband har dragits åt och säkrats för att inte lossna.

Skruvförband som har förmonterats vid fabrik har kontrollerats.

Alla åtkomst och exit punkter har utrustats med ändstoppar.

Stegsektioner / styrskenor med urtag är monterade enbart i början stegsektionen (i områden där det inte föreligger någon risk för fall).

Avståndet mellan urtagen och marken (max. 1000 mm) eller mellan nedre ändan och marken (140...800 mm) har bibehållits.

Fallskyddsutrustningen kan bara sättas in i applikationens uppstigningsriktning.

Kontrollaktiviteter

(Stryk icke tillämpliga delar !)

Kontrollan- teckning

(Korsa för)

	JA	NEJ
Acceptabel utskjutning av stegen/skenutskjutning (med/utan förstärkningar) har iakttagits.	<input type="checkbox"/>	<input type="checkbox"/>
Acceptabel skenlutning har iakttagits.	<input type="checkbox"/>	<input type="checkbox"/>
Mittenförstärkningen har skruvats fast i stegen / styrskena på maximalt avstånd om 560 mm.	<input type="checkbox"/>	<input type="checkbox"/>
Det finns ingen anslutningsdel i förstärkningsområdet.	<input type="checkbox"/>	<input type="checkbox"/>
Förstärkningen omfattar de senaste 2 fastsättningselementen som är monterade på minimiavstånd om 1120 mm.	<input type="checkbox"/>	<input type="checkbox"/>
Fotstöden har monterats i enlighet med tillämpliga förordningar och riktlinjer.	<input type="checkbox"/>	<input type="checkbox"/>
Typskyltar har monterats vid varje åtkomstpunkt.	<input type="checkbox"/>	<input type="checkbox"/>
Systemanvändaren måste ha minst två lämpliga CE certifierade fallskyddsutrustningar tillsammans med Söll GlideLoc fallskyddsutrustningar på plats.	<input type="checkbox"/>	<input type="checkbox"/>
En uppstignings / nedstigningstest har utförts.	<input type="checkbox"/>	<input type="checkbox"/>
Enbart komponenter som levererats av tillverkaren har använts.	<input type="checkbox"/>	<input type="checkbox"/>

Exit sektion

Låsbulen fungerar och låser fast den svängbara delen	<input type="checkbox"/>	<input type="checkbox"/>
Den svängbara delen har svänga utan problem.	<input type="checkbox"/>	<input type="checkbox"/>
Fallskyddsutrustningen kan enbart sättas in/tas av från svängdelen uppåt	<input type="checkbox"/>	<input type="checkbox"/>
De medlevererade bultarna från tillverkaren har använts vid monteringen.	<input type="checkbox"/>	<input type="checkbox"/>

Roterande exitsektion

Den roterande exitsektionen är monterad med minst två fastsättningsklammor (klammornas minimiavstånd 1120 mm).	<input type="checkbox"/>	<input type="checkbox"/>
Maximiavståndet mellan lägre ändan på exit sektion och övre konsolen (1070 mm) har inte överskridits. (se avsnitt "2.5.8 Roterande exitsektion").	<input type="checkbox"/>	<input type="checkbox"/>
Den roterande delen kan lätt vridas och låsas på plats i slutliga positioner.	<input type="checkbox"/>	<input type="checkbox"/>
Den roterande delens ändstopp går att servas.	<input type="checkbox"/>	<input type="checkbox"/>
Ett fotstöd finns och monterats i enlighet med bestämmelserna.	<input type="checkbox"/>	<input type="checkbox"/>

Kontrollaktiviteter

(Stryk icke tillämpliga delar)

Kontrollan- teckning

(Vänligen korsa
för)

JA NEJ

Vriden växlingsskena

Den vridna växlingsskenan är fastsatt på taket vid en fästpunkt av lämplig storlek (tex. fästdetalj med artikelnummer 17509) med hjälp av fastsättningskorset.

Maximalt mått på 1140 mm mellan framkant på den vridna växlingsskenan och fästpunkten har inte överskridits.

Maximal fri stegprojektion på 380 mm har inte överskridits.

Vridbar växlingsskena installeras med vinkel $90^\circ + / - 1^\circ$.

Horisontell tolerans +/- 20 mm överskrids inte.

Ändstoppet går att använda och har monterats oberoende av den vridna växlingsskenan så att det hindrar fallskyddet från att sättas in felaktigt.

Den vridna växlingsskenan **har inte** monterats tillsammans med Ho-Ver svängskiva.

Den tillkommande instruktionsskylten "Vriden växlingsskena" (artikelnr. 19808) har anbringats.

Svängskiva

Svängskivan har monterats med 4 fastsättningskonsoler eller stöds/monteras med hjälp av en hållare för svängskivan.

Den roterande delen kan vridas utan problem (från ett vertikalt läge: 90° medurs).

Fallskyddet passerar smidigt genom svängskivan.

Styrskenor samt säkerhetsavståndssektionerna är inriktade mot svängskivan.

Svängskivan **har inte** monterats tillsammans med den vridna växlingsskenan "vänster".

Om svängskivan används tillsammans med Ho-er svängskiva, är fallskyddet i den vertikala sektionen alltid i applikationsriktningen (säkerhetsstiftet på fallskyddet sitter på höger sida).

Ho-Ver svängskiva

Den roterande svängsektionen kan vridas utan problem.

Monteringskonsolerna har monterats på ett max.avstånd om 560 mm från svängsektionens vridningspunkt.

Maximal lucka på 3 mm vid tidpunkten för godkännande eller regelbunden inspektion har inte överskridits.

Ho-Ver svängskivan har inte monterats tillsammans med den vridna växlingsskenan.

Fallskyddet kan inte sättas in korrekt i den horisontella skensektionen (ändstoppar var fastsatta i korrekt riktning).

Kommentarer:

Godkännande av klättringsbanan:

Godkänd

Inte godkänd Orsak:

Nästa inspektion:

Efter 1 år

Vid behov

Operatör:

Plats:

Inspektörens namn:

Inspektörens företag:

Plats, datum

Namnteckning inspektör

Namnteckning operatör

BILAGA 2: Inspektioner och reparationer

Tillverkningsår:		Typbeteckning/standard:		
Inköpsdatum:		Serienummer:		
Date of first use:				
Datum	Orsak till arbete på systemet (*)	Fastställd skada, reparationer utförda och andra viktiga uppgifter	Namn och underskrift av inspektör/reparatör	Datum för nästa regelbundna inspektion

(*) Märke „I“ för regelbundna inspektioner, „R“ för reparationer

Ytterligare anmärkningar

EN/ Notified body having carried out the EU test of type: /BG/ Нотифициран орган, който провежда ЕС изпитване на тип: /CS/ Oznámený orgán, který provedl EU test typu: /DA/ Godkendt organisme, der har udført EU-typeafprøvningen: /DE/ Zugelassene Stelle, welche die EU-Typprüfung durchgeföhrt hat: /EL/ **Κοινοποιημένος οργανισμός ο οποίος διενήργησε τη δοκιμή τύπου ΕΕ**: /ES/ Organismo notificado que ha realizado el examen UE de tipo: /ET/ Teavitatud asutus, mis tegi EL-tüübikats: /FI/ Ilmoitettu järjestö, joka on suorittanut EU-tyyppitarkastuksen: /FR/ Organisme notifié ayant réalisé l'examen UE de Type: /HR/ Nadležno tijelo, koje je izvršilo EU tipsko testiranje: /HU/ A típus EU teszjtét elvégző kijelölt szervezet: /IT/ Organismo notificato che ha effettuato il controllo UE del Tipo: /LT/ Informuota institucija, atlikusi ES tipo testą: /LV/ Pilnvarotā iestāde, kas veikusi tipa ES pārbaudi: /NL/ Erkend organisme dat het EU type-onderzoek uitvoerde: /NO/ Notifisert organ som har utført EU-typeundersøkelse: /PL/ Jednostka notyfikowana zrealizowała badanie UE typu: /PT/ Organismo notificado tendo realizado o exame de tipo UE: /RO/ Organismul notificat care a efectuat testarea UE de tip: /RU/ Уполномоченный орган, выполняющий испытание ЕС типа: /SK/ Notifikovaný orgán, ktorý vykonal skúšku typu EÚ: /SV/ Officiellt provningsorgan som utfört EU-kontrollen av Typ: /TR/ AB tip testini yürütmüş olan onaylı kuruluş:

DEKRA Testing and Certification (O158)
Test laboratory for Component Safety
Dinnendahlstr. 9 - 44809 Bochum
GERMANY

EN/ Notified body involved in the monitoring of production (module C2): /BG/ Нотифициран орган, включен в мониторинга на производството (модул C2): /CS/ Oznámený orgán zapojený do sledování výroby (modul C2): /DA/ Bemyndiget organ involveret i overvågning af produktion (modul C2): /DE/ Benannte Stelle, die an der Überwachung der Produktion beteiligt ist (Modul C2): /EL/ **Κοινοποιημένος οργανισμός που συμμετέχει στην παρακολούθηση της παραγωγής (ενότητα C2)** /ES/ Organismo notificado involucrado en el monitoreo de producción (módulo C2): /ET/ Tootmist jälgiv teavitatud asutus (moodul C2): /FI/ Ilmoitettu taho, joka mukana laitteen valmistuksen valvonnassa (moduuli C2): /FR/ Organisme notifié intervenant dans le suivi de production (module C2): /HR/ Nadležno tijelo uključeno u nadzor proizvodnje (modul C2): /HU/ A termelés felügyelését biztosító szerv (D modul): /IT/ Organismo notificato coinvolto nel monitoraggio della produzione (modulo C2) /LT/ Notifikuotoji įstaiga, atliekanti gamybos stebėjimą (D modulis): /LV/ Pilnvarotā iestāde, kas iesaistīta ražošanas pārraudzībā (modulis C2): /NL/ Erkend organisme dat betrokken is bij het toezicht op de productie (module C2): /NO/ Notifisert organ involvert i overvåkning av produksjon (modul C2): /PL/ Jednostka notyfikowana zaangażowana w monitorowanie produkcji (modul C2): /PT/ Organismo notificado incluído para a monitorização da produção (módulo C2): /RO/ Organismul notificat responsabil cu monitorizarea producției (modulul C2): /RU/ Уполномоченный орган, занимающийся мониторингом производства (модуль C2): /SK/ Notifikovaný orgán zapojený do monitorovania výroby (modul C2): /SL/ Obveščeni organ, ki je vključen v nadzorovanje izdelovanja (modul C2): /SV/ Officiellt provningsorgan ansvarigt för produktionsövervakning av produktion (modul C2): /TR/ Üretim izleminde görev alan onaylı kuruluş (Modül C2)

DEKRA Testing and Certification (O158)
Test laboratory for Component Safety
Dinnendahlstr. 9 - 44809 Bochum
GERMANY

EN/ Honeywell Fall Protection hereby declares that this product is in compliance with the essential requirements and other relevant provisions of Regulation EU 2016/425 and all other EU directive requirements. The complete declaration of conformity can be found at: **/BG/** С настоящото Honeywell Fall Protection декларира, че този продукт съответства на основните изисквания и останалите съответни разпоредби на Регламент 2016/425 на ЕС и на всички останали изисквания на директивите на ЕС. Цялата декларация за съответствие е достъпна на: **/CS/** Honeywell Fall Protection tímto prohlašuje, že tento výrobek splňuje základní požadavky a další relevantní ustanovení Nařízení EU 2016/425 a všechny ostatní požadavky směrnice EU. Úplné prohlášení o shodě lze nalézt na: **/DA/** Honeywell Fall Protection erklærer hermed, at dette produkt stemmer overens med de væsentlige krav og andre relevante bestemmelser i Forordning EU 2016/425 og alle andre krav i EU-direktiver. Den fulde overensstemmelseserklæring kan findes på: **/DE/** Honeywell Fall Protection erklärt hiermit, dass dieses Produkt die wesentlichen Anforderungen und andere relevante Bestimmungen der Verordnung EU 2016/425 und weitere EU-Richtlinien erfüllt. Die vollständige Konformitätserklärung ist einsehbar unter **/EL/** Honeywell Fall Protection δηλώνει ότι το προϊόν αυτό συμμορφώνεται με τις βασικές απαιτήσεις και τις λοιπές σχετικές διατάξεις του ΚΑΝΟΝΙΣΜΟΣ ΕΕ 2016/425 και με όλες τις άλλες απαιτήσεις της Οδηγίας της ΕΕ. Η πλήρης δήλωση συμμόρφωσης βρίσκεται στον ιστότοπο: **/ES/** Por la presente, Honeywell Fall Protection declara que este producto cumple con los requisitos esenciales y con otras cláusulas relevantes de la Reglamento EU 2016/425 y con todos los demás requisitos de directivas de la UE. La declaración de conformidad completa se puede encontrar en: **/ET/** Käesolevaga deklareerib Honeywell Fall Protection, et see toode vastab ELi määruse EL 2016/425 ja kõikide muude ELi direktiivide põhinõuetele ja muudele asjakohastele nõuetele. Täieliku vastavusdeklaratsiooni võite leida saidilt **/FI/** Honeywell Fall Protection vakuuttaa täten, että tämä tuote täyttää Asetus EU 2016/425 sekä muiden EU-direktiivien olennaiset vaatimukset. Täydellinen vaatimustenmukaisuusvakuutus on osoitteessa: **/FR/** Honeywell Fall Protection déclare que ce produit est conforme aux critères essentiels et autres dispositions du Règlement UE 2016/425 et des autres directives européennes applicables. L'attestation complète de conformité est disponible à l'adresse **/HR/** Honeywell Fall Protection izjavlja da proizvod ispunjava zahtjeve i druge odgovarajuće odredbe Uredba EU 2016/425 i ostalih EU-Direktiva. Potpunu Izjavu o suglasnosti potražite na **/HU/** A Honeywell Fall Protection nyilatkozta, hogy a termék megfelel az érvényes követelményeknek és a 2016/425 sz. EU Rendelet előírásainak és a többi EU-s irányelvet előírásainak. A teljes megfeleléségi nyilatkozatot megtekintheti a weboldalon.

<https://doc.honeywellsafety.com>

/IT/ Honeywell Fall Protection dichiara che il presente prodotto è conforme ai requisiti essenziali e ad altre disposizioni applicabili dal Regolamento UE 2016/425 e di tutte le altre direttive UE. La dichiarazione di conformità completa è disponibile all'indirizzo: **/LT/** Šiuo dokumentu „Honeywell Fall Protection“ pareiškia, kad šis produktas atitinka 2016/425 ES reglamentas ir kitų ES direktyvų atitikimus esminius reikalavimus ir kitas susijusias nuostatas. Visą atitikties deklaraciją galite rasti: adresu **/LV/** Uzņēmums Honeywell Fall Protection ar šo paziņo, ka šis produkts atbilst Regulas (ES) 2016/425 pamatprasībām un saistītajiem noteikumiem, kā arī visu citu ES direktyvu prasībām. Pilna atbilstības deklarācija ir pieejama vietnē: **/NL/** Honeywell Fall Protection verklaart hierbij dat dit product voldoet aan de essentiële vereisten en andere relevante bepalingen van Verordening EU 2016/425 en alle andere vereisten van de EU-Reglementeringen. De volledige conformiteitsverklaring kunt u vinden op: **/NO/** Honeywell Fall Protection erklærer herved at dette produktet er i samsvar med grunnleggende og andre relevante krav i henhold til forordning EU 2016/425 og alle andre krav i EU-direktiver. Den fullstendige overholdelseserklæringen finner du på: **/PL/** Firma Honeywell Fall Protection niniejszym deklaruje, że ten produkt jest zgodny z podstawowymi wymaganiami i zaleceniami określonymi w rozporządzeniu EU 2016/425 oraz innych dyrektywach UE. Pełna treść Deklaracji zgodności jest dostępna w witrynie: **/PT/** A Honeywell Fall Protection declara pelo presente que este produto está de acordo com os requisitos essenciais, bem como outras disposições relevantes, da Regulamento EU 2016/425 e todos os outros requisitos de diretivas da União Europeia. O texto completo da Declaração de Conformidade encontra-se em: **/RO/** Honeywell Fall Protection declară prin prezentul că acest produs respectă cerințele esențiale și alte prevederi relevante ale Regulamentului UE 2016/425 și ale tuturor celorlalte cerințe ale directivelor UE. Declarația completă de conformitate poate fi găsită la: **/RU/** Корпорация Honeywell Fall Protection настоящим заявляет, что данный продукт соответствует основным требованиям и другим соответствующим положениям регламента EU 2016/425 и прочим требованиям директивы ЕС. Полную декларацию соответствия можно найти здесь: **/SK/** Spoločnosť Honeywell Fall Protection týmto vyhlasuje, že tento výrobok je v súlade so základnými požiadavkami a ďalšími príslušnými ustanoveniami nariadenia EÚ 2016/425 a všetkými ostatnými požiadavkami smernice EÚ. Úplné vyhlásenie o zhode možno nájsť na adrese: **/SL/** Honeywell Fall Protection s tem izjavlja, da je ta izdelek skladen s ključnimi zahtevami in drugimi relevantnimi določili Uredbe EU 2016/425 in vsemi drugimi zahtevami direktive EU. Celotno izjavo o skladnosti lahko najdete na: **/SV/** Härmed förklarar Honeywell Fall Protection att denna produkt i alla väsentliga avseenden uppfyller de krav och föreskrifter som uppställts enligt Förordning EU 2016/425 och andra EG-direktiv. En komplett försäkran om överensstämmelse finns på: **/TR/** Honeywell Düşme Önleyici Tertibat işbu belgede bu ürünün AB Yönetmeliği 2016/425'in temel gerekliliklerine ve diğer ilgili hükümlerine ve diğer tüm AB yönetgesi gerekliliklerine uygun olduğunu beyan eder. Tam uygunluk beyanı adresinde mevcuttur.

SSV 100 |B| 09/2022
Technical modifications reserved!
© 2022 Honeywell International Inc.

**Honeywell Fall Protection
Deutschland GmbH & Co. KG**

Seligenweg 10
D-95028 Hof

Phone +49 (0) 9281 83 02 0

Fax +49 (0) 9281 36 26

scs-hof@honeywell.com

www.honeywellsafety.com

