



# Thor™ VM3

---

Ordenador con soporte para vehículo

## Guía de inicio rápido

## Listo para usar

Asegúrese de que la caja de envío contiene los siguientes elementos:

- Thor VM3 ordenador con soporte para vehículo (Modelo VM3WLAN, VM3WWANUS, VM3WWANEU)
- Ficha reglamentaria

Si solicitó accesorios adicionales para su ordenador, verifique que también estén incluidos con el pedido. Conserve el embalaje original en caso de que necesite enviar para reparar el ordenador.

## Características del ordenador

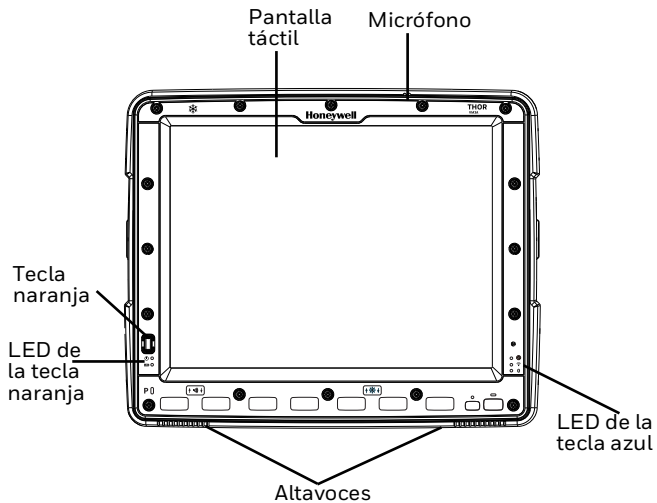

Wi-Fi/BT

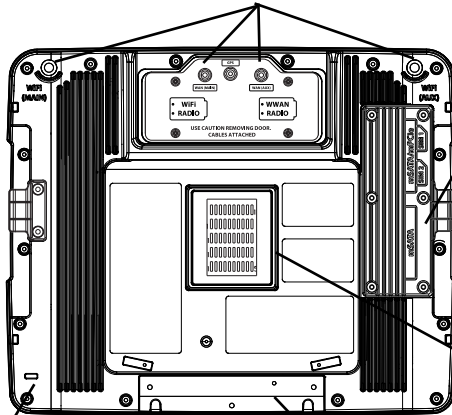

Panel de acceso de la tarjeta SD

Conectores para la base de comunicación y carga

Lugar destinado al cable de seguridad del ordenador portátil

Lugar destinado al candado

Manilla de desenganche rápido

# Características de la base de acoplamiento

Conectores para la base de comunicación y carga

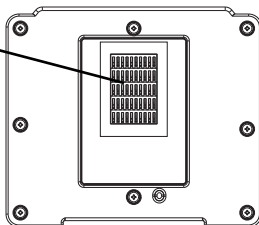

## Base de acoplamiento estándar

Abrazaderas de alivio de tensión

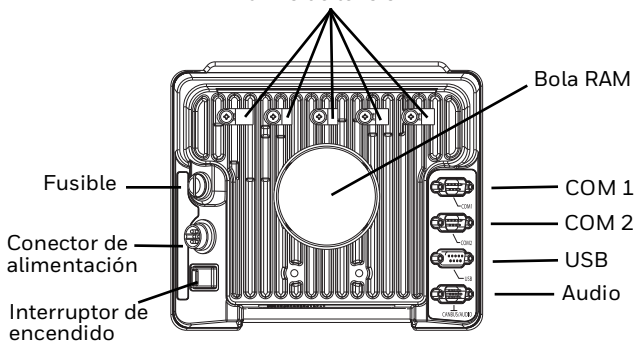

## Base de acoplamiento mejorada

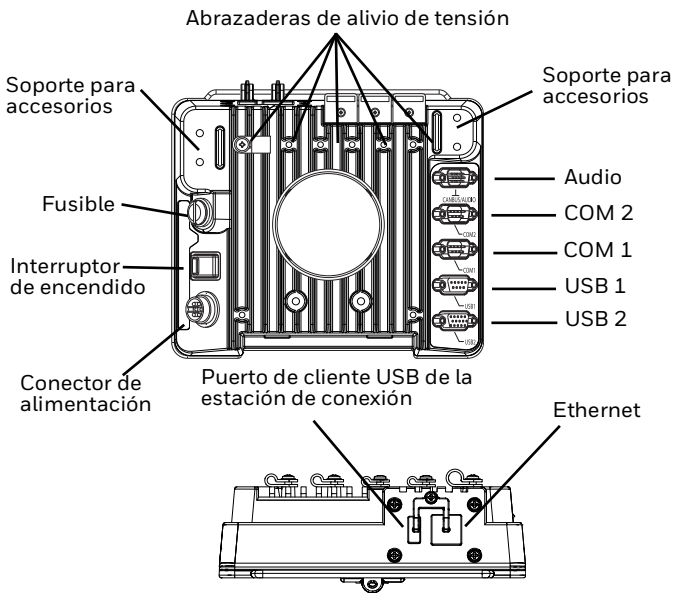

## Instalación en Vehículo

El Thor VM3 debe fijarse en un área del vehículo donde:

- No obstruya la visión del conductor o el funcionamiento seguro del vehículo.
- Esté protegido contra la lluvia o las inclemencias del tiempo.
- Esté protegido contra concentraciones extremadamente altas de polvo o escombros arrastrados por el viento.
- Un usuario sentado en el asiento del conductor pueda acceder fácilmente a él mientras el vehículo no está en funcionamiento.

Para montar el VM3 utilizando un sistema de montaje:

1. Conecte la base RAM al vehículo (bola RAM, abrazadera RAM, placa RAM, etc.).

**Bola RAM**

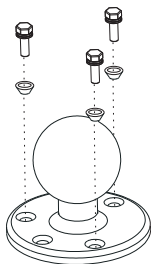

**Abrazadera**

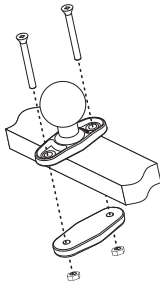

**Placa RAM**

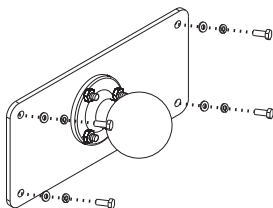

2. Fije la bola RAM a la base de acoplamiento inteligente.

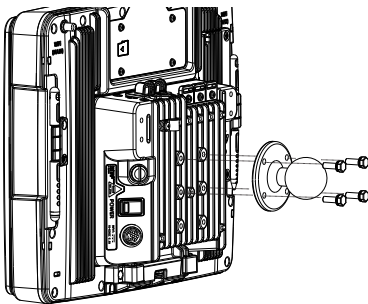

3. Fije el conjunto VM3 a la base RAM usando un brazo RAM y apriete la perilla en el brazo RAM.

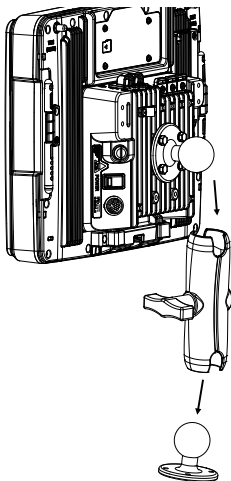

Para obtener detalles acerca del montaje, consulte la guía de usuario disponible en [sps.honeywell.com](https://www.sps.honeywell.com).



# Conexión del cable de alimentación para Vehículos de 12-48 V CC (Conexión directa de 10-60 VCC)

*Note: Consulte la guía de usuario de Thor VM3 disponible en [sps.honeywell.com](https://sps.honeywell.com) para obtener información acerca de otras conexiones de alimentación.*



**Precaución:** La instalación solo debe ser llevada a cabo por personal de mantenimiento con formación.



## **Advertencia: Requisitos de fusibles**

Para lograr una instalación correcta y segura, es necesario que el cable de alimentación de entrada esté conectado a un circuito con fusibles en el vehículo. Si la conexión de suministro se establece directamente desde la batería, el fusible debe instalarse en el terminal positivo a una distancia máxima de 5 pulgadas (12.7 cm) del terminal positivo (+) de la batería. El circuito con fusibles requiere un fusible de retardo de tiempo máximo (fusible retardado) con una clasificación de corriente como se indica a continuación.

- Para una entrada de 12 VCC, use un fusible retardado de 10 A que tenga un voltaje de CC superior a 12 VCC.
- Para una entrada de 24 VCC, use un fusible retardado de 6A que tenga un voltaje de CC superior a 24 VCC.
- Para una entrada de 36 VCC, use un fusible retardado de 4A que tenga un voltaje de CC superior a 36 VCC.
- Para una entrada de 48 VCC, use un fusible retardado de 3A que tenga un voltaje de CC superior a 48 VCC.

*Note: Para Norteamérica, se debe usar un fusible con certificación UL.*

## Enrutamiento del cable de alimentación

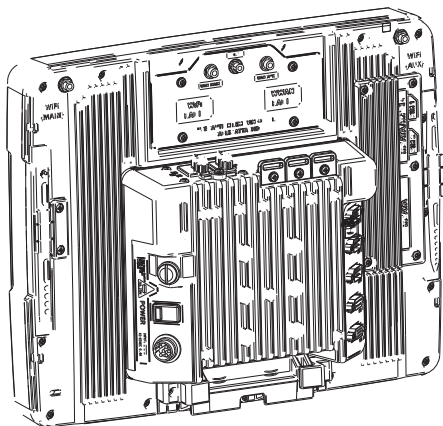

## Diagrama de cableado del cable de alimentación con ángulo recto y 6 cables

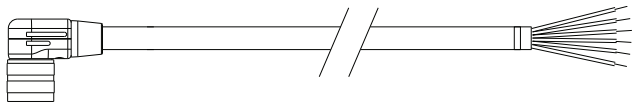

Enrolle los cables rojo y rojo/blanco y enrolle los cables negro y negro/blanco antes de conectarlos a la alimentación del vehículo.

Conecte el cable verde a la masa del vehículo:



**Precaución:** En el caso de vehículos alimentados por batería, el cable verde debe estar conectado a la masa del chasis del vehículo.



**Precaución:** En el caso de los vehículos alimentados por motor de combustión interna, el cable verde está conectado a la masa del chasis del vehículo que también puede ser terminal negativo de la batería.

Color del cable	Conexión
Rojo	CC + (10-60 VCC)
Rojo/Blanco	CC + (10-60 VCC)
Negro	CC -
Blanco/Negro	CC -
Verde	Tierra
Azul	Entrada de detección de la ignición (opcional) Consulte la guía de usuario de Thor VM3, disponible en <a href="https://sps.honeywell.com">sps.honeywell.com</a> , para obtener información adicional acerca del control de la ignición.

## Vehículo Conexión de alimentación directa de 10-60 V CC

1. El VM3 no se debe montar en la base de acoplamiento. El interruptor de encendido de la base de acoplamiento debe estar *desconectado*. El cable de alimentación debe estar DESENCHUFADO de la base de acoplamiento.
2. Cuando vaya a comprobar los requisitos de fusibles, conecte el cable de alimentación tan cerca como sea posible de los terminales de batería del vehículo (si usa alimentación no conmutada).
3. Utilice los medios de sujeción eléctricos y mecánicos adecuados para terminar el cable. Los terminales eléctricos «engarzados» de tamaño adecuado son un método de terminación aceptado. Seleccione conectores eléctricos dimensionados para usar con conductores 20AWG ( $0,81\text{mm}^2$ ).

#### 4. Consulte los colores y las conexiones de los cables en los siguientes diagramas de cableado:

- Diagrama del cableado del control de la ignición  
Si se dispone de alimentación de vehículo conmutada, se puede conectar el cable de encendido. El VM3 se encenderá cuando se encienda el vehículo.

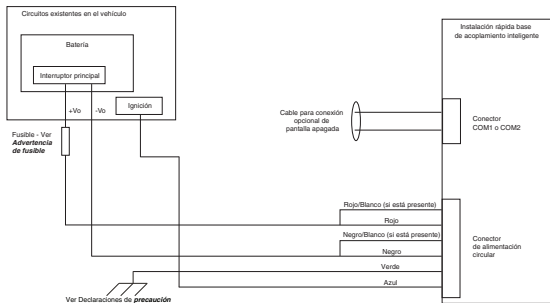

- Diagrama del control de encendido automático y del control manual

El cable de encendido debe dejarse desconectado.

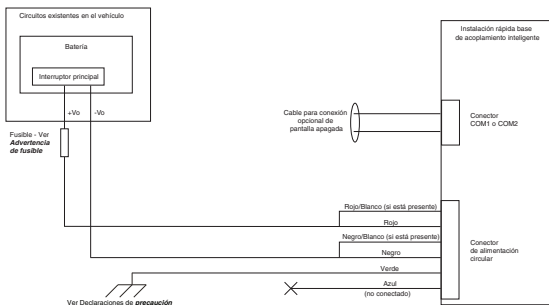

**Precaución:** Para vehículos alimentados por batería:  
 El cable rojo y rojo/blanco trenzados juntos al terminal positivo de la batería.  
 El cable negro y blanco/negro trenzado junto al terminal negativo de la batería.  
 Cable verde conectado a la masa del chasis del vehículo.

**Precaución:** Para vehículos con motores de combustión interna:  
 El cable rojo y rojo/blanco trenzados juntos al terminal positivo de la batería.  
 El cable negro y blanco/negro trenzado junto al terminal negativo de la batería.  
 Cable verde conectado a la masa del chasis del vehículo, que también puede ser terminal negativo de la batería.

5. Guíe el cable de la manera más corta posible eliminando cualquier cable sobrante y asegúrese de que el cable no interfiera con el funcionamiento del vehículo. El cable está clasificado para una temperatura máxima de 221 °F (105 °C). El cable debe protegerse contra las superficies que excedan esta temperatura, el daño físico causado por las piezas móviles y los productos químicos o el aceite que deterioren el aislamiento. Evite las curvas cerradas. El cable de alimentación es menos flexible en entornos de baja temperatura.
6. Asegure el cable a la estructura del vehículo a intervalos de aproximadamente un pie (30 cm), teniendo cuidado de no apretar demasiado los conductores.
7. Conecte el extremo del conector estanco del cable de alimentación al conector de alimentación de la base de acoplamiento alineando las patas del conector con el conector de alimentación. A continuación, empuje hacia abajo el conector estanco y gírelo para fijarlo firmemente.
8. Asegure el cable de alimentación al VM3 utilizando las abrazaderas del cable de alivio de tensión.
9. Coloque el VM3 en la base de acoplamiento.
10. Si utiliza la función de apagado de pantalla, instale la caja o el interruptor de apagado de pantalla. (Consulte la guía de usuario de Thor VM3, disponible en [sps.honeywell.com](https://sps.honeywell.com), para obtener información adicional acerca de la caja del apagado de pantalla.)
11. Presione el interruptor de encendido ubicado en la parte posterior de la base de acoplamiento.

12. Pulse el botón de encendido ubicado en la parte delantera del VM3.
13. Configure el comportamiento del encendido automático.

## Inicio del software de Thor VM3

*Nota: Lea la siguiente información antes de poner en marcha su Thor VM3:*

- ID de la red (SSID) del punto de acceso
  - Credenciales de autenticación de la red inalámbrica
1. Conecte el Thor VM3 a una fuente de alimentación externa.
  2. Oprima el botón Power (Encendido).
  3. Una el teclado USB durante el proceso de inicio.
  4. Acepte el EULA.
  5. Calibre la pantalla táctil (sólo pantalla táctil resistiva, solo aplicable a pantalla táctil PCAP).
  6. Ajuste la fecha y la hora.
  7. Edite los parámetros radioeléctricos.
  8. Edite los ajustes del Panel de control Enterprise (es decir: escaneado Bluetooth, ajustes Enterprise, etc.).
  9. Edite los parámetros de emulación terminal RFTerm o Enterprise TE (opcional).
  10. Reinicie.



## Bluetooth

Para más información sobre el uso de Thor VM3 con Bluetooth consulte la *Guía del usuario de Thor VM3* en [sps.honeywell.com](https://sps.honeywell.com).

## Configuración para redes inalámbricas

Para configurar la conexión WLAN use la Utilidad de configuración inalámbrica Honeywell (WCU).

1. Toque Admin Login (Registro Admin.).
2. Indique la contraseña. La contraseña por defecto es Honeywell.
3. Toque New (Nuevo) para crear un nuevo perfil.
4. Seleccione Create an auto profile (Creat un perfil automático).
5. Introducir el nombre del perfil y el SSID de la red.
6. Toque Next (Siguiente).
7. Toque Change connection settings (Cambiar los ajustes de conexión).
8. Complete la pestaña Security (Seguridad) seleccionando los tipos de seguridad y cifrado.
9. Según la seguridad y el cifrado elegido pueden ser necesario introducir otras entradas.
10. Toque OK (Aceptar) una vez completado.
11. Toque Connect to... (Conectarse a ...) para conectarse a la red.

Consulte la *Guía del usuario Thor VM3* en [sps.honeywell.com](https://sps.honeywell.com).

## Conexión a la emulación terminal

El Thor VM3 admite emuladores terminales como RFTerm y Enterprise TE.

Antes de realizar una conexión al anfitrión, es necesario que usted conozca al menos:

- el alias o la dirección IP (dirección del anfitrión) y
  - el número del puerto (Puerto Telnet) del sistema anfitrión para iniciar correctamente su sesión de anfitrión.
1. Confirme que la configuración de red de clientes móviles es la correcta. Si está conectando a través de WLAN (802.11x), asegúrese de que su Thor VM3 está conectado a la red.
  2. Lance el programa de emulación terminal.

Consulte más información en la Guía del usuario RFTerm o la Guía del usuario Enterprise TE en [sps.honeywell.com](https://sps.honeywell.com).

## Reinicio del Thor VM3

Para reiniciar el Thor VM3 con Windows Embedded Compact 7:

1. Seleccione Start (Inicio) > Settings (Ajustes) > Control Panel (Panel de control) > Registry (Registro).
2. Toque el botón Restart (Reinicio).

Para reiniciar el Thor VM3 con todos los demás sistemas operativos Windows:

1. Seleccione Start > Shutdown (Apagado) > Restart (Reinicio) para reiniciar.

Si el Thor VM3 se ha iniciado pueden existir pequeños retrasos mientras se conecta el cliente inalámbrico, se lanzan las aplicaciones, se completa la gestión a distancia y se conectan los dispositivos Bluetooth.

## Soporte

Para buscar una solución en nuestra base de conocimientos o iniciar sesión en el portal de soporte técnico e informar de un problema, vaya a [honeywell.com/PSTechnicalsupport](https://honeywell.com/PSTechnicalsupport).

## Documentación de usuario

Para obtener la guía del usuario y otra documentación, vaya a [sps.honeywell.com](https://sps.honeywell.com).

## Garantía limitada

Para obtener información sobre la garantía, vaya a [sps.honeywell.com](https://sps.honeywell.com) y haga clic en **Support > Warranties** (Soporte > Garantías).

## Patentes

Para obtener información sobre patentes, consulte [www.hsmpats.com](https://www.hsmpats.com).

## Disclaimer

Honeywell International Inc. (“HII”) reserves the right to make changes in specifications and other information contained in this document without prior notice, and the reader should in all cases consult HII to determine whether any such changes have been made. HII makes no representation or warranties regarding the information provided in this publication.

HII shall not be liable for technical or editorial errors or omissions contained herein; nor for incidental or consequential damages resulting from the furnishing, performance, or use of this material. HII disclaims all responsibility for the selection and use of software and/or hardware to achieve intended results.

This document contains proprietary information that is protected by copyright. All rights are reserved. No part of this document may be photocopied, reproduced, or translated into another language without the prior written consent of HII.

Copyright © 2024 Honeywell Group of Companies.  
All rights reserved.

