



Thor™ VM3

Computadora de montaje en el vehículo

Guía de inicio rápido

Contenido del paquete

Asegúrese que la caja contenga los siguientes elementos:

- Computadora Thor VM3 de montaje rápido en el vehículo (Modelo VM3WLAN, VM3WWANUS, VM3WWANEU)
- Hoja de cumplimiento regulatorio

Si ha pedido accesorios adicionales para su computadora, compruebe que también estén incluidos en el pedido. Asegúrese de conservar el embalaje original en caso de que necesite enviar la computadora al Centro de Servicio.

Características del computador

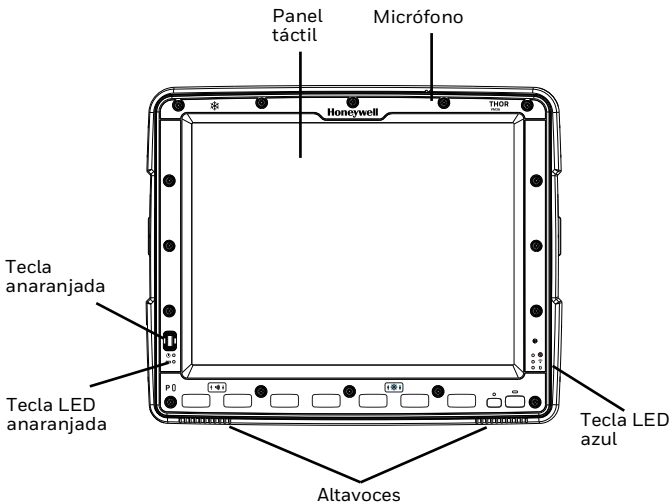

Wi-Fi/BT

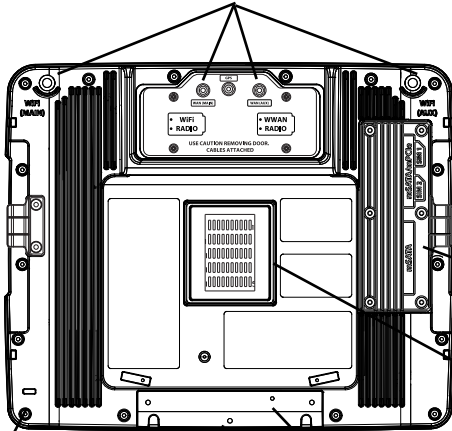

Panel de acceso a la tarjeta SD

Placas de contacto para el puerto

Apertura para cable de seguridad para portátiles

Apertura para candado

Mango de liberación rápida

Características del puerto

Placas de contacto para el puerto

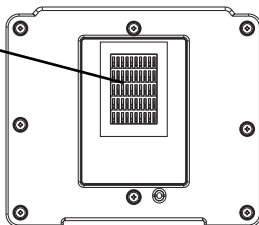

Puerto estándar

Abrazaderas de control de tensión

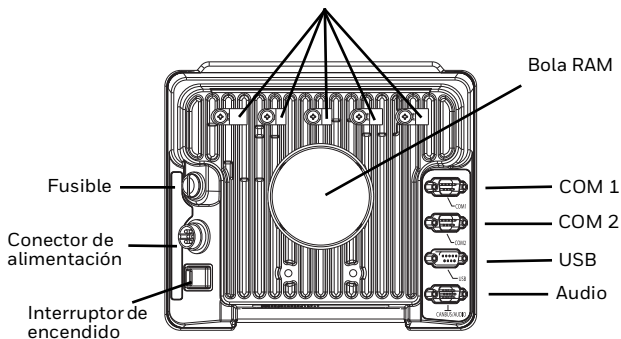

Puerto mejorado

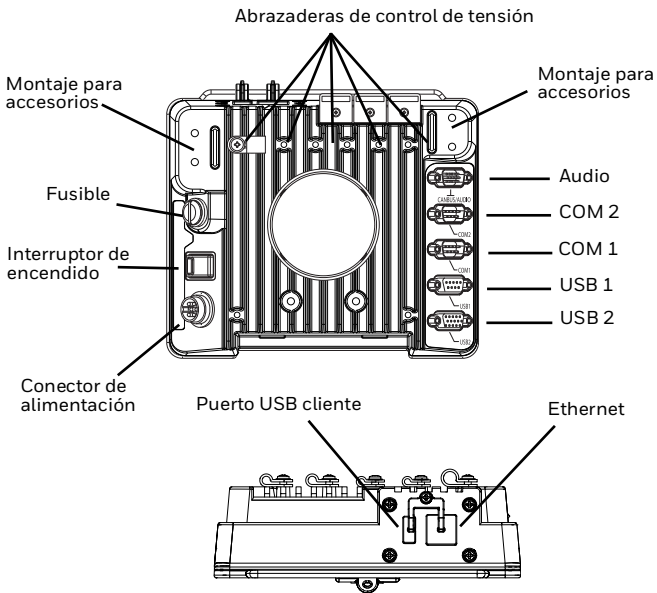

Montaje en el vehículo

El Thor VM3A debe fijarse a un área del vehículo donde:

- No obstruya la visión del conductor ni el funcionamiento seguro del vehículo.
- Estará protegido de la lluvia y de las inclemencias del tiempo.
- Estará protegido de concentraciones extremadamente altas de polvo o escombros arrastrados por el viento.
- Sea fácilmente accesible por un usuario sentado en el asiento del conductor mientras el vehículo no esté en funcionamiento.

Para montar el VM3A utilizando un sistema de montaje RAM:

1. Conecte la base RAM al vehículo (bola RAM, abrazadera RAM, placa RAM, etc.).

Bola RAM

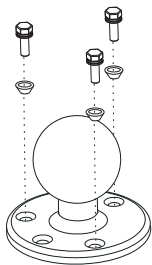

Abrazadera RAM

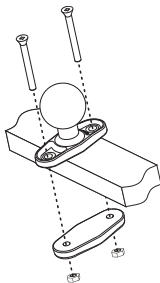

Placa RAM

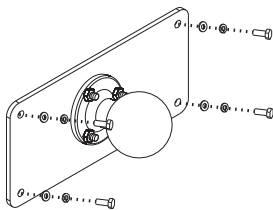

2. Ensamblar la bola RAM al Puerto inteligente.

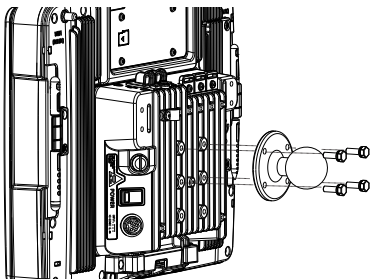

3. Conecte el ensamblaje VM3A a la base RAM usando el brazo RAM y apriete la perilla del brazo RAM.

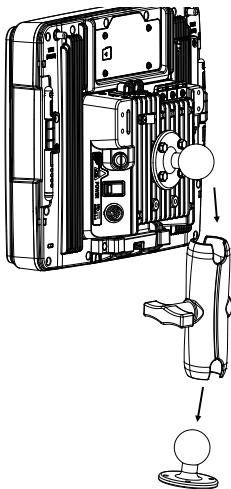

Para más detalles de montaje, consulte la guía del usuario disponible en sps.honeywell.com.

Conexión del cable de alimentación para vehículos de 12-48 V CC (Conexión directa de 10-60 V CC)

Nota: Consulte la Guía del usuario de Thor VM3A para otras conexiones de alimentación, disponible en sps.honeywell.com.



Precaución: Para instalación sólo por personal de servicio capacitado.



Advertencia: Requisitos de los fusibles

Para una instalación correcta y segura, el cable de alimentación de entrada debe estar conectado a un circuito con fusibles en el vehículo. Si la conexión de alimentación se realiza directamente a la batería, el fusible debe instalarse en el cable positivo a menos de 5 pulgadas (12,7 cm) del terminal positivo (+) de la batería. El circuito con fusible requiere un fusible de retardo de tiempo máximo (baja potencia) con un valor nominal de corriente como se indica a continuación.

- Para una entrada de 12 V CC, use un fusible de 10 A de baja potencia que tenga un valor nominal de voltaje de CC mayor que 12 VCC.
- Para una entrada de 24 V CC, use un fusible de 6 A de baja potencia que tenga un valor nominal de voltaje de CC mayor que 24 VCC.
- Para una entrada de 36 V CC, use un fusible de 4 A de baja potencia que tenga un valor nominal de voltaje de CC mayor que 36 V CC.

- Para una entrada de 48 V CC, use un fusible de 3 A de baja potencia que tenga un valor nominal de voltaje de CC mayor que 48 V CC.

Nota: Para Norteamérica, se debe usar un fusible listado por UL.

Montaje del cable de alimentación



Diagrama de cableado de alimentación con ángulo recto y 6 hilos



Tuerza los cables rojo y rojo/blanco juntos y tuerza los cables negro y blanco/negro antes de conectarlos a la alimentación del vehículo.

Conecte el cable verde a la tierra del vehículo:

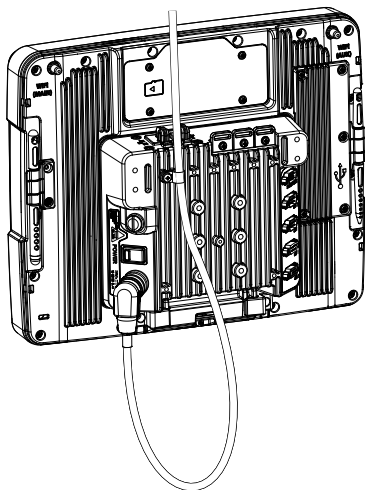
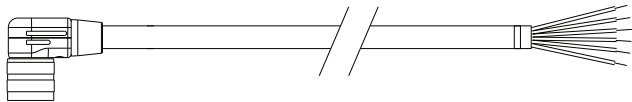

Precaución: Para vehículos a batería, el cable verde debe estar conectado a la tierra del chasis del vehículo.



Precaución: Para vehículos con motor de combustión interna, el cable verde está conectado a la tierra del chasis del vehículo, que también puede ser negativo para la batería.

Color del cable	Conexión
Rojo	CC + (10-60 V CC)
Rojo/Blanco	CC + (10-60 V CC)
Negro	CC -
Negro/Blanco	CC -
Verde	Tierra
Azul	Entrada de detección de ignición (opcional) Consulte la Guía del usuario de Thor VM3A, disponible en sps.honeywell.com , para obtener más información sobre el control de encendido.

Conexión de alimentación directa 10-60 V CC para vehículos

1. El VM3A no debe estar conectado en el puerto. El interruptor de alimentación del puerto debe estar *apagado*. El cable de alimentación debe estar DEENCHUFADO del puerto.
2. Observando los requisitos de los fusibles, conecte el cable de alimentación lo más cerca posible de los terminales de la batería del vehículo (si utiliza energía no conmutada).
3. Utilice los medios de fijación eléctricos y mecánicos adecuados para terminar el cable. Los terminales eléctricos del tipo “rizado” de tamaño adecuado son un método aceptado de terminación. Seleccione conectores eléctricos del tamaño adecuado para usar con conductores de 20 AWG (0,81 mm²).

4. Consulte los siguientes diagramas de cableado para ver los colores de los cables y las conexiones:

- Diagrama de cableado del control de encendido
Si se dispone de potencia conmutada para el vehículo, se puede conectar el cable de encendido. El VM3A se encenderá cuando se encienda el vehículo.

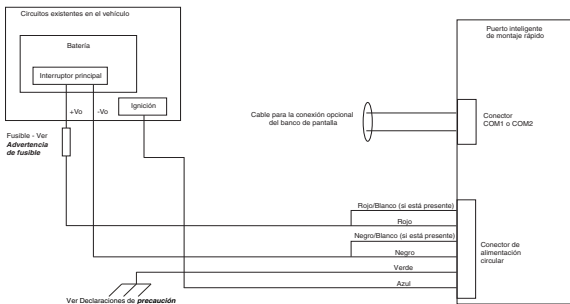

- Diagrama de cableado del control de encendido automático y del control manual
El cable de encendido debe dejarse desconectado.

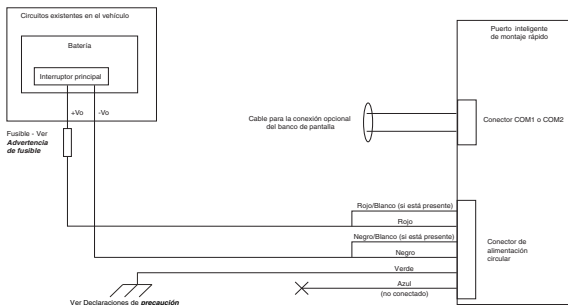



Precaución: Para vehículos a batería:
Cables rojo y rojo/blanco torcidos juntos para el positivo en la batería.
Cable negro y blanco/negro torcidos para el negativo de la batería.
Cable verde conectado a la tierra del chasis del vehículo.



Precaución: Para vehículos de combustión interna:
Cables rojo y rojo/blanco torcidos juntos para el positivo en la batería.
Cable negro y blanco/negro torcidos para el negativo de la batería.
Cable verde conectado a la tierra del chasis del vehículo, que también puede ser negativo para la batería.

5. Instale el cable de la manera más corta posible eliminando cualquier cable sobrante, asegurándose de que el cable no interfiera con la operación y el mantenimiento seguro del vehículo. El cable está clasificado para una temperatura máxima de 221° F (105° C). El cable debe protegerse de las superficies que superen esta temperatura, de los daños físicos causados por las piezas móviles y de los productos químicos o el aceite que provocan el deterioro del aislamiento. Evite los dobleces agudos en el cable. El cable de alimentación es menos flexible en entornos de baja temperatura.
6. Asegure el cable a la estructura del vehículo a intervalos de aproximadamente un pie (30 cm), teniendo cuidado de no apretar demasiado los conductores ni penetrar en el aislamiento.

7. Conecte el extremo hermético del conector del cable de alimentación al conector de alimentación del puerto alineando los pines del conector con el conector de alimentación; empuje hacia abajo el conector hermético y gírelo para sujetarlo firmemente.
8. Fije el cable de alimentación al VM3A con las abrazaderas del cable con control de tensión.
9. Coloque el VM3A en el puerto.
10. Si utiliza la función de supresión de pantalla, instale la caja de supresión de pantalla o el interruptor. (Consulte la Guía del usuario de Thor VM3A, disponible en sps.honeywell.com, para obtener más información sobre la supresión de pantalla).
11. Presione el interruptor de encendido situado en la parte posterior del puerto.
12. Presione el botón de encendido en la parte frontal del VM3A.
13. Configure el comportamiento Auto-ON.

Inicio del software de Thor VM3

Nota: Lea la siguiente información antes de poner a configurar su Thor VM3:

- ID de la red (SSID) del punto de acceso
 - Credenciales de autenticación de la red inalámbrica
1. Conecte el Thor VM3 a una fuente de alimentación externa.
 2. Oprima el botón Power (Encendido).
 3. Conecte un teclado USB durante el proceso de configuración.

4. Acepte el EULA.
5. calibre la pantalla táctil (solo pantalla táctil resistiva, solo aplicable a pantalla táctil PCAP).
6. Ajuste la fecha y la hora.
7. Edite los parámetros radioeléctricos.
8. Edite los ajustes del Panel de control Enterprise (es decir: escaneo Bluetooth, ajustes Enterprise, etc.).
9. Edite los parámetros de emulación de terminal RFTerm o Enterprise TE (opcional).
10. Reinicie.

Bluetooth

Para más información sobre el uso de Thor VM3 con Bluetooth consulte la *Guía del usuario de Thor VM3* en sps.honeywell.com.

Configuración para redes inalámbricas

Para configurar la conexión WLAN use la Utilidad de configuración inalámbrica Honeywell (WCU).

1. Toque Acceso Admin. .
2. Indique la contraseña. La contraseña por defecto es Honeywell.
3. Toque Nuevo para crear un nuevo perfil.
4. Seleccione Crear un perfil automático.
5. Introducir el nombre del perfil y el SSID de la red.
6. Toque Siguiente.

7. Toque Cambiar los ajustes de conexión.
8. Complete la pestaña Seguridad seleccionando los tipos de seguridad y encriptación.
9. Según la seguridad y la encriptación elegida puede ser necesario introducir otras entradas.
10. Toque Aceptar una vez completado.
11. Toque Conectarse a ... para conectarse a la red.

Consulte la *Guía del usuario Thor VM3* en sps.honeywell.com.

Conexión a la emulación de terminal

El Thor VM3 admite emuladores de terminales como RFTerm y Enterprise TE.

Antes de realizar una conexión al host, es necesario que usted conozca al menos:

- el alias o la dirección IP (dirección del host) y
 - el número del puerto (Puerto Telnet) del sistema anfitrión para iniciar correctamente su sesión en el host.
1. Confirme que la configuración de red de clientes móviles es la correcta. Si está conectando a través de WLAN (802.11x), asegúrese de que su Thor VM3 está conectado a la red.
 2. Lance el programa de emulación de terminal.

Consulte más información en la *Guía del usuario RFTerm* o la *Guía del usuario Enterprise TE* en sps.honeywell.com.

Reinicio del Thor VM3

Para reiniciar el Thor VM3 con Windows Embedded Compact 7:

1. Seleccione Inicio > Ajustes > Panel de control > Registro.
2. Toque el botón Reinicio.

Para reiniciar el Thor VM3 con todos los demás sistemas operativos Windows:

1. Seleccione Inicio > Apagado > Reinicio para reiniciar.

Si el Thor VM3 se ha iniciado pueden existir pequeños retrasos mientras se conecta el cliente inalámbrico, se lanzan las aplicaciones, se completa la gestión a distancia y se conectan los dispositivos Bluetooth.

Asistencia técnica

Para buscar en nuestra base de conocimientos una solución o iniciar sesión en el portal de soporte técnico e informar un problema, visite honeywell.com/PSStechnicalsupport.

Documentación para el usuario

Para tener acceso a la Guía del usuario y otros documentos, visite sps.honeywell.com.

Garantía limitada

Para obtener información sobre la garantía, visite el sitio web sps.honeywell.com y haga clic en **Support > Warranties** (Apoyo > Garantías).

Patentes

Si desea obtener información sobre patentes, consulte el sitio web www.hsmpats.com.

Disclaimer

Honeywell International Inc. (“HII”) reserves the right to make changes in specifications and other information contained in this document without prior notice, and the reader should in all cases consult HII to determine whether any such changes have been made. HII makes no representation or warranties regarding the information provided in this publication.

HII shall not be liable for technical or editorial errors or omissions contained herein; nor for incidental or consequential damages resulting from the furnishing, performance, or use of this material. HII disclaims all responsibility for the selection and use of software and/or hardware to achieve intended results.

This document contains proprietary information that is protected by copyright. All rights are reserved. No part of this document may be photocopied, reproduced, or translated into another language without the prior written consent of HII.

Copyright © 2024 Honeywell Group of Companies.
All rights reserved.

